

編 番
PART NO.
PIH1-1-3

PARTS CATALOG

パーツカタログ

EX300-5

Series
シリーズ

Excavator

EX300-5
EX300LC-5
EX330LC-5
EX350H-5
EX350LCH-5
EX350K-5
EX350LCK-5
EX370-5
EX370HD-5

適用号機
Serial No. 020001~

HITACHI

メモ欄
MEMORANDUM

下表を部品注文，機械管理等にご利用下さい。

Please utilize under-table for parts-order and maintenance of your machine, etc.

製品識別番号 Product Identification Number	
エンジン形式 Engine Type	
エンジン製番 Engine Mfg. No.	

ま え が き

- ◎ このパーツカタログは、EX300-5 シリーズ (EX300-5, EX300LC-5, *EX330LC-5, EX350H-5, EX350LCH-5, EX350K-5, EX350LCK-5, *EX370-5, EX370HD-5) 油圧ショベルに使用している部品を掲載してあります。該当ページおよび該当部品が、何れの機種に適用されるかの表示は、次のように表わします。

表示方法	表示例	適用機種
名称の後に <300, LC>	××× <300, LC>	EX300-5, EX300LC-5
名称の後に <330LC>	××× <330LC>	*EX330LC-5
名称の後に <350H, LCH>	××× <350H, LCH>	EX350H-5, EX350LCH-5
名称の後に <350K, LCK>	××× <350K, LCK>	EX350K-5, EX350LCK-5
名称の後に <370>	××× <370>	*EX370-5
名称の後に <370HD>	××× <370HD>	EX370HD-5
名称の後に <選択>	××× <選択>	機種、仕様により取り付く装備
名称の後に (スタンダートトラック)	××× (スタンダートトラック)	EX300-5, EX350H-5, EX350K-5
名称の後に (LCトラック)	××× (LCトラック)	EX300LC-5, EX350LCH-5, EX350LCK-5 *EX330LC-5
名称の後に (HDトラック)	××× (HDトラック)	*EX370-5, EX370HD-5
名称のみ	×××	全機種共通

(注記) ※ : EX330LC-5 は北米(アメリカ、カナダ)専用の機種名で、EX300LC-5 と同一機種です。
EX370-5 は北米(アメリカ、カナダ)専用の機種です。

また、巻末に部品番号順索引を集録してあります。

部品番号順索引の中で、「*」印のあるものは、新設部品を示します。

- ◎ このパーツカタログは、標準仕様機のほかに、海外の一部地域向けの機械についても掲載してあります。該当ページ および 該当部品が、何れの機械に適用されるかの表示は、次のように表わします。

名称の後に [STD] ----- 標準仕様機に適用します。

名称の後に [USA] ----- 北米(アメリカ、カナダ)向けの機械に適用します。

名称の後に [AUS] ----- オーストラリア向けの機械に適用します。

名称のみ ----- 全仕様機共通です。

- ◎ 当社では、製品の改良にたえず努力をしておりますので、パーツカタログに記載されていない変更が生じている場合があります。必要に応じて、この様な変更を盛り込んだ改訂版を出しておりますので、本機または、本パーツカタログに不明の点がございましたら、最寄りの支店または、営業所にご相談ください。
- ◎ 機械はブーム側を前、エンジン側を後、運転席側を左、その反対側を右、下部走行体は、走行モータ側を後といいます。
- ◎ エンジン部品は別冊「いすゞディーゼルエンジン B-6SD1TQA-01 パーツカタログ」をご参照ください。

1. 部品のご注文について

部品をご注文の際には、次の事項を最寄りの支店または、営業所へご連絡ください。

- | | | |
|---|-------------|---------------------------------|
| (1) 製品型式名
(Model/type) | [例] EX300-5 | } キャブ右下メインフレームの銘板に
明示してあります。 |
| (2) 製品識別番号
(Product Identification Number) | 1H1P020001 | |
| (3) 部品番号 | A810165 | } 本パーツカタログの該当部品 |
| (4) 部品名 | O-リング | |
| (5) 数量 | 2 | ご注文される個数 |
| (6) 送付先の住所および宛名 | | |

2. パーツカタログの見方

- 符 号 : 部品構成図内の各部品に付けられた見出し番号です。
- 部 品 番 号 : 部品に付けられた固有番号です。数字のみ、あるいは英字と数字の混合で構成しています。
- 部 品 名 : 部品の名称です。
組立品を構成する部品は、部品名の前に「・」印を付け、組立品のつぎに続けて記載しています。さらに「・」印の部品が組立品の場合は、その構成部品に「・・」印が付けてあります。以下「・」を順次増やして組立品の構成部品であることを表わしています。
- 数 量 : 「1台分の個数」を示します。ただし、組立品の構成部品は、その組立品「1組分の個数」を示します。
- サービスコード : サービスコード欄に記載している各記号の意味は、次の通りです。
- W : その部品を取付ける為には、現地加工作業が必要ですので、当社にご相談ください。
 - H : その部品は精密部品として取扱っています。分解、修理は、当社にご用命ください。
 - D : 単品では交換できませんので、その部品の含まれる組部品で交換してください。
 - K : その部品がサービスパーツキットに含まれていることを示します。
 - R : 調整用シムなどのように使用する数量が号機毎に異なる事を示します。
 - S : 工場出荷時に組み込まれた部品でなく、修理、サービス用として供給する部品を示します。
 - Z : その部品はエンジン関連部品です。
 - OP : オプション部品であることを示します。標準機には付いておらず、特別注文により販売する部品です。
 - OS : オーバーサイズ部品を示します。
 - US : アンダーサイズ部品を示します。
(OS, US はスタンダードサイズ部品の次の行に、続けて記載しています。)
 - # : このパーツカタログから、その部品の含まれている装置のリストのページに新しく記載した部品であることを示します。
- 適 用 号 機 : その部品を使用している機械の「号機」を示します。〔「号機」とは、製品識別番号の「P」以下の数字をいいます。〕
適用号機欄上部には、部品全体に適用する「号機」を表示しています。
各部品毎に「号機」表示のないものは、適用号機欄上部の「号機」が適用号機になります。
各部品毎に「号機」表示のあるものは、部品毎の「号機」と適用号機欄上部の「号機」との両方を包含する「号機」が部品毎の適用号機となります。
また、先頭に「D」の文字を表示しているものは、変更切替時期を年月で表わします。
(例 ; D 9 7 / 1 2 - . . . 1 9 9 7 年 1 2 月以降この部品を使用。)
先頭に「H」の文字を表示しているものは、機器の製造番号を表わします。機器の製造番号は、機器の銘板に刻印されており、本パーツカタログでは「号機」と区別するために「H」の文字を付けています。
先頭に「F」の文字を表示しているものは、フロントアタッチメントの「フロントNO.」を表わします。「フロントNO.」は、フロントアタッチメントの銘板に刻印されており、本パーツカタログでは「号機」と区別するために「F」の文字を付けています。

- 互 換 性 : 部品番号欄に記載している部品と代替部品欄に記載している部品との間で、互換性の生じる条件を示します。各記号の意味は次の通りです。
- I : その部品の代わりに、使用できる部品の部品番号と数量を、代替部品欄に示します。但し、代替部品欄に示す部品の代わりに、その部品を使用することはできません。
 - P : その部品は使用禁止になっています。代替部品欄に示す部品を使用してください。
 - T : 組合せて互換性があります。その部品の代わりに、代替部品欄に示す何点かの部品と組で使用してください。
 - Y : その部品と代替部品欄に示す部品は、無条件に互換性があることを示します。
- 代 替 部 品 : 互換性欄の記号に対応して、代替に使用する部品の部品番号と数量を示します。
- 《注記》 : 部品をご注文の際、互換性欄に I, P, T, Y と記載されている場合、自動的に代替部品欄に示されている部品が供給されることがあります。

FOREWORD

- © This parts catalog shows the components of EX300-5 Series (EX300-5, EX300LC-5, EX330LC-5, EX350H-5, EX350LCH-5, EX350K-5, EX350LCK-5, EX370-5, EX370HD-5) Hydraulic Excavator.

If a page where the parts of those machines are shown, the following indication is described on the top of the page.

<EXAMPLE>

INDICATION	APPLICABLE MODEL
.....<300, LC>	EX300-5, EX300LC-5
.....<330LC>	EX330LC-5
.....<350H, LCH>	EX350H-5, EX350LCH-5
.....<350K, LCK>	EX350K-5, EX350LCK-5
.....<370>	EX370-5
.....<370HD>	EX370HD-5
.....<SELECT>	SELECTIVE FOR THE SPECIFIED MODELS ONLY
..... (STD. TRACK)	EX300-5, EX350H-5, EX350K-5
..... (LC TRACK)	EX300LC-5, EX350LCH-5, EX350LCK-5 EX330LC-5
..... (HD TRACK)	EX370-5, EX370HD-5
.....	ALL MODEL

The numerical parts No. index is provided at the end of this parts catalog.

In the parts index, a part No. with "*" mark shows a newly added part on the parts catalog.

- © This parts catalog includes parts information for both standard and regional specification models.

Please refer to the identification note given in [] after the Group Name, or Part Name to distinguish between standard and regional parts information as shown below:

Group Name (or Part Name) plus [STD] : for Standard Specification Model

Group Name (or Part Name) plus [USA] : for Northern American Specification models,
delivered to the United States and Canada

Group Name (or Part Name) plus [AUS] : for Australian Specification Model

Group Name (or Part Name) plus no note : Applicable to all models

Example:

SEAT SUSPENSION [USA]----This part is for machines delivered to the United State
and Canada.

- © This parts catalog contains the most recent information available at the time of printing, and the contents of the list are based on information in effect at that time and are subject to change without notice.

- © The references in the parts catalog of "LEFT", "RIGHT", "FRONT" and "REAR" are identified as follows.

The driver's seat is positioned "LEFT" side, and the opposite side is "RIGHT".

The front-end attachments is at the "FRONT". The counterweight is attached at the "REAR". For the undercarriage, the travel motor is at the "REAR", and the opposite is "FRONT".

- © For the engine parts, please refer to the parts catalog of ISUZU diesel engine B-6SD1TQA-01 issued separately.

1. HOW TO ORDER PARTS

When ordering parts, Please specify the following items as shown in the following example.

		(EXAMPLE)	
(1) Model/type	(EX300-5)	}	Shown on NAME-PLATE provided on MAIN FRAME on the lower right side of CAB
(2) Product Identification Number	(1H1P020001)		
(3) Part No.	(A810165)	}	Ordering Parts
(4) Part Name	(O-RING)		
(5) Q'ty	(2)		Ordering Q'ty
(6) Purchaser's Name and Address			

2. HOW TO USE THIS PARTS CATALOG

- ITEM Item No. shows the reference No. on the machine illustration.

- PART NO. Part No. consists of a letter of the alphabet and numerals, or numerals only.

- PART NAME Components of an assembly part are shown with "." marks and are shown on the line, or lines, below the assembly part. Also, if the component with "." mark consists of further components part, these further components are shown by the marks "...".

- Q'TY Q'ty shows the quantity used for one machine, however quantity of components shows the quantity for one assembly part.

- SERVICE CODE Abbreviations in the column of service code have their own meaning as shown below.
 - W: The part with this abbreviation shows that the part requires some work on it before installing in the machine.
 - H: As the part with this abbreviation shows a precision part, please ask the authority for its repairing.
 - D: The part with this abbreviation is a component of an assembly and is not available independently. The assembly part containing this part should be orderd.
 - K: This means that the part is contained in the service parts kit.
 - R: The part with this abbreviation shows that the quantity of the part is changed depending upon the machine, such as an adjusting shim etceteras

- S: This part is specially provided as a service part, which was not provided in the machine before from shipping the factory.
 - Z: The part with this abbreviation related to the ENGINE.
 - OP: Optional parts
 - OS: Over-sized parts
 - US: Under-sized parts
- (NOTE: Part with abbreviation "OS" or "US" is described on the line below the standard-sized part.)
- #: The part with this mark is newly added on that page of the equipment.

•SERIAL No.

The machine serial number is printed just above the SERIAL No. column on all parts list pages.

[The serial number corresponds to the figures following the letter P in the PIN (Product Identification Number) on the name-plate.]

This serial number indicates the machine serial number applicable to the group unit (or component) described on this page.

When parts are modified, both the old and new parts are shown in the parts catalog with the applicable machine serial numbers in the SERIAL No. column.

Be sure to check that the your machine serial number is included in the range of the serial numbers shown above or in the SERIAL No. column when selecting parts.

Descriptions starting with letter D indicate the date when the part was replaced. (Example: "D97/12-" means that this part was replaced December '97.)

Descriptions starting with letter H indicate the component manufacturing No. stamped on the component manufacturing No. plate.

Description stating with letter F indicate the Front attachment manufacturing No. stamped on the front attachment manufacturing No. plate.

The letter H or F is used to identify the component or front attachment manufacturing No. from the machine serial number.

•ICA

ICA shows the interchangeability between the original and the improved parts. Abbreviations used in this column are as follows.

- I: Part No. in the column of "Replaceable part" can be used instead of this part but not vice versa.
- P: This must not be used for the machine. The part No. in the column "Replaceable part" should be used instead.
- T: Parts Nos. those in the column of "Replaceable part" can be used as an assembly instead of this part.
- Y: This part and the part in the column of "Replaceable part" are interchangeable with each other.

•REPLACEABLE PART

Interchangeable parts Nos. and their required quantity are shown in this column.

NOTE: If interchangeable improved parts are provided for the parts which you may order, the improved parts classified as "I", "P", "T" or "Y" may be supplied.

目次 CONTENTS

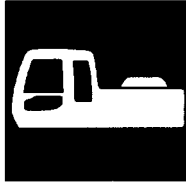

上部旋回体
UPPERSTRUCTURE

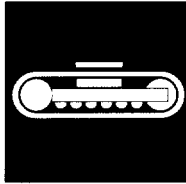

下部走行体
UNDERCARRIAGE



フロントアタッチメント
FRONT-END ATTACHMENTS

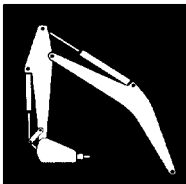

ブレイカ&クラッシャ部品
BREAKER & CRUSHER PARTS



その他
ETC.

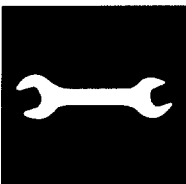

工具
TOOLS

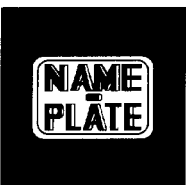

ネームプレート
NAME-PLATE

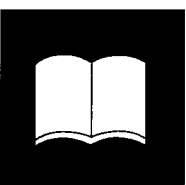

索引
PARTS INDEX

目次 CONTENTS

PB-93
PB-A14
CONTROL-1366

装置名称 GROUP NAME	ページ PAGE
適用号機 SERIAL NO.	
ロケーション LOCATION	

カウンタウエイト 8.2T (350K, LCK)	009
COUNTERWEIGHT 8.2T (350K, LCK)	

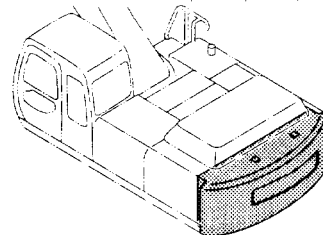

エンジン	011
ENGINE	

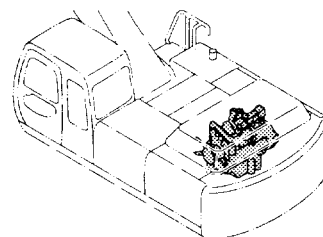

上部旋回体 UPPERSTRUCTURE



フレーム	001
FRAME	

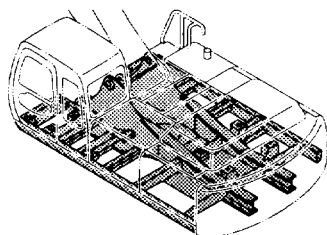

エンジン取付部品	013
ENGINE SUPPORT	

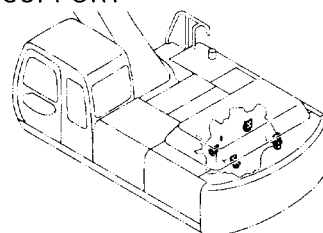

センタージョイント部品 (旋回体)	003
CENTER JOINT PARTS (UPPERSTRUCTURE)	

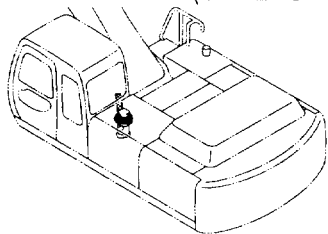

ラジエータ	015
RADIATOR	

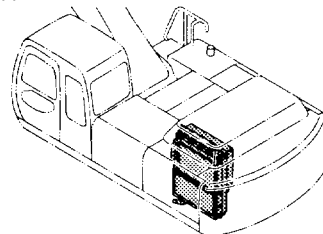

カウンタウエイト 6.8T (300, LC) (330LC)	005
COUNTERWEIGHT 6.8T (300, LC) (330LC)	

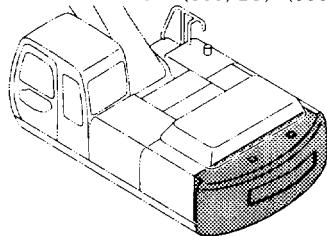

ラジエータ取付部品	017
RADIATOR SUPPORT	

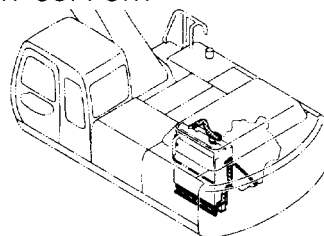

カウンタウエイト 7.55T (350H, LCH) (370HD) (370)	007
COUNTERWEIGHT 7.55T (350H, LCH) (370HD) (370)	

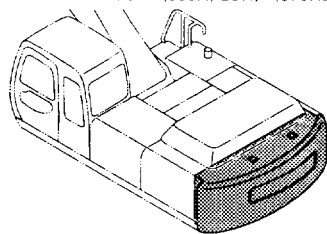

リザーブタンク	019
RESERVE TANK	

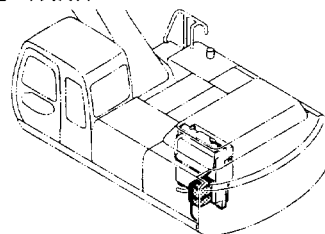

目次 CONTENTS

エアクリーナ 021
AIR CLEANER

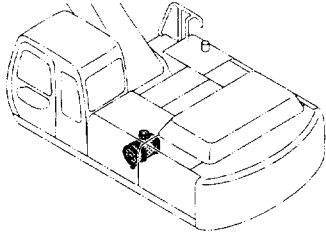

エアクリーナ取付部品 023
AIR CLEANER SUPPORT

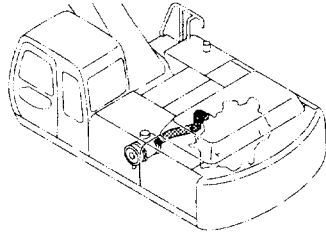

エアクリーナ用品 025
AIR CLEANER PARTS

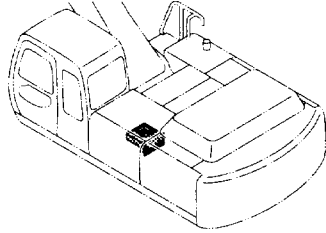

プレクリーナ (選択) 027
PRE CLEANER (SELECT)

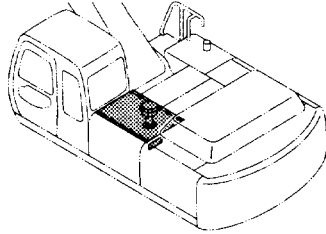

マフラー 029
MUFFLER

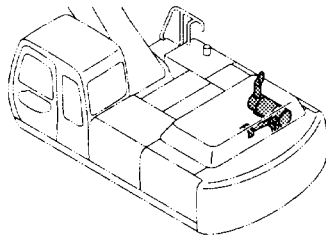

燃料タンク 031
FUEL TANK

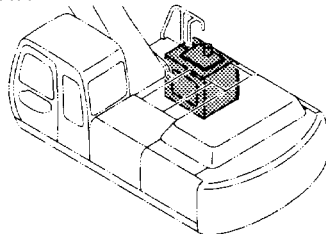

燃料タンク取付部品 033
FUEL TANK SUPPORT

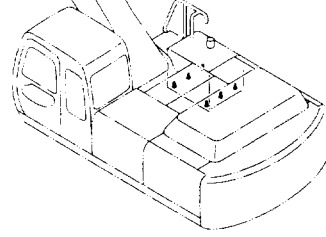

燃料配管 035
FUEL PIPING

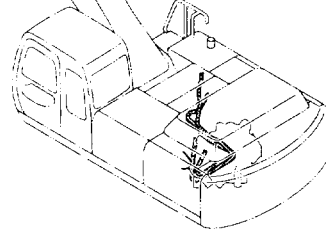

燃料給油ポンプ (選択) 037
FUEL FEED PUMP (SELECT)

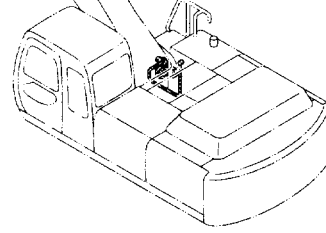

燃料ダブルフィルタ (選択) 039
FUEL DOUBLE FILTER (SELECT)

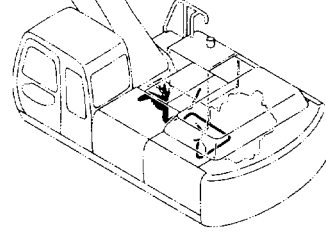

ポンプ装置 041
PUMP DEVICE

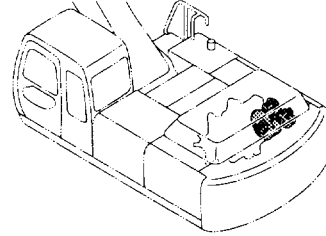

ポンプ装置取付部品 043
PUMP DEVICE SUPPORT

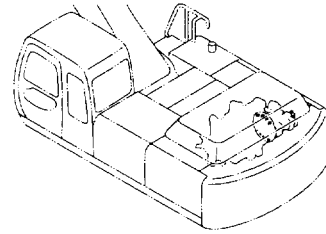

目次 CONTENTS

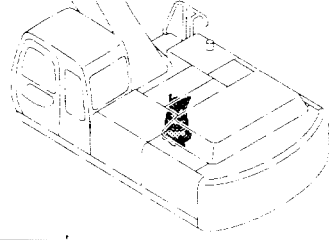
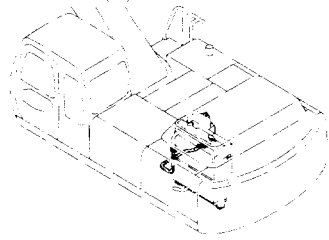
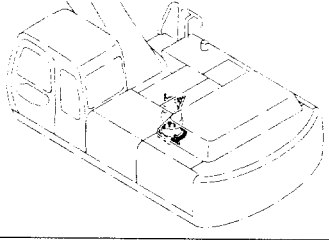
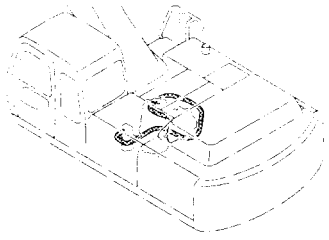
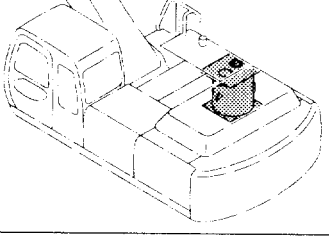
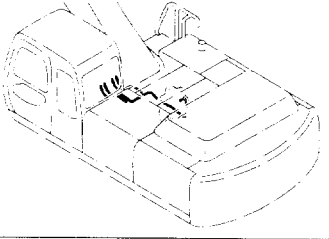
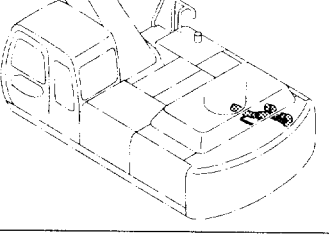
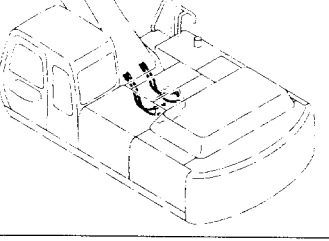
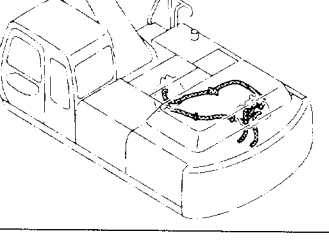
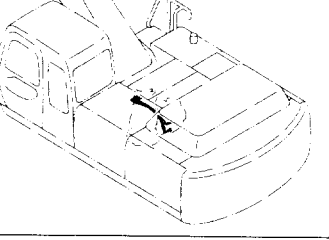
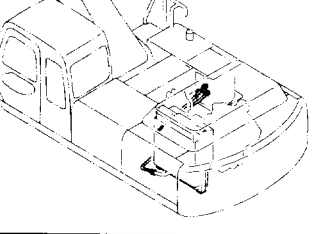
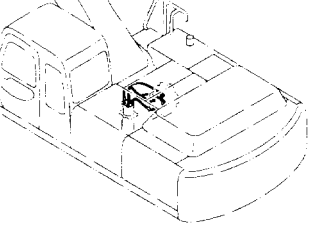
<p>旋回装置 045 SWING DEVICE</p> 	<p>リターン配管 (2) 057 RETURN PIPING (2)</p> 
<p>旋回装置取付部品 047 SWING DEVICE SUPPORT</p> 	<p>ドレン配管 059 DRAIN PIPING</p> 
<p>オイルタンク 049 OIL TANK</p> 	<p>メイン配管 (1) 061 MAIN PIPING (1)</p> 
<p>サククション配管 051 SUCTION PIPING</p> 	<p>メイン配管 (2) 063 MAIN PIPING (2)</p> 
<p>デリベリ配管 053 DELIVERY PIPING</p> 	<p>メイン配管 (3) 065 MAIN PIPING (3)</p> 
<p>リターン配管 (1) 055 RETURN PIPING (1)</p> 	<p>メイン配管 (4) 067 MAIN PIPING (4)</p> 

目 次 CONTENTS

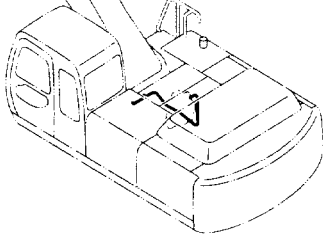
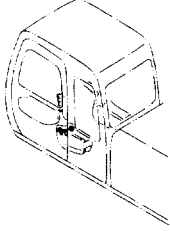
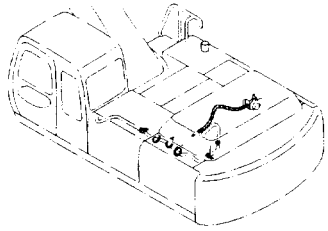
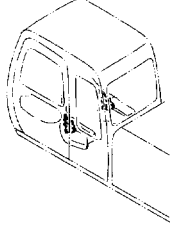
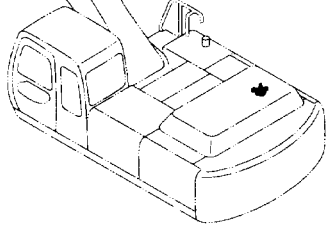
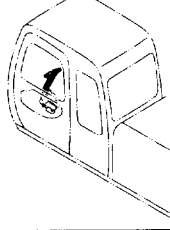
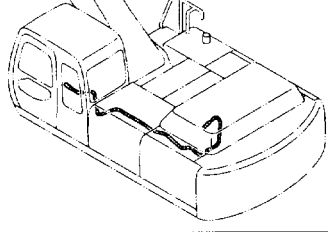
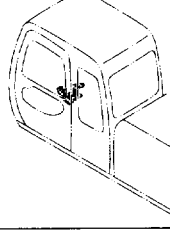
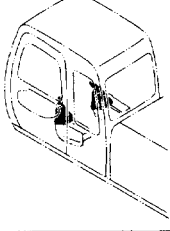
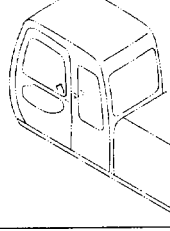
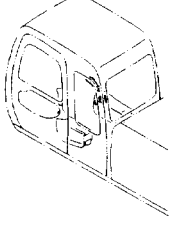
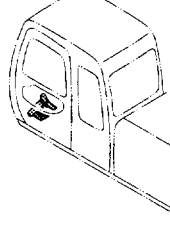
<p>ブームボトム配管 069 BOOM BOTTOM PIPING</p> 	<p>グリップ (左) 081 GRIP (L)</p> 
<p>エンジンコントロール 071 ENGINE CONTROL</p> 	<p>パイロットバルブ (フロント, 旋回) 083 PILOT VALVE (FRONT & SWING)</p> 
<p>エンジンコントロールモータ 073 ENGINE CONTROL MOTOR</p> 	<p>操作レバー (走行) 085 CONTROL LEVER (TRAVEL)</p> 
<p>エンジンストップケーブル 075 ENGINE STOP CABLE</p> 	<p>走行ペダル (右) 〈300, LC〉 〈330LC〉 〈350H, LCH〉 〈370HD〉 〈370〉 ... 087 TRAVEL PEDAL (RIGHT) 〈300, LC〉 〈330LC〉 〈350H, LCH〉 〈370HD〉 〈370〉</p> 
<p>操作レバー (フロント, 旋回) 077 CONTROL LEVER (FRONT & SWING)</p> 	<p>走行ペダル (右) 〈350K, LCK〉 089 TRAVEL PEDAL (RIGHT) 〈350K, LCK〉</p> 
<p>グリップ (右) 079 GRIP (R)</p> 	<p>走行ペダル (左) 091 TRAVEL PEDAL (LEFT)</p> 

目次 CONTENTS

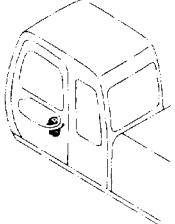
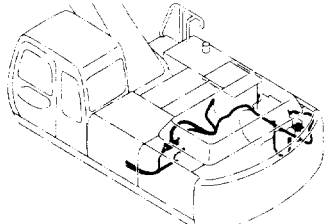
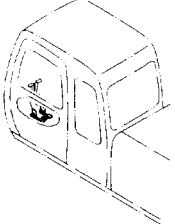
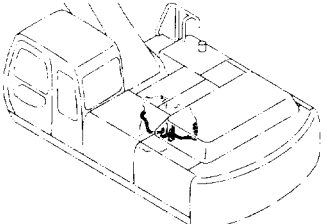
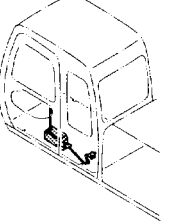
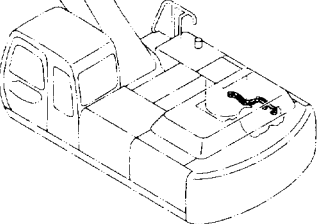
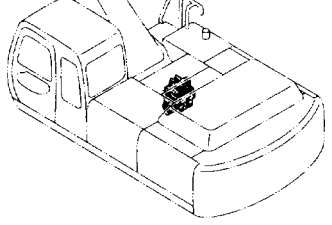
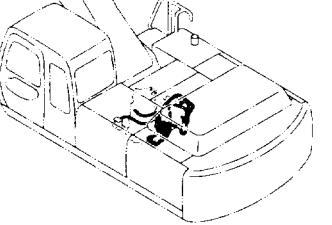
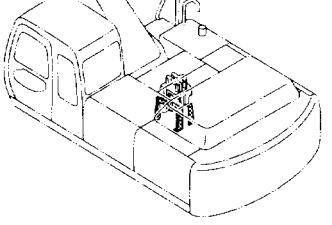
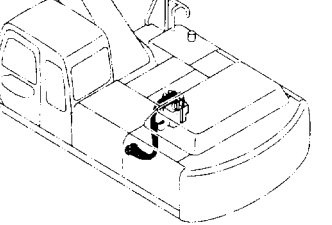
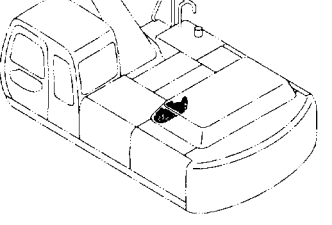
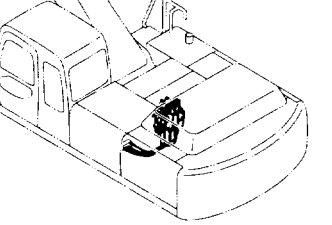
<p>パイロットバルブ (走行) 093 PILOT VALVE (TRAVEL)</p> 	<p>パイロット配管 (1) 105 PILOT PIPING (1)</p> 
<p>走行レバーダンパ 095 TRAVEL LEVER DAMPER</p> 	<p>パイロット配管 (2) 107 PILOT PIPING (2)</p> 
<p>ロックレバー 097 LOCK LEVER</p> 	<p>パイロット配管 (3) 109 PILOT PIPING (3)</p> 
<p>コントロールバルブ 099 CONTROL VALVE</p> 	<p>パイロット配管 (4) 111 PILOT PIPING (4)</p> 
<p>コントロールバルブ取付部品 101 CONTROL VALVE SUPPORT</p> 	<p>パイロット配管 (5-1) 113 PILOT PIPING (5-1)</p> 
<p>ソレノイドバルブ 103 SOLENOID VALVE</p> 	<p>パイロット配管 (5-2) 115 PILOT PIPING (5-2)</p> 

目 次 CONTENTS

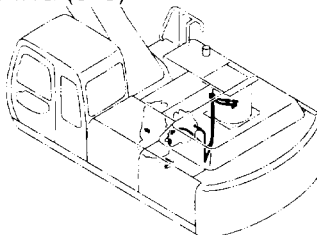
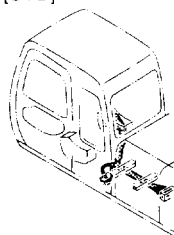
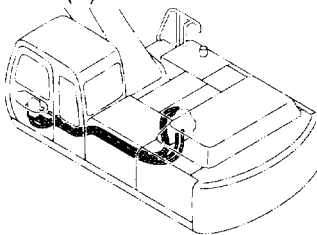
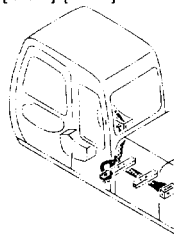
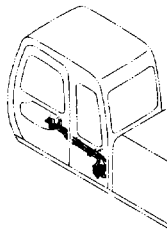
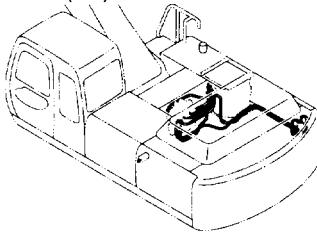
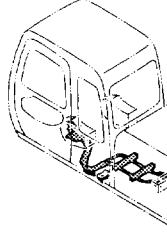
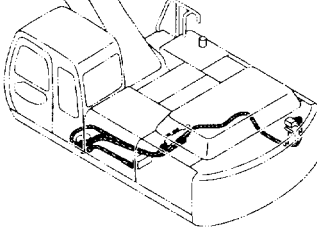
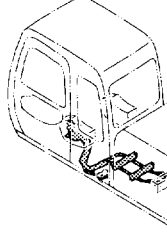
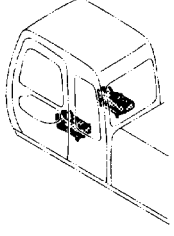
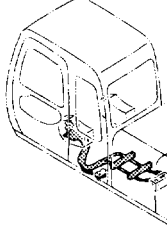
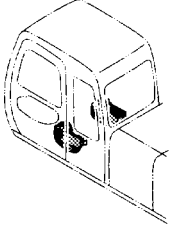
<p>パイロット配管 (5-3) 117 PILOT PIPING (5-3)</p> 	<p>パイロット配管 (9) [STD] 129 PILOT PIPING (9) [STD]</p> 
<p>パイロット配管 (6) 119 PILOT PIPING (6)</p> 	<p>パイロット配管 (9) [USA] [AUS] 131 PILOT PIPING (9) [USA] [AUS]</p> 
<p>パイロット配管 (7) 121 PILOT PIPING (7)</p> 	<p>パイロット配管 (10) 133 PILOT PIPING (10)</p> 
<p>パイロット配管 (8) 〈JISタイプ〉 [STD] 123 PILOT PIPING (8) 〈JIS-Type〉 [STD]</p> 	<p>パイロット配管 (11) 135 PILOT PIPING (11)</p> 
<p>パイロット配管 (8) 〈JISタイプ〉 [USA] [AUS] 125 PILOT PIPING (8) 〈JIS-Type〉 [USA] [AUS]</p> 	<p>コンソール 137 CONSOLE</p> 
<p>パイロット配管 (8) 〈Hタイプ〉 127 PILOT PIPING (8) 〈H-Type〉</p> 	<p>コンソールカバー (1) 139 CONSOLE COVER (1)</p> 

目次 CONTENTS

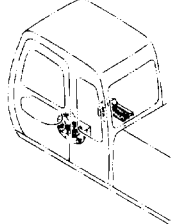
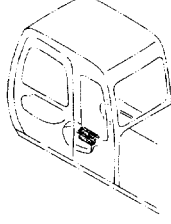
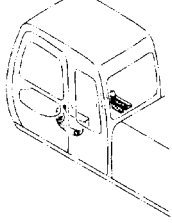
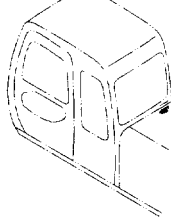
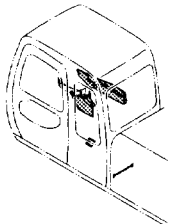
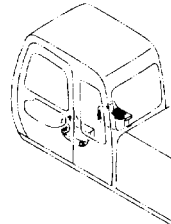
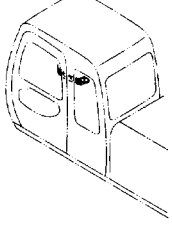
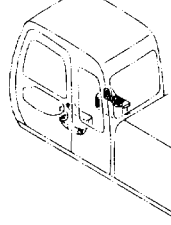
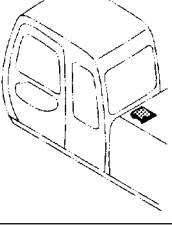
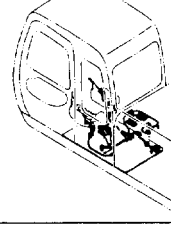
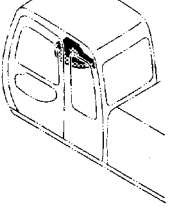
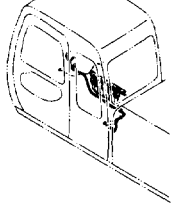
<p>コンソールカバー (2) 〈300, LC〉 〈330LC〉 〈350H, LCH〉 〈370HD〉 〈370〉 …… 141 CONSOLE COVER (2) 〈300, LC〉 〈330LC〉 〈350H, LCH〉 〈370HD〉 〈370〉</p> 	<p>AM/FM ラジオ …… 153 AM/FM RADIO</p> 
<p>コンソールカバー (2) 〈350K, LCK〉 …… 143 CONSOLE COVER (2) 〈350K, LCK〉</p> 	<p>スピーカ (追加分) …… 155 SPEAKER (ADD.)</p> 
<p>右カバー …… 145 RIGHT COVER</p> 	<p>エンジンコントロールユニット …… 157 ENGINE CONTROL UNIT</p> 
<p>モニタカバー (下) …… 147 MONITOR COVER (LOWER)</p> 	<p>電気部品 (A) …… 159 ELECTRIC PARTS (A)</p> 
<p>コントローラ …… 149 CONTROLLER</p> 	<p>電気部品 (B) …… 161 ELECTRIC PARTS (B)</p> 
<p>モニター …… 151 MONITOR</p> 	<p>電気部品 (C) 〈300, LC〉 〈330LC〉 〈350H, LCH〉 〈350K, LCK〉 〈370〉 …… 163 ELECTRIC PARTS (C) 〈300, LC〉 〈330LC〉 〈350H, LCH〉 〈350K, LCK〉 〈370〉</p> 

目 次 CONTENTS

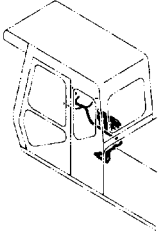
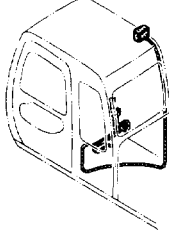
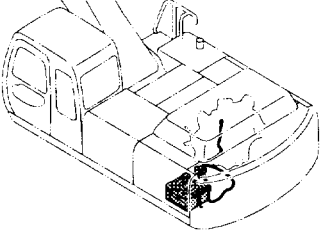
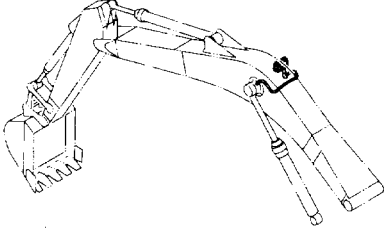
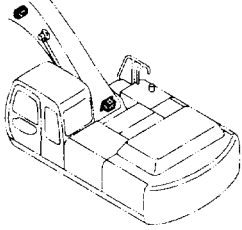
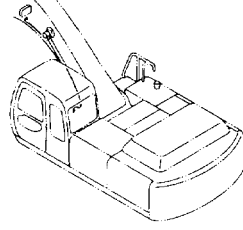
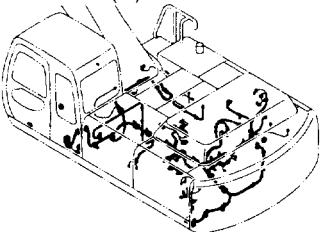
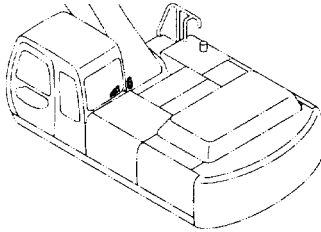
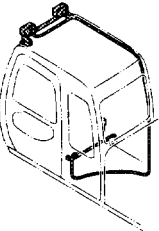
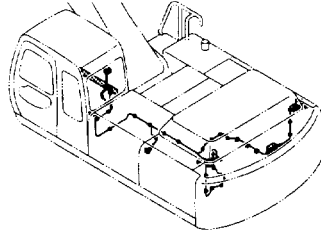
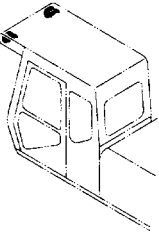
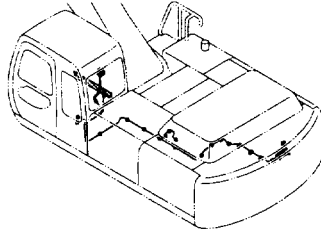
<p>電気部品 (C) [ヘッドガード一体型] (370HD) 165 ELECTRIC PARTS (C) [HEADGUARD-INTEGRATED] (370HD)</p> 	<p>追加後照灯 (選択) 177 REAR HEAD LAMP (SELECT)</p> 
<p>電気部品 (D) 167 ELECTRIC PARTS (D)</p> 	<p>ブームライト (右) (選択) 179 BOOM LIGHT (R) (SELECT)</p> 
<p>電気部品 (E) 169 ELECTRIC PARTS (E)</p> 	<p>ブームライトハーネス 181 BOOM LIGHT HARNESS</p> 
<p>電気部品 (F) 171 ELECTRIC PARTS (F)</p> 	<p>ホーン 183 HORN</p> 
<p>追加前照灯 [スタンダードキャブ] (選択) 173 FRONT HEAD LAMP [STD. CAB] (SELECT)</p> 	<p>旋回警報装置 (選択) 185 SWING ALARM DEVICE (SELECT)</p> 
<p>追加前照灯 [ヘッドガード一体型] (370HD) 175 FRONT HEAD LAMP [HEADGUARD-INTEGRATED] (370HD)</p> 	<p>走行警報装置 (選択) 187 TRAVEL MOTION ALARM (SELECT)</p> 

目 次 CONTENTS

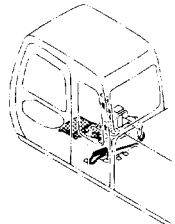
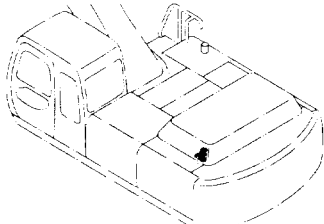
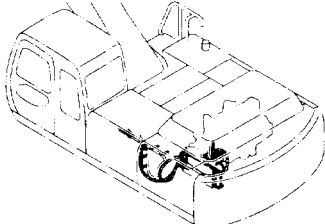
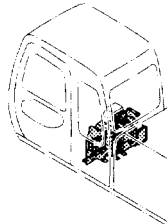
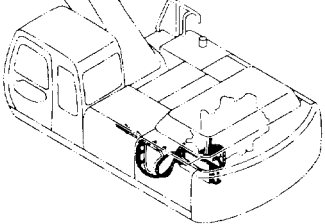
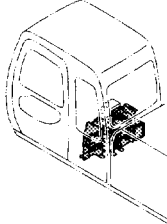
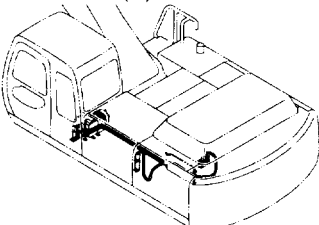
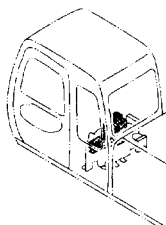
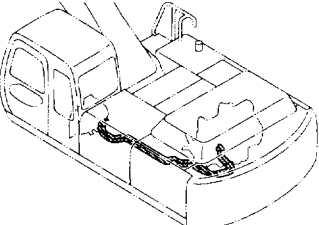
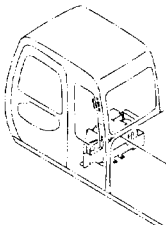
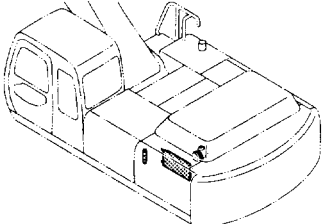
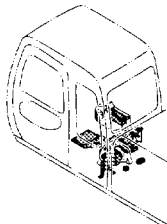
<p>エアコンディショナ (1) 189 AIR CONDITIONER (1)</p> 	<p>コンプレッサ 201 COMPRESSOR</p> 
<p>エアコンディショナ (2) 191 AIR CONDITIONER (2)</p> <p>020001~020443</p> 	<p>エアコンユニット 203 AIR-CON. UNIT</p> <p>020001~020403</p> 
<p>エアコンディショナ (2) 193 AIR CONDITIONER (2)</p> <p>020444~</p> 	<p>エアコンユニット 205 AIR-CON. UNIT</p> <p>020404~</p> 
<p>エアコンディショナ (3) 195 AIR CONDITIONER (3)</p> 	<p>エアコンボックス 207 AIR-CON. BOX</p> 
<p>温水配管 (エアコン) 197 HEATER PIPINGS (AIR-CON.)</p> 	<p>エアコンコントローラ 209 AIR-CON. CONTROLLER</p> 
<p>エアコン用品 199 AIR-CON. PARTS</p> 	<p>カーヒータ (選択) 211 CAR HEATER (SELECT)</p> 

目次 CONTENTS

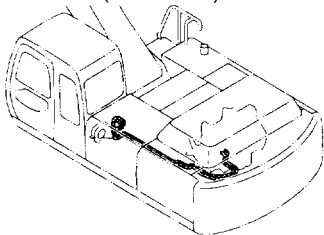
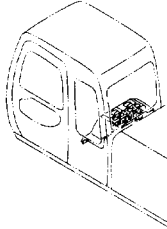
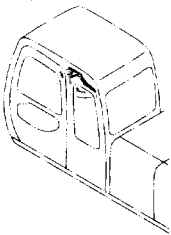
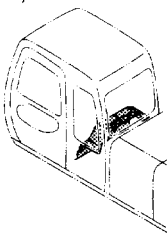
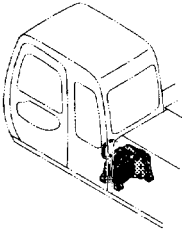
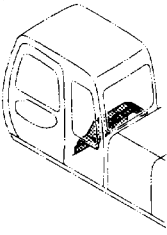
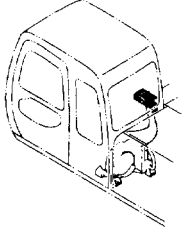
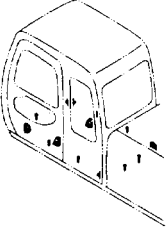
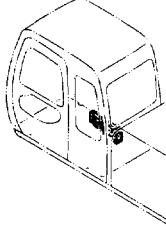
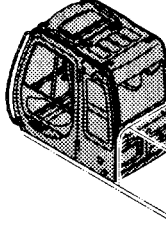
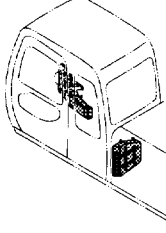
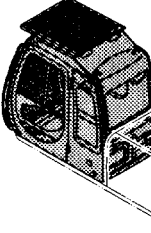
<p>温水配管 (ヒータ) 〈選択〉 213 HEATER PIPING (HEATER) 〈SELECT〉</p> 	<p>ダクト (3) 225 DUCT (3)</p> 
<p>ヒータ用品 〈選択〉 215 HEATER PARTS 〈SELECT〉</p> <p>020404~</p> 	<p>リヤボックス (エアコン) 227 REAR BOX (AIR-CON.)</p> 
<p>ヒータユニット 〈選択〉 217 HEATER UNIT 〈SELECT〉</p> 	<p>リヤボックス (ヒータ) 〈選択〉 229 REAR BOX (HEATER) 〈SELECT〉</p> 
<p>ヒータコントローラ 〈選択〉 219 HEATER CONTROLLER 〈SELECT〉</p> 	<p>キャブグループ (300, LC) 〈330LC〉 〈350H, LCH〉 〈350K, LCK〉 〈370〉 ... 231 CAB GROUP (300, LC) 〈330LC〉 〈350H, LCH〉 〈350K, LCK〉 〈370〉</p> 
<p>ダクト (1) 221 DUCT (1)</p> 	<p>キャブ (300, LC) 〈330LC〉 〈350H, LCH〉 〈370〉 233 CAB (300, LC) 〈330LC〉 〈350H, LCH〉 〈370〉</p> 
<p>ダクト (2) 223 DUCT (2)</p> 	<p>キャブ [HGタイプ] 〈350K, LCK〉 235 CAB [HG-Type] 〈350K, LCK〉</p> 

目 次 CONTENTS

キャブ (1) 〈300, LC〉 〈330LC〉 〈350H, LCH〉 〈370〉 … 237
CAB (1) 〈300, LC〉 〈330LC〉 〈350H, LCH〉 〈370〉

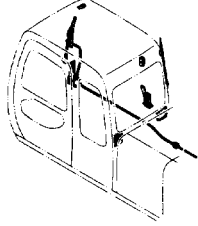

キャブ (1) [HGタイプ] 〈350K, LCK〉 …………… 239
CAB (1) [HG-Type] 〈350K, LCK〉

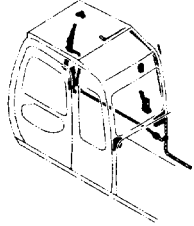

キャブ (2) 〈300, LC〉 〈330LC〉 〈350H, LCH〉 〈370〉 … 241
CAB (2) 〈300, LC〉 〈330LC〉 〈350H, LCH〉 〈370〉

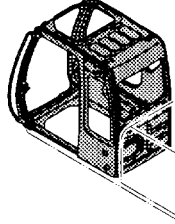

キャブ (2) [HGタイプ] 〈350K, LCK〉 …………… 243
CAB (2) [HG-Type] 〈350K, LCK〉

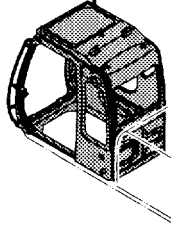

キャブ (3) 〈300, LC〉 〈330LC〉 〈350H, LCH〉 〈350K, LCK〉 〈370〉 … 245
CAB (3) 〈300, LC〉 〈330LC〉 〈350H, LCH〉 〈350K, LCK〉 〈370〉

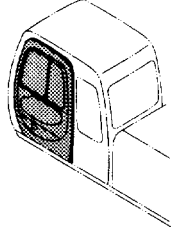

キャブ (4) 〈300, LC〉 〈330LC〉 〈350H, LCH〉 〈350K, LCK〉 〈370〉 … 247
CAB (4) 〈300, LC〉 〈330LC〉 〈350H, LCH〉 〈350K, LCK〉 〈370〉

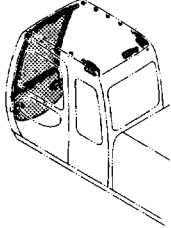

キャブ (5) 〈300, LC〉 〈330LC〉 〈350H, LCH〉 〈350K, LCK〉 〈370〉 … 249
CAB (5) 〈300, LC〉 〈330LC〉 〈350H, LCH〉 〈350K, LCK〉 〈370〉

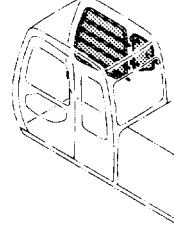

キャブ (6) 〈300, LC〉 〈330LC〉 〈350H, LCH〉 〈370〉 … 251
CAB (6) 〈300, LC〉 〈330LC〉 〈350H, LCH〉 〈370〉

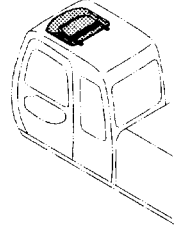

キャブ (6) [HGタイプ] 〈350K, LCK〉 …………… 253
CAB (6) [HG-Type] 〈350K, LCK〉

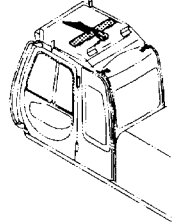

キャブ (7) 〈300, LC〉 〈330LC〉 〈350H, LCH〉 〈350K, LCK〉 〈370〉 … 255
CAB (7) 〈300, LC〉 〈330LC〉 〈350H, LCH〉 〈350K, LCK〉 〈370〉

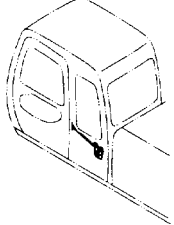

キャブ (8) [HGタイプ] 〈350K, LCK〉 …………… 257
CAB (8) [HG-Type] 〈350K, LCK〉

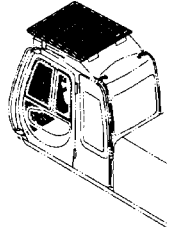

キャブグループ [ヘッドガード一体型] 〈370HD〉 …………… 259
CAB GROUP [HEADGUARD-INTEGRATED] 〈370HD〉

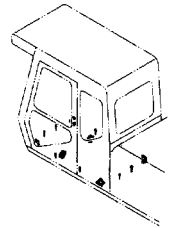

目次 CONTENTS

キャブ部品 [ヘッドガード一体型] 〈370HD〉 …………… 261
CAB PARTS [HEADGUARD-INTEGRATED] 〈370HD〉

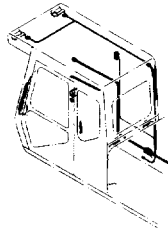

キャブ (5) [ヘッドガード一体型] 〈370HD〉 …………… 273
CAB (5) [HEADGUARD-INTEGRATED] 〈370HD〉

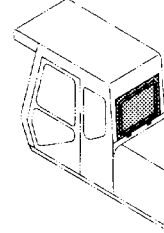

キャブ [ヘッドガード一体型] 〈370HD〉 …………… 263
CAB [HEADGUARD-INTEGRATED] 〈370HD〉

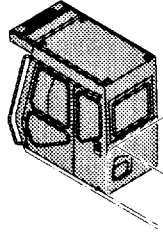

キャブ (6) [ヘッドガード一体型] 〈370HD〉 …………… 275
CAB (6) [HEADGUARD-INTEGRATED] 〈370HD〉

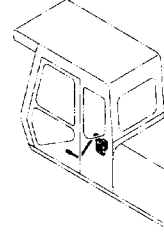

キャブ (1) [ヘッドガード一体型] 〈370HD〉 …………… 265
CAB (1) [HEADGUARD-INTEGRATED] 〈370HD〉

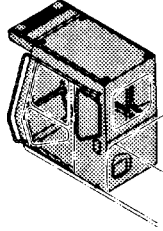

キャブガード 〈300, LC〉 〈330LC〉 〈350H, LCH〉 〈370〉 … 277
CAB GUARD 〈300, LC〉 〈330LC〉 〈350H, LCH〉 〈370〉

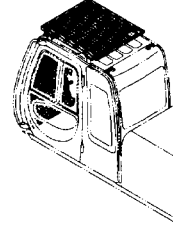

キャブ (2) [ヘッドガード一体型] 〈370HD〉 …………… 267
CAB (2) [HEADGUARD-INTEGRATED] 〈370HD〉

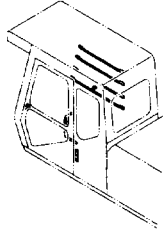

フロントガード [ヘッドガード一体型] 〈370HD〉 …… 279
FRONT GUARD [HEADGUARD-INTEGRATED] 〈370HD〉

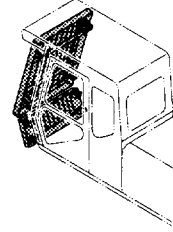

キャブ (3) [ヘッドガード一体型] 〈370HD〉 …………… 269
CAB (3) [HEADGUARD-INTEGRATED] 〈370HD〉

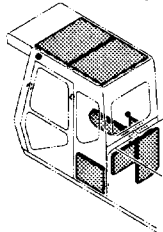

バックミラー (左) 〈選択〉 …………… 281
REARVIEW MIRROR (LEFT) 〈SELECT〉

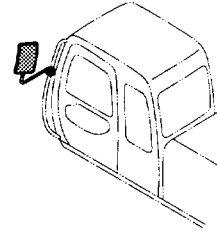

キャブ (4) [ヘッドガード一体型] 〈370HD〉 …………… 271
CAB (4) [HEADGUARD-INTEGRATED] 〈370HD〉

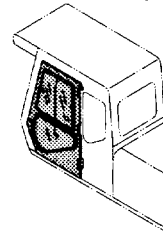

パワーウインド 〈選択〉 …………… 283
POWER WINDOW 〈SELECT〉

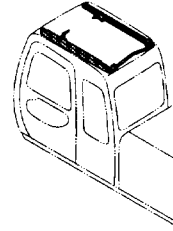

目次 CONTENTS

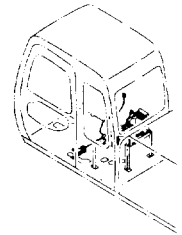
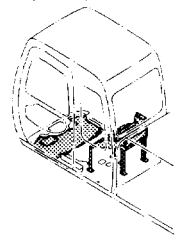
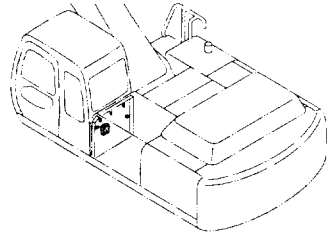
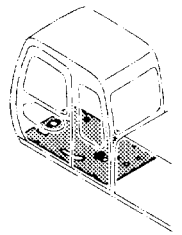
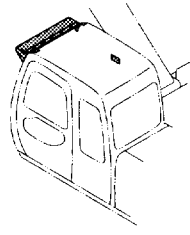
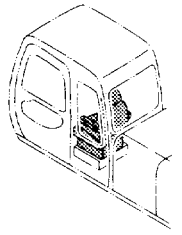
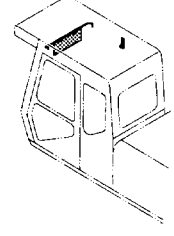
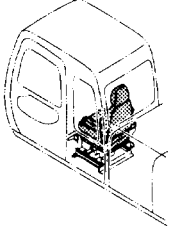
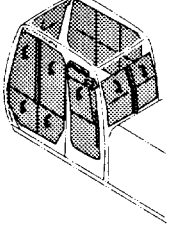
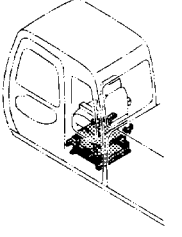
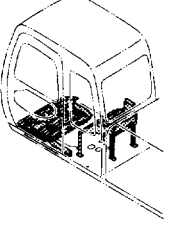
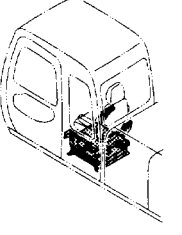
<p>パワーウインド部品〈選択〉…………… 285 POWER WINDOW PARTS 〈SELECT〉</p> 	<p>フロアパーツ (350K, LCK)…………… 297 FLOOR PARTS (350K, LCK)</p> 
<p>ウインドウォッシャー…………… 287 WINDOW WASHER</p> 	<p>フロアプレート…………… 299 FLOOR PLATE</p> 
<p>サンシェード (300, LC) 〈330LC〉 〈370〉…………… 289 SUNSHADE 〈300, LC〉 〈330LC〉 〈370〉</p> 	<p>シート [STD] [USA]…………… 301 SEAT [STD] [USA]</p> 
<p>サンバイザ [ヘッドガード一体型] 〈370HD〉…………… 291 SUNVISOR [HEADGUARD-INTEGRATED] 〈370HD〉</p> 	<p>シート [AUS]…………… 303 SEAT [AUS]</p> 
<p>ウィンドガード [USA]…………… 293 WINDOW GUARD [USA]</p> 	<p>シートスタンド [STD]…………… 305 SEAT STAND [STD]</p> 
<p>フロアパーツ (300, LC) 〈330LC〉 (350H, LCH) 〈370HD〉 (370) …… 295 FLOOR PARTS (300, LC) 〈330LC〉 (350H, LCH) 〈370HD〉 (370)</p> 	<p>シートスタンド [AUS]…………… 307 SEAT STAND [AUS]</p> 

目 次 CONTENTS

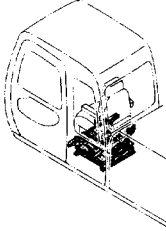
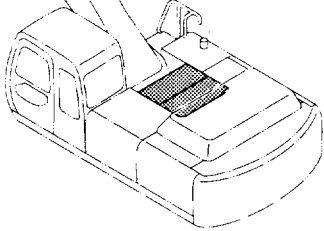
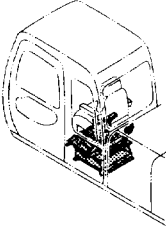
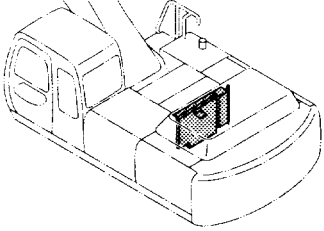
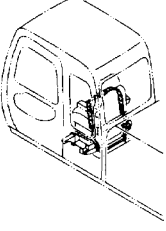
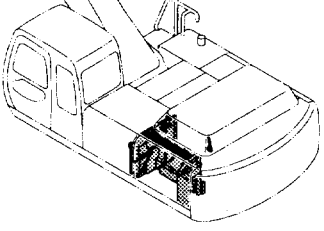
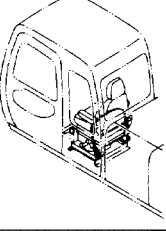
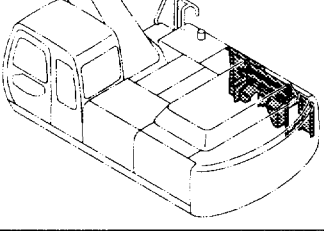
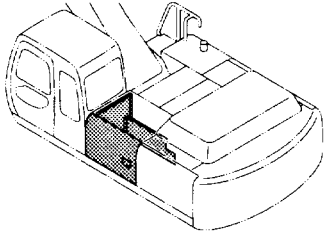
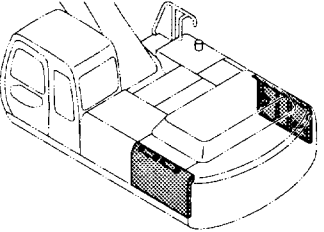
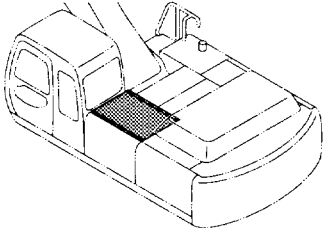
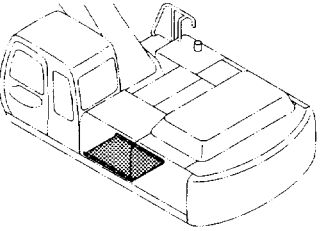
<p>シートサスペンション [STD] 309 SEAT SUSPENSION [STD]</p> 	<p>カバー (3) 321 COVER (3)</p> 
<p>シートサスペンション [USA] 311 SEAT SUSPENSION [USA]</p> 	<p>カバー (4) 323 COVER (4)</p> 
<p>シートベルト (シートサスペンション用) [STD][USA] 313 SEAT BELT (SEAT SUSPENSION) [STD][USA]</p> 	<p>カバー (5) 325 COVER (5)</p> 
<p>シートベルト [AUS] 315 SEAT BELT [AUS]</p> 	<p>カバー (6) 327 COVER (6)</p> 
<p>カバー (1) 317 COVER (1)</p> 	<p>カバー (7) 329 COVER (7)</p> 
<p>カバー (2) 319 COVER (2)</p> 	<p>カバー (8) 331 COVER (8)</p> 

目次 CONTENTS

トロピカルカバー〈選択〉…………… 333
TROPICAL COVER 〈SELECT〉

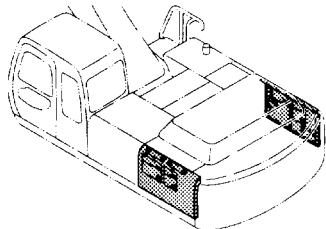

アンダーカバー (T=1.6) 〈300, LC〉〈330LC〉 …… 345
UNDER COVER (T=1.6) 〈300, LC〉〈330LC〉

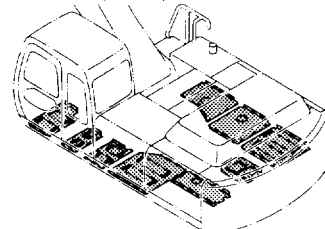

ドアロック …………… 335
DOOR LOCK

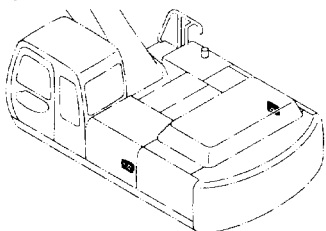

アンダーカバー (T=4.5) 〈350H, LCH〉〈370HD〉〈370〉 …… 347
UNDER COVER (T=4.5) 〈350H, LCH〉〈370HD〉〈370〉

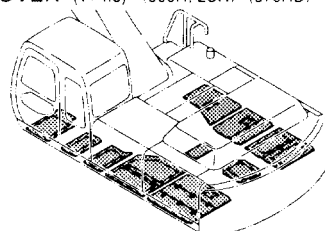

ウェザーストリップ …………… 337
WEATHER-STRIP

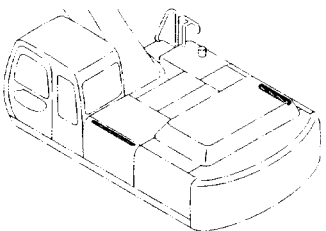

アンダーカバー (T=6) 〈350K, LCK〉…………… 349
UNDER COVER (T=6) 〈350K, LCK〉

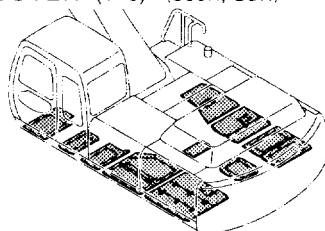

エンジンカバー …………… 339
ENGINE COVER

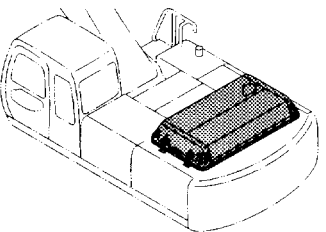

サイドウォーク〈選択〉…………… 351
SIDE WALK 〈SELECT〉

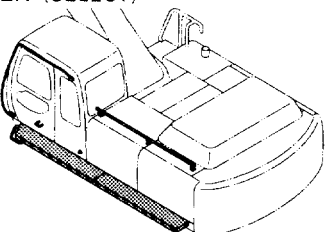

ツールカバー …………… 341
TOOL COVER

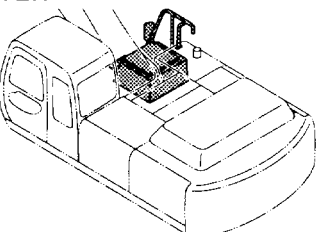

リューブリケータ〈選択〉…………… 353
LUBRICATOR 〈SELECT〉

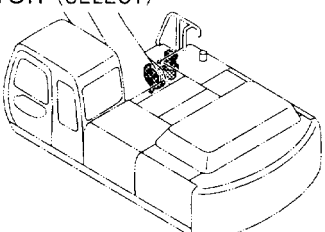

ラッチ (ドアロック) …………… 343
LATCH (DOOR LOCK)

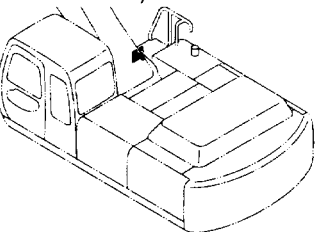

目次 CONTENTS

下部走行体 UNDERCARRIAGE



トラックフレーム (スタンダードトラック) 355
TRACK FRAME (STD. TRACK)

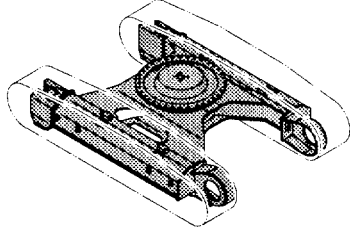

トラックフレーム (LCトラック) 357
TRACK FRAME (LC TRACK)

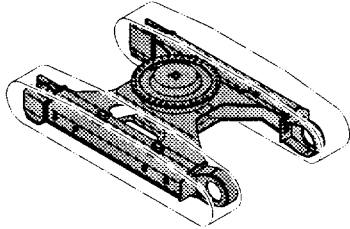

トラックフレーム (HDトラック) 359
TRACK FRAME (HD TRACK)

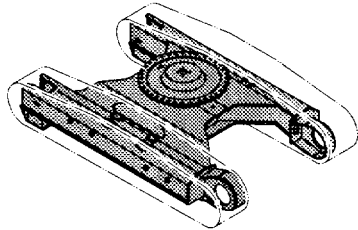

ステップ 361
STEP

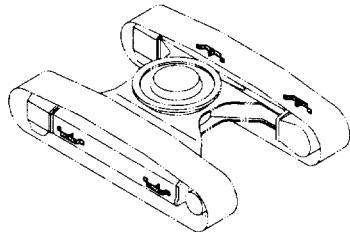

トラックガード (300, LC) (330LC) (350K, LCK) ... 363
TRACK GUARD (300, LC) (330LC) (350K, LCK)

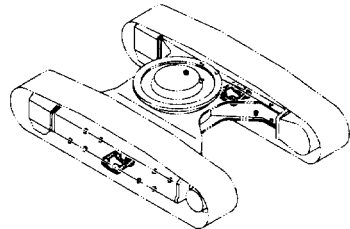

トラックガード (350H, LCH) 365
TRACK GUARD (350H, LCH)

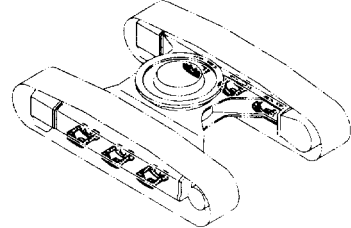

トラックガード (370HD) (370) 367
TRACK GUARD (370HD) (370)

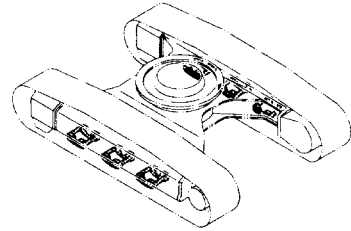

フルトラックガード (スタンダードトラック) (選択) ... 369
FULL-LENGTH TRACK GUARD (STD. TRACK) (SELECT)

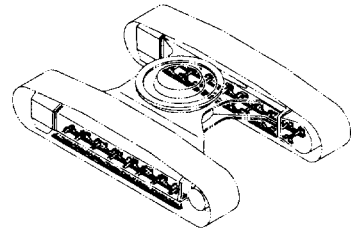

フルトラックガード (LCトラック) (選択) 371
FULL-LENGTH TRACK GUARD (LC TRACK) (SELECT)

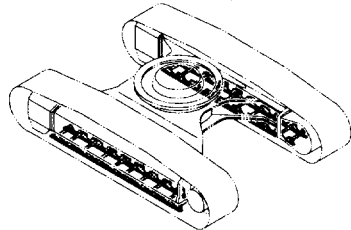

フルトラックガード (HDトラック) (選択) 373
FULL-LENGTH TRACK GUARD (HD TRACK) (SELECT)

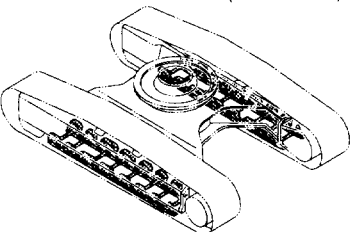

トラックアンダーカバー (選択) 375
TRACK UNDER COVER (SELECT)

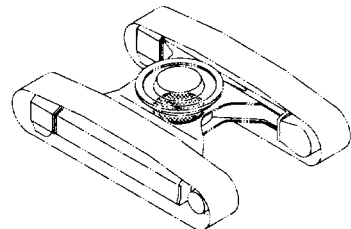

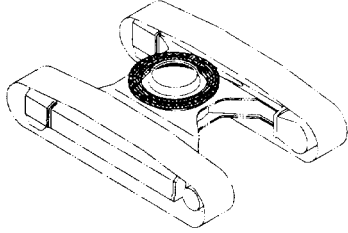
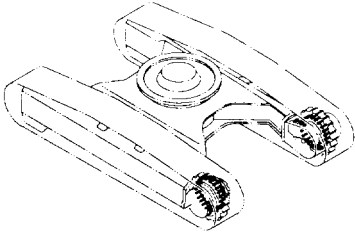
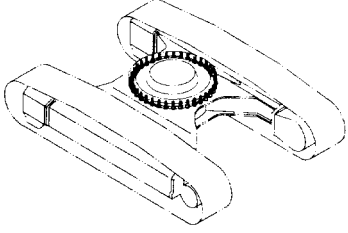
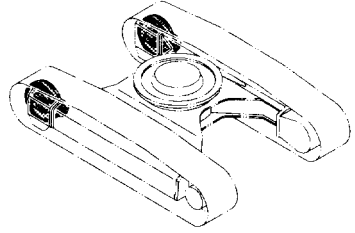
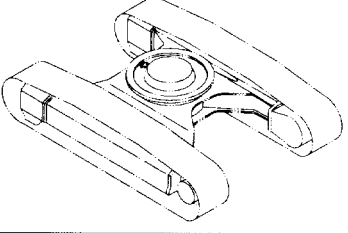
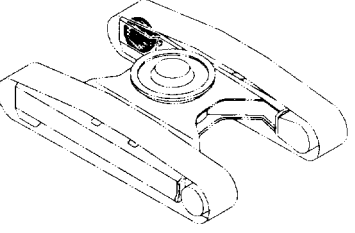
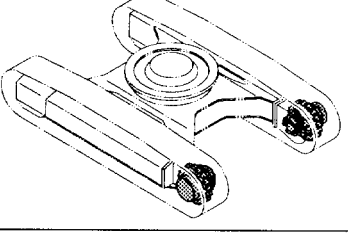
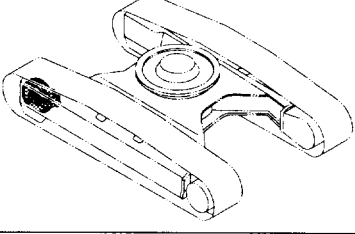
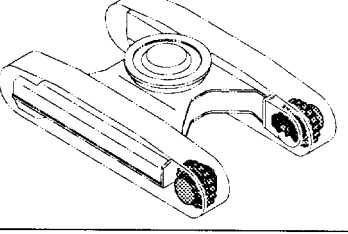
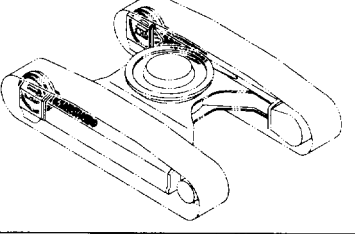
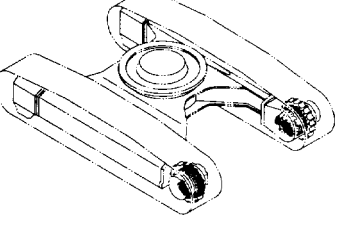
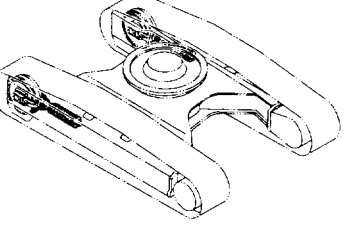

目 次 CONTENTS

<p> 旋回輪 377 SWING BEARING </p> 	<p> 走行装置取付部品 (HDトラック) 389 TRAVEL DEVICE SUPPORT (HD TRACK) </p> 
<p> 旋回輪取付部品 379 SWING BEARING SUPPORT </p> 	<p> フロントアイドラ (スタンダードトラック, LCトラック) ... 391 FRONT IDLER (STD. TRACK, LC TRACK) </p> 
<p> グリースバスカバー 381 GREASE-BATH COVER </p> 	<p> フロントアイドラ：右 (HDトラック) 393 FRONT IDLER : RIGHT (HD TRACK) </p> 
<p> 走行装置 (スタンダードトラック, LCトラック) 383 TRAVEL DEVICE (STD. TRACK, LC TRACK) </p> 	<p> フロントアイドラ：左 (HDトラック) 395 FRONT IDLER : LEFT (HD TRACK) </p> 
<p> 走行装置 (HDトラック) 385 TRAVEL DEVICE (HD TRACK) </p> 	<p> アジャスタ (スタンダードトラック, LCトラック) ... 397 ADJUSTER (STD. TRACK, LC TRACK) </p> 
<p> 走行装置取付部品 (スタンダードトラック, LCトラック) ... 387 TRAVEL DEVICE SUPPORT (STD. TRACK, LC TRACK) </p> 	<p> アジャスタ (HDトラック) 399 ADJUSTER (HD TRACK) </p> 

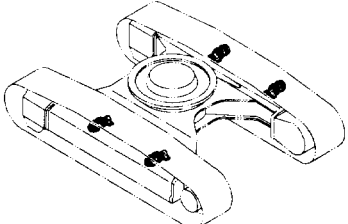
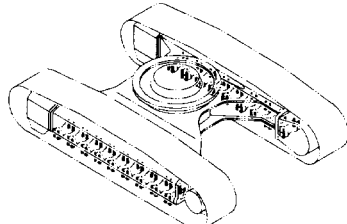
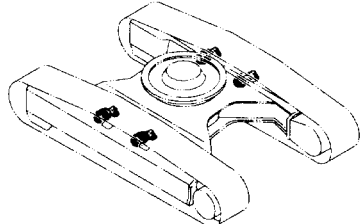
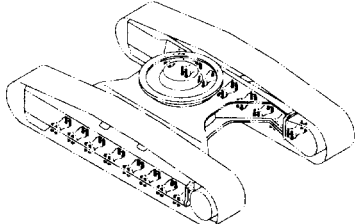
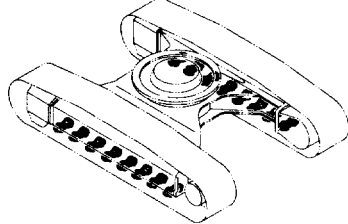
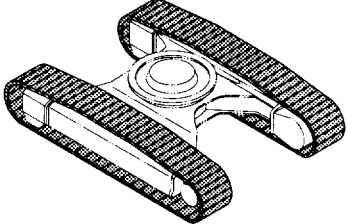
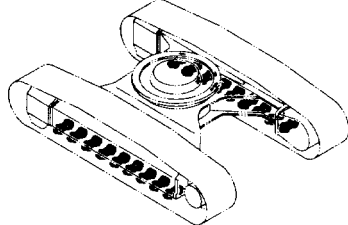
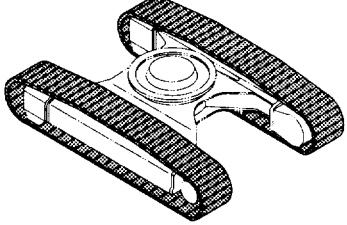
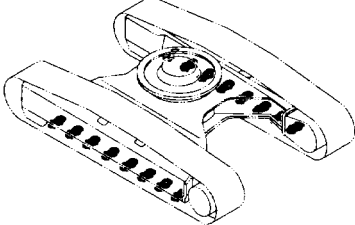
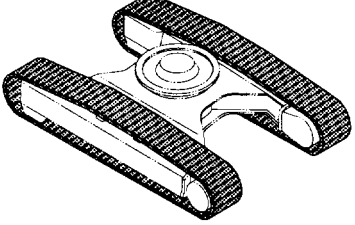
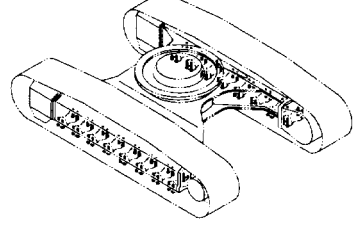
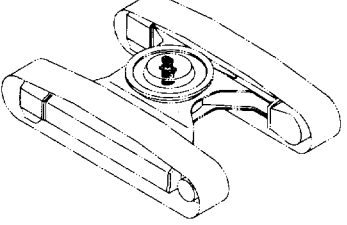
目 次 CONTENTS

<p>上ローラ (スタンダードトラック, LCトラック) 401 UPPER ROLLER (STD. TRACK, LC TRACK)</p> 	<p>下ローラ取付部品 (LCトラック) 413 LOWER ROLLER SUPPORT (LC TRACK)</p> 
<p>上ローラ (HDトラック) 403 UPPER ROLLER (HD TRACK)</p> 	<p>下ローラ取付部品 (HDトラック) 415 LOWER ROLLER SUPPORT (HD TRACK)</p> 
<p>下ローラ (スタンダードトラック) 405 LOWER ROLLER (STD. TRACK)</p> 	<p>トラックリンク各種 (スタンダードトラック) 417 TRACK-LINK (STD. TRACK)</p> 
<p>下ローラ (LCトラック) 407 LOWER ROLLER (LC TRACK)</p> 	<p>トラックリンク各種 (LCトラック) 419 TRACK-LINK (LC TRACK)</p> 
<p>下ローラ (HDトラック) 409 LOWER ROLLER (HD TRACK)</p> 	<p>トラックリンク各種 (HDトラック) 421 TRACK-LINK (HD TRACK)</p> 
<p>下ローラ取付部品 (スタンダードトラック) 411 LOWER ROLLER SUPPORT (STD. TRACK)</p> 	<p>センタージョイント 423 CENTER JOINT</p> 

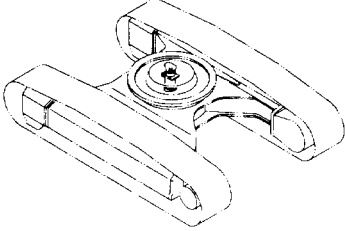
目次 CONTENTS

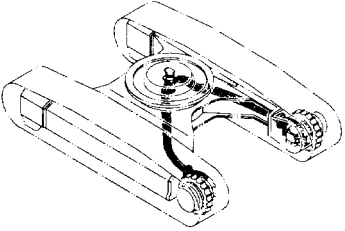
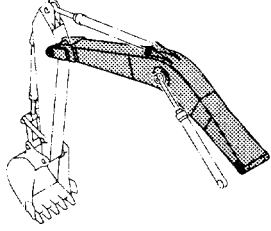
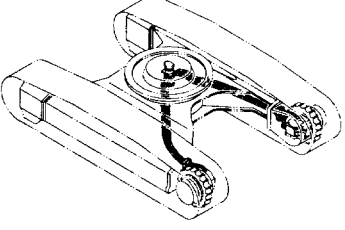
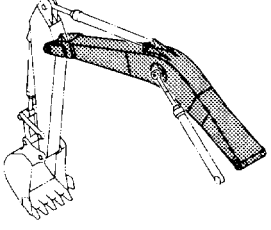
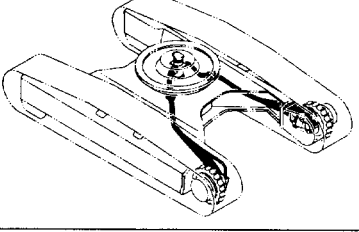
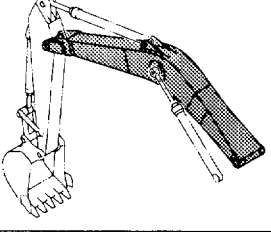
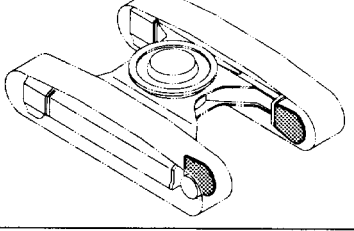
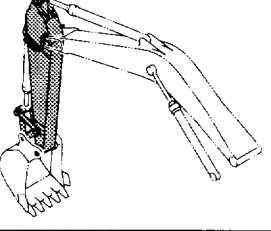
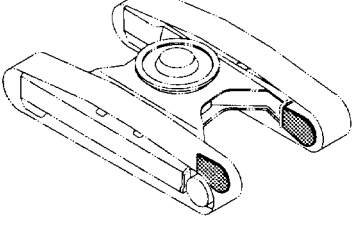
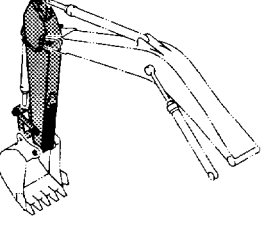
<p>センタージョイント取付部品 (トラック) …… 425 CENTER JOINT SUPPORT (TRACK)</p> 	<p>フロントアタッチメント FRONT-END ATTACHMENTS</p> 
<p>走行配管 (スタンダードトラック) …… 427 TRAVEL PIPING (STD. TRACK)</p> 	<p>スタンダードブーム (300, LC) (330LC) (370) … 437 STD. BOOM (300, LC) (330LC) (370)</p> 
<p>走行配管 (LCトラック) …… 429 TRAVEL PIPING (LC TRACK)</p> 	<p>H ブーム (350H, LCH) (370HD) …… 439 H BOOM (350H, LCH) (370HD)</p> 
<p>走行配管 (HDトラック) …… 431 TRAVEL PIPING (HD TRACK)</p> 	<p>K ブーム (350K, LCK) …… 441 K BOOM (350K, LCK)</p> 
<p>走行モータカバー (スタンダードトラック, LCトラック) … 433 TRAVEL MOTOR COVER (STD. TRACK, LC TRACK)</p> 	<p>スタンダードアーム 3.2M (300, LC) (330LC) (370) … 443 STD. ARM 3.2M (300, LC) (330LC) (370)</p> 
<p>走行モータカバー (HDトラック) …… 435 TRAVEL MOTOR COVER (HD TRACK)</p> 	<p>H アーム 3.2M (350H, LCH) (370HD) …… 445 H ARM 3.2M (350H, LCH) (370HD)</p> 

目 次 CONTENTS

K アーム 3.2M (350K, LCK) 447
K ARM 3.2M (350K, LCK)

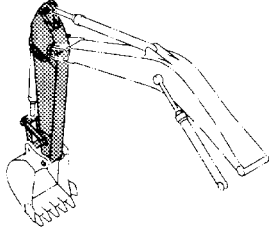

アームシリンダ 459
ARM CYLINDER

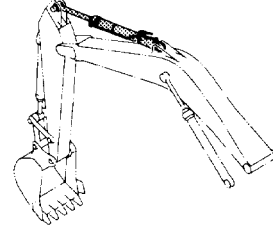

ショートアーム 2.66M 449
SHORT ARM 2.66M

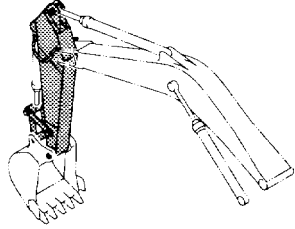

バケットシリンダ 461
BUCKET CYLINDER

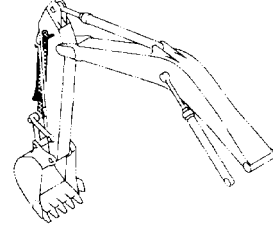

ロングアーム 4.0M 451
LONG ARM 4.0M

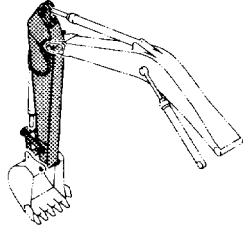

給脂配管 463
LUBRICATE PIPING

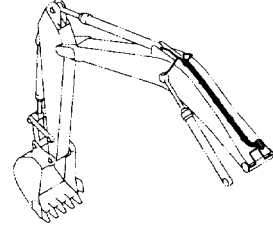

フロント配管 453
FRONT PIPING

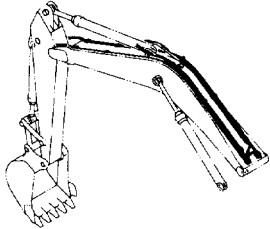

自動給脂装置 (選択) 465
AUTO. LUBRICATE DEVICE (SELECT)

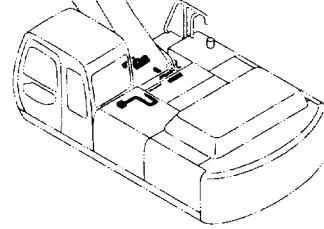

ブームシリンダ (右) 455
BOOM CYLINDER (R)

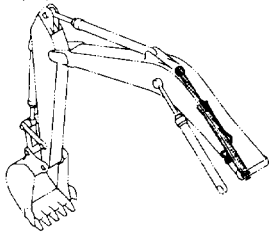

自動給脂配管 (ブーム) (選択) 467
AUTO. LUBRICATE PIPING (BOOM) (SELECT)

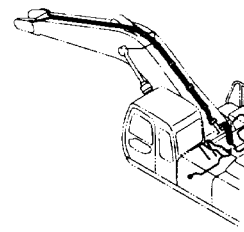

ブームシリンダ (左) 457
BOOM CYLINDER (L)

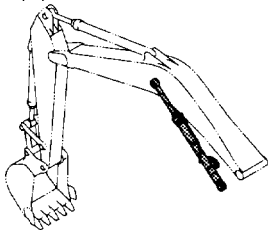

自動給脂配管 (アーム) (選択) 469
AUTO. LUBRICATE PIPING (ARM) (SELECT)

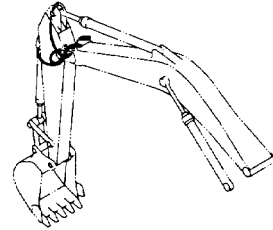

目 次 CONTENTS

バケット 1.15 [新JIS] 〈選択〉…………… 471
 BUCKET 1.15 [JIS 94] 〈SELECT〉

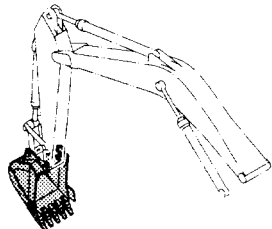

バケット 1.62 [新JIS] 〈選択〉…………… 483
 BUCKET 1.62 [JIS 94] 〈SELECT〉

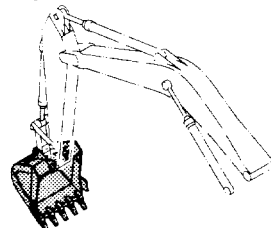

バケット 1.4 [新JIS] 〈選択〉…………… 473
 BUCKET 1.4 [JIS 94] 〈SELECT〉

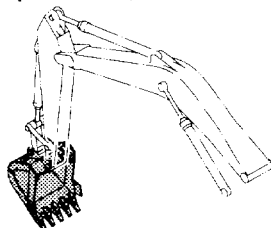

バケット 1.86 [新JIS] 〈選択〉…………… 485
 BUCKET 1.86 [JIS 94] 〈SELECT〉

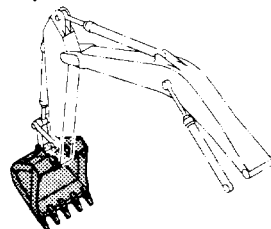

バケット 1.4 [新JIS] (スーパーVツース) 〈選択〉…………… 475
 BUCKET 1.4 [JIS 94] (SUPER V TOOTH) 〈SELECT〉

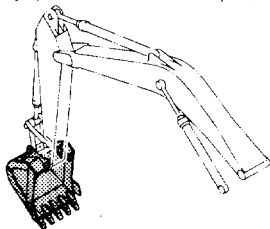

岩用バケット 1.15 [新JIS] 〈選択〉…………… 487
 ROCK BUCKET 1.15 [JIS 94] 〈SELECT〉

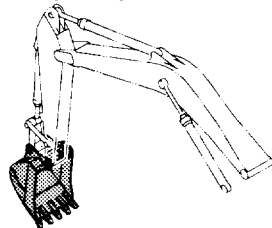

バケット 1.4 [新JIS] (スーパーVツース, 板張り用) 〈選択〉…………… 477
 BUCKET 1.4 [JIS 94] (SUPER V TOOTH, FOR TOOTH PLATE) 〈SELECT〉

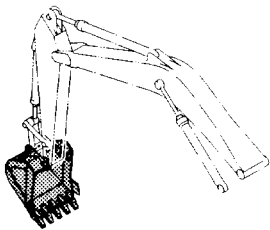

岩用バケット 1.38 [新JIS] (スーパーVツース) 〈選択〉…………… 489
 ROCK BUCKET 1.38 [JIS 94] (SUPER V TOOTH) 〈SELECT〉

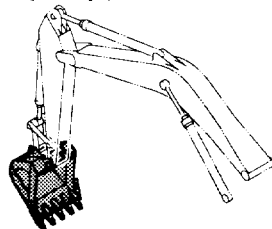

バケット 1.4 [新JIS] (横ピンツース) 〈選択〉…………… 479
 BUCKET 1.4 [JIS 94] (SIDE-PIN TOOTH) 〈SELECT〉

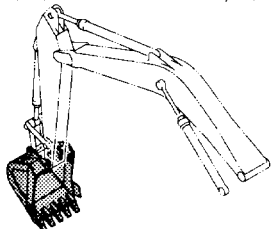

岩用バケット 1.38 [新JIS] (スーパーVツース, 底板補強) 〈選択〉…………… 491
 ROCK BUCKET 1.38 [JIS 94] (SUPER V TOOTH, BOTTOM WEAR PLATE) 〈SELECT〉

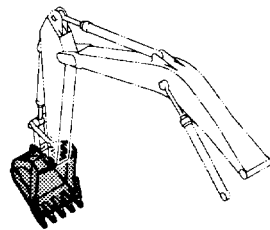

K バケット 1.4 [新JIS] (350K, LCK)…………… 481
 K BUCKET 1.4 [JIS 94] (350K, LCK)

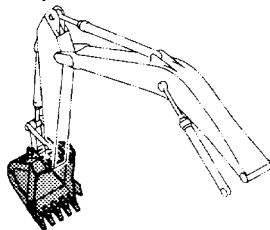

岩用バケット 1.38 [新JIS] (横ピンツース) 〈選択〉…………… 493
 ROCK BUCKET 1.38 [JIS 94] (SIDE-PIN TOOTH) 〈SELECT〉

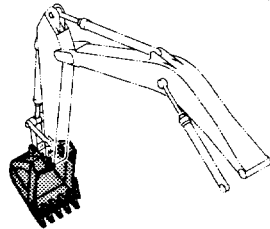

目次 CONTENTS

岩用バケット 1.5 [新JIS] (スーパーVツース) <選択> …… 495
ROCK BUCKET 1.5 [JIS 94] (SUPER V TOOTH) <SELECT>

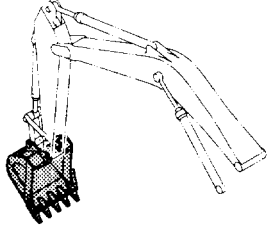

岩用バケット 1.5 [新JIS] (スーパーVツース, 底板補強) <選択> …… 497
ROCK BUCKET 1.5 [JIS 94] (SUPER V TOOTH, BOTTOM WEAR PLATE) <SELECT>

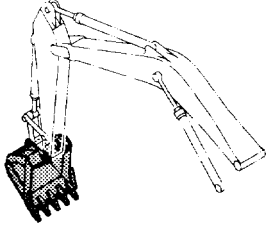

岩用バケット 1.5 [新JIS] (横ピンツース) <選択> …… 499
ROCK BUCKET 1.5 [JIS 94] (SIDE-PIN TOOTH) <SELECT>

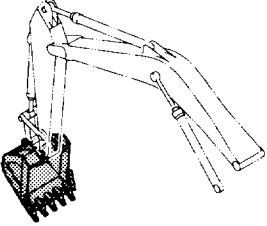

リップバケット 0.9 [新JIS] <選択> …… 501
RIPPER BUCKET 0.9 [JIS 94] <SELECT>

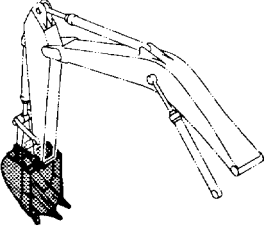

1本爪リップ <選択> …… 503
ONE POINT RIPPER <SELECT>

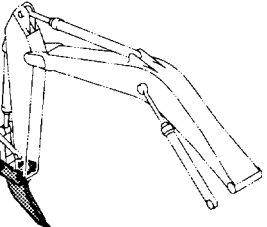

ホースラプチャーバルブ配管 (ブーム) : 1 <選択> …… 505
HOSE RUPTURE VALVE PIPING (BOOM) : 1 <SELECT>

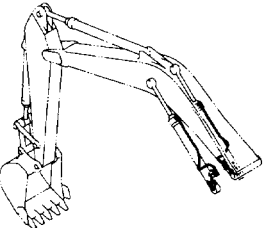

ホースラプチャーバルブ配管 (ブーム) : 2 <選択> …… 507
HOSE RUPTURE VALVE PIPING (BOOM) : 2 <SELECT>

020001~D98/06

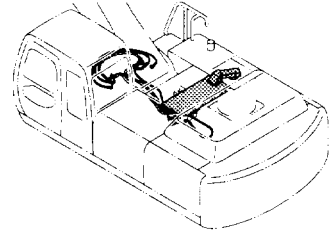

ホースラプチャーバルブ配管 (ブーム) : 2 <選択> …… 509
HOSE RUPTURE VALVE PIPING (BOOM) : 2 <SELECT>

D98/07~

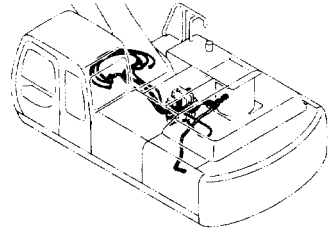

ブレーカ & クラッシャ 部品 BREAKER & CRUSHER PARTS



操作ペダル (ブレーカ & クラッシャ) …… 511
CONTROL PEDAL (BREAKER & CRUSHER)

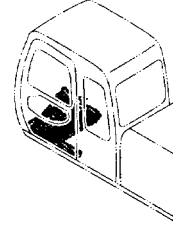

パイロット配管 (ブレーカ & クラッシャ) …… 513
PILOT PIPING (BREAKER & CRUSHER)

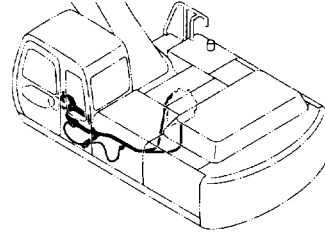

メイン配管 (ブレーカ & クラッシャ) …… 515
MAIN PIPING (BREAKER & CRUSHER)

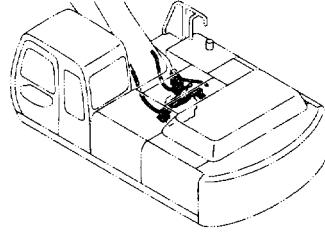

目次 CONTENTS

ブーム配管 (ブレーカ & クラッシャ) 517
BOOM PIPING (BREAKER & CRUSHER)

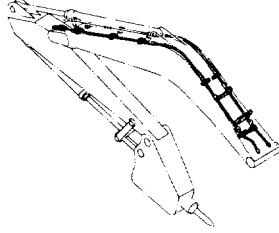

アーム配管 (ブレーカ & クラッシャ) 519
ARM PIPING (BREAKER & CRUSHER)

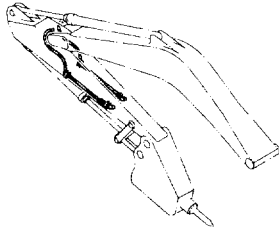

NPK ブレーカ配管 (ブレーカ & クラッシャ) ... 521
NPK BREAKER PIPING (BREAKER & CRUSHER)

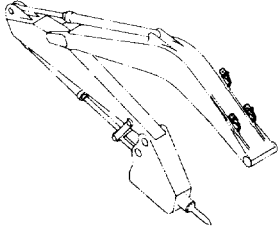

OKD ブレーカ配管 (ブレーカ & クラッシャ) ... 523
OKD BREAKER PIPING (BREAKER & CRUSHER)

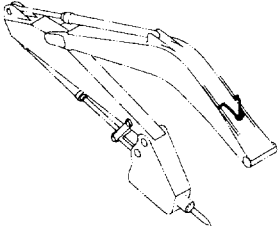

NPK 共用配管 (ブレーカ & クラッシャ) 525
NPK COMMON PIPING (BREAKER & CRUSHER)

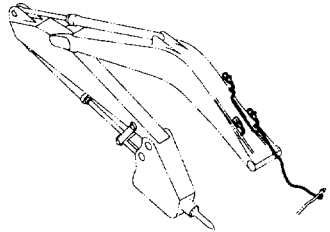

OKD 共用配管 (ブレーカ & クラッシャ) 527
OKD COMMON PIPING (BREAKER & CRUSHER)

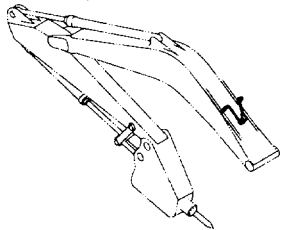

高圧配管 (2速切換) 529
HIGH-PRESSURE PIPING (FLOW RATE SELECTOR)

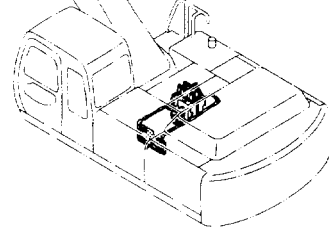

パイロット配管 (2速切換) 531
PILOT PIPING (FLOW RATE SELECTOR)

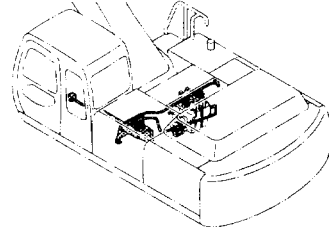

電気部品 (2速切換) 533
ELECTRIC PARTS (FLOW RATE SELECTOR)

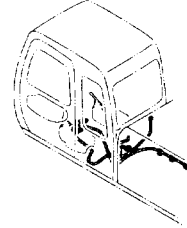

その他
E T C .

E T C

マルチレバー (選択) 535
MULTI LEVER (SELECT)

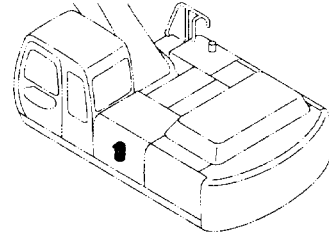

マルチレバー配管 (1) (選択) 537
MULTI LEVER PIPING (1) (SELECT)

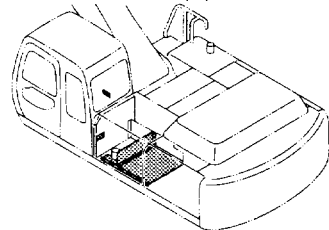

目次 CONTENTS

マルチレバー配管 (2) 〈選択〉 539
MULTI LEVER PIPING (2) 〈SELECT〉

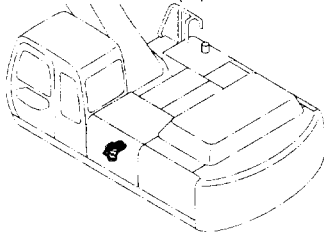

マルチレバー配管 (3) 〈選択〉 541
MULTI LEVER PIPING (3) 〈SELECT〉

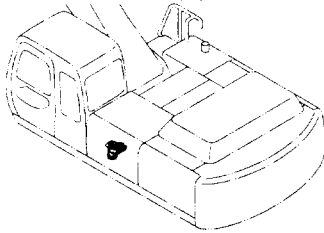

マルチレバー配管 (4) 〈選択〉 543
MULTI LEVER PIPING (4) 〈SELECT〉

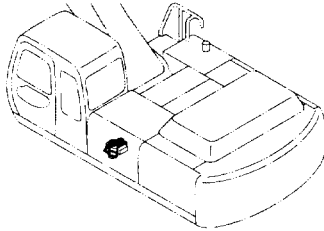

マルチレバー配管 (5) 〈選択〉 545
MULTI LEVER PIPING (5) 〈SELECT〉

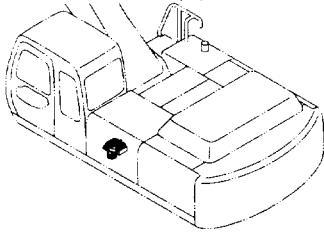

ネームプレート NAME-PLATE



レンタル用ネームプレート (日本語) 〈選択〉 ...	549
NAME-PLATE FOR RENTAL (JAPANESE) 〈SELECT〉	
ネームプレート (日本語)	551
NAME-PLATE (JAPANESE)	
ネームプレート (英語) [STD][AUS]	553
NAME-PLATE (ENGLISH) [STD][AUS]	
ネームプレート (英語) [USA]	555
NAME-PLATE (ENGLISH) [USA]	

索引 PARTS INDEX



索引	557
PARTS INDEX	

工具 TOOLS



工具	547
TOOLS	

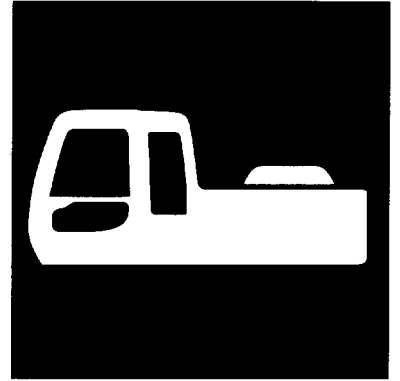

上 部 旋 回 体
UPPERSTRUCTURE

フレーム FRAME

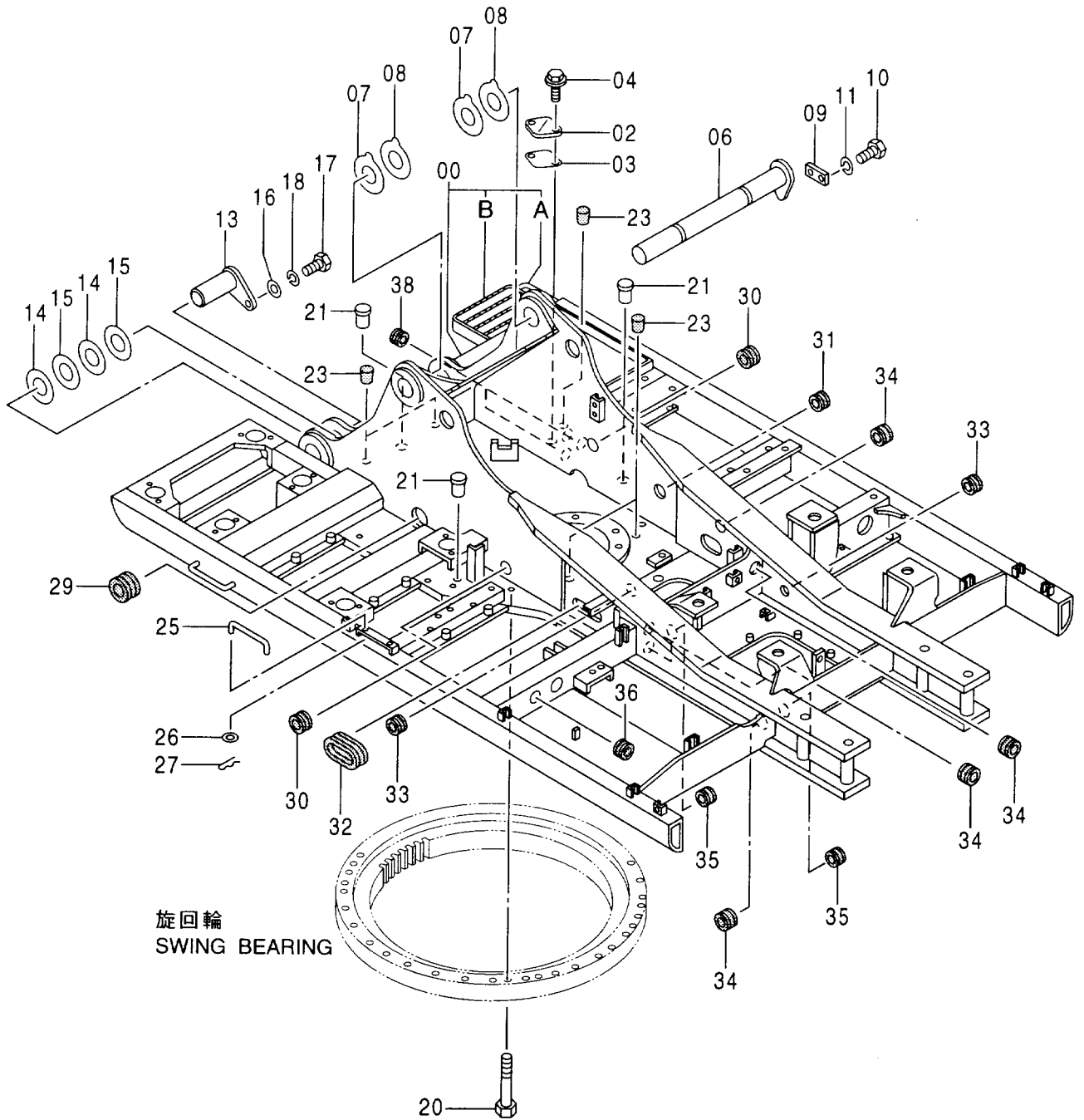
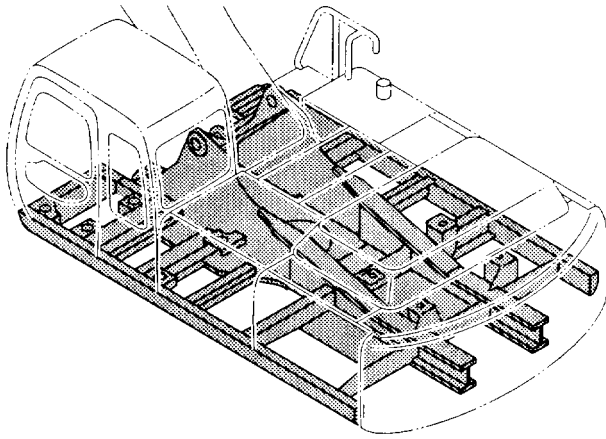

フレーム
FRAME

020001-

符号 ITEM	部品番号 PART NO.	部 品 名	PART NAME	数量 Q' TY	サービス コード S. C	適用号機 SERIAL NO.	互換性 ICA	代替部品 REPLACEABLE PART	
								部品番号	数量
00	5005514	フレーム;メイン <300, LC><330LC>	FRAME; MAIN <300, LC><330LC>	1					
00	+++++++	フレーム;メイン <350H, LCH><350K, LCK> <370HD><370>	FRAME; MAIN <350H, LCH><350K, LCK> <370HD><370>	1					
00A	4400210	・ステー	・STAY	1	#W				
00B	8060798	・ステップ	・STEP	1	#W				
02	4255799	カバー	COVER	1					
03	4161735	パッキング	PACKING	1					
04	J021025	ボルト;セムス	BOLT; SEMS	2					
06	8069273	ピン	PIN	1					
07	4373798	プレート;スラスト 1.0	PLATE; THRUST 1.0	2	R				
08	4373799	プレート;スラスト 2.0	PLATE; THRUST 2.0	2	R				
09	4199833	プレート	PLATE	1					
10	J922045	ボルト	BOLT	2					
11	J257220	ワッシャ;スプリング	WASHER; SPRING	2					
13	8069305	ピン	PIN	2					
14	4373798	プレート;スラスト 1.0	PLATE; THRUST 1.0	4	R				
15	4373799	プレート;スラスト 2.0	PLATE; THRUST 2.0	4	R				
16	4040826	ワッシャ	WASHER	2					
17	J922045	ボルト	BOLT	2					
18	J257220	ワッシャ;スプリング	WASHER; SPRING	2					
20	J922706	ボルト	BOLT	36					
21	4385472	ピン;ノック	PIN; KNOCK	3					
23	425175	コルク	CORK	5					
25	4341788	ステー	STAY	1					
26	A590108	ワッシャ;プレーン	WASHER; PLANE	1					
27	4022697	ピン;ロック	PIN; LOCK	1					
29	4196826	ブッシング;ラバー	BUSHING; RUBBER	1					
30	4273759	ブッシング;ラバー	BUSHING; RUBBER	2					
31	4315991	ブッシング;ラバー	BUSHING; RUBBER	1					
32	4277018	ブッシング;ラバー	BUSHING; RUBBER	1					
33	4200176	ブッシング;ラバー	BUSHING; RUBBER	2					
34	4255530	ブッシング;ラバー	BUSHING; RUBBER	5					
35	4201749	ブッシング;ラバー	BUSHING; RUBBER	2					
36	4201995	ブッシング;ラバー	BUSHING; RUBBER	1					
38	4210661	ブッシング;ラバー	BUSHING; RUBBER	3					

センタージョイント部品 (旋回体) CENTER JOINT PARTS (UPPERSTRUCTURE)

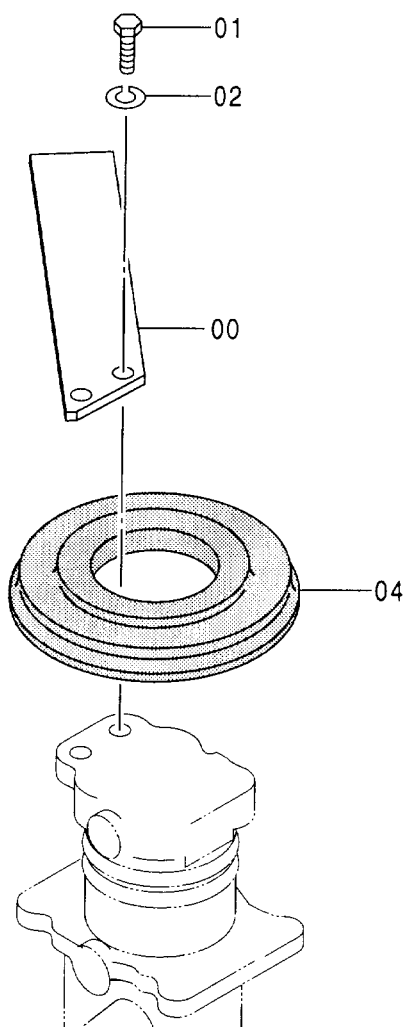
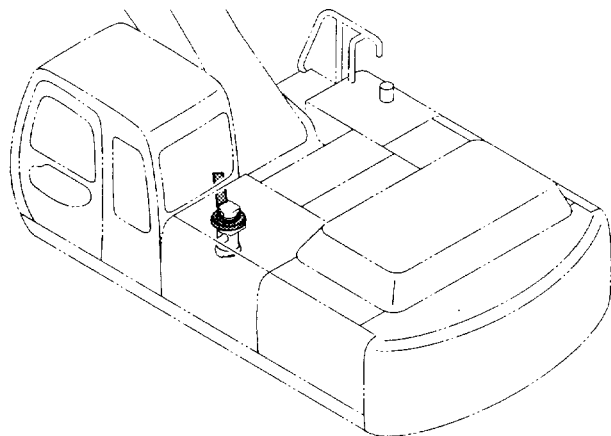

センタージョイント部品 (旋回体)
CENTER JOINT PARTS (UPPERSTRUCTURE)

020001-

符号 ITEM	部品番号 PART NO.	部 品 名	PART NAME	数量 Q' TY	サービス コード S. C	適用号機 SERIAL NO.	互 換 性 ICA	代 替 部 品 REPLACEABLE PART	
								部品番号 PART NO.	数量 Q' TY
00	4274282	ストッパ	STOPPER	1					
01	J901435	ボルト	BOLT	2					
02	A590914	ワッシャ;スプリング	WASHER;SPRING	2					
04	4258592	カバー;ブーツ	COVER;BOOT	1		-D99/06	1	4428007	1
04	4428007	カバー;ブーツ	COVER;BOOT	1	#	D99/07-			

カウンタウェイト 6.8T <300, LC><330LC>
COUNTERWEIGHT 6.8T <300, LC><330LC>

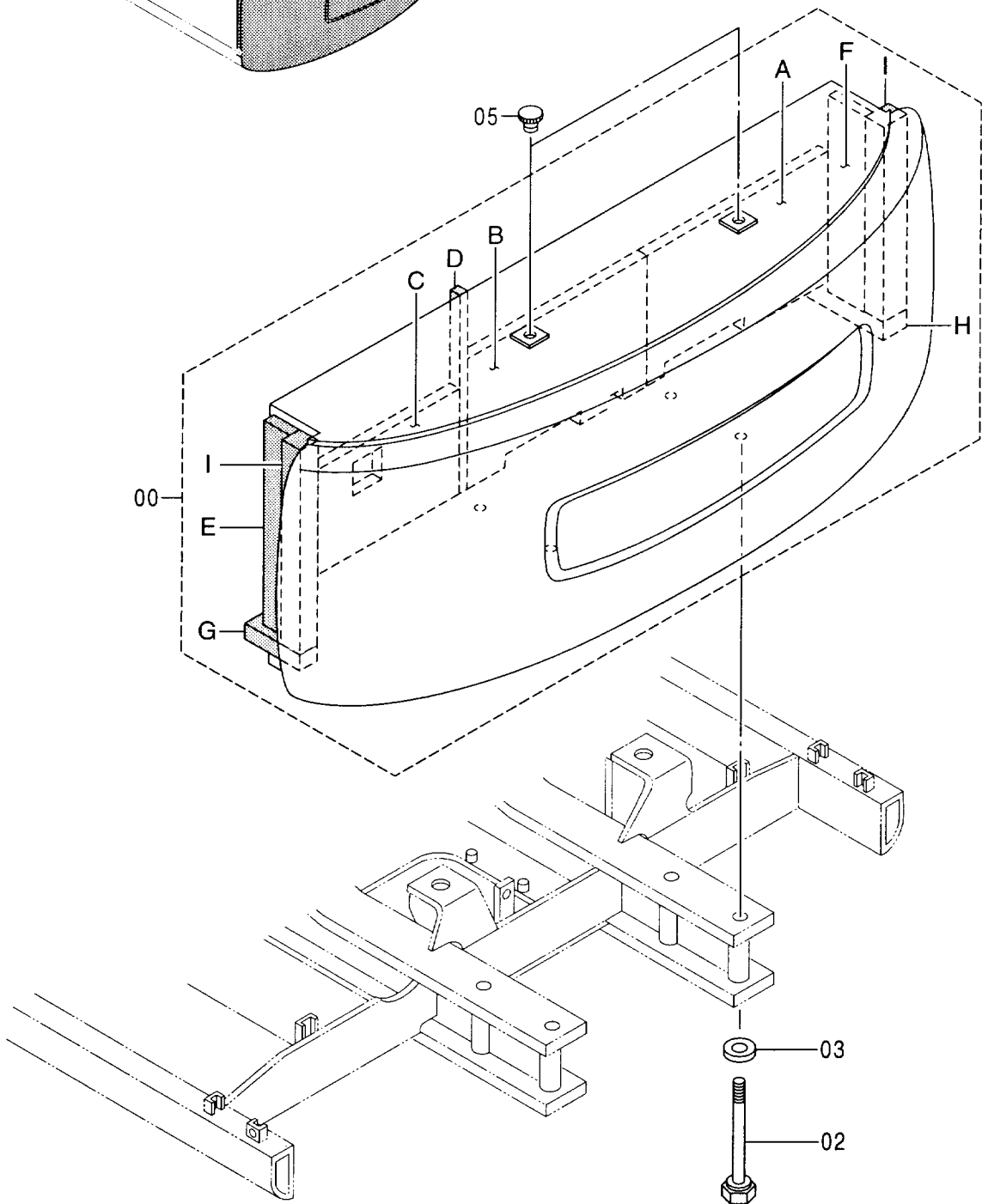
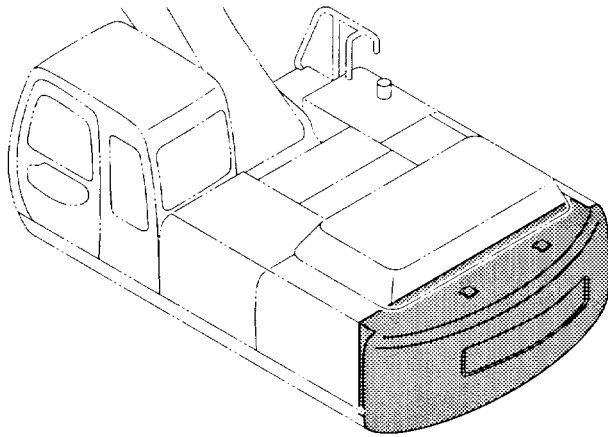

カウンタ weight 6. 8T <300, LC> <330LC>
 COUNTERWEIGHT 6. 8T <300, LC> <330LC>

020001-

符号 ITEM	部品番号 PART NO.	部品名	PART NAME	数量 Q'TY	サービス コード S. C	適用号機 SERIAL NO.	互換性 ICA	代替部品 REPLACEABLE PART	
								部品番号 PART NO.	数量 Q'TY
00	5005425	ウエイト:カウンタ	WEIGHT;COUNTER	1					
00A	4387216	・ラバー	・RUBBER	1	#				
00B	4387218	・ラバー	・RUBBER	1	#				
00C	4387220	・ラバー	・RUBBER	1	#				
00D	4387216	・ラバー	・RUBBER	1	#				
00E	4447240	・アイソレータ	・ISOLATOR	1	#				
00F	4447241	・アイソレータ	・ISOLATOR	1	#				
00G	4447242	・アイソレータ	・ISOLATOR	1	#				
00H	4447243	・アイソレータ	・ISOLATOR	1	#				
00I	4447244	・アイソレータ	・ISOLATOR	2	#				
02	4368620	ボルト	BOLT	4					
03	4381408	ワッシャ	WASHER	4					
05	4168132	キャップ	CAP	2					

カウンタウェイト 7.55T <350H, LCH><370HD><370>
COUNTERWEIGHT 7.55T <350H, LCH><370HD><370>

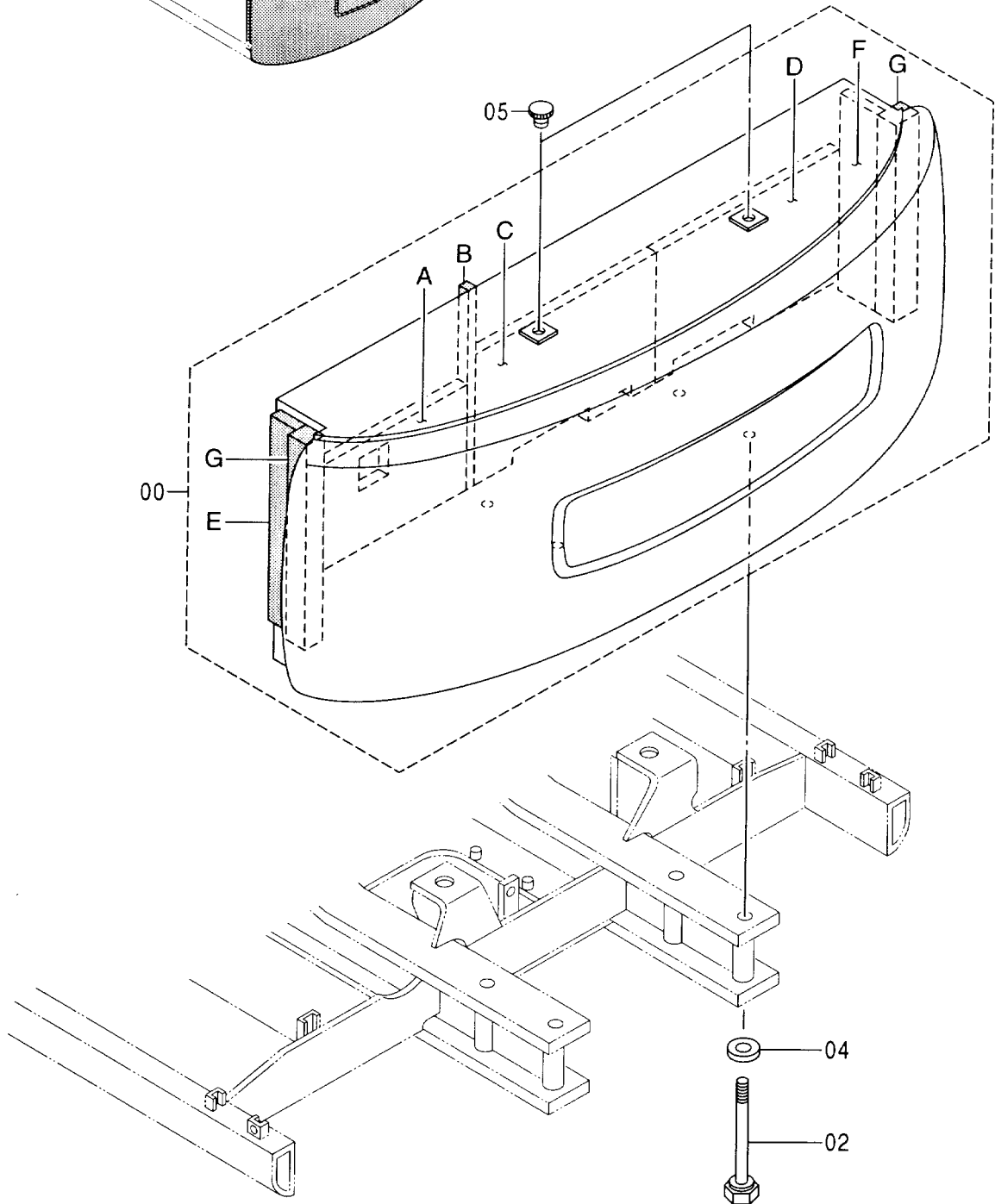
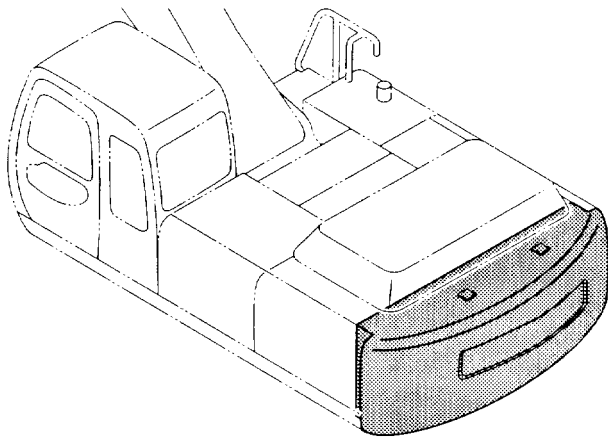

カウンタウイト 7.55T <350H, LCH> <370HD> <370>
 COUNTERWEIGHT 7.55T <350H, LCH> <370HD> <370>

020001-

符号 ITEM	部品番号 PART NO.	部 品 名	PART NAME	数量 Q' TY	サービス コード S. C	適用号機 SERIAL NO.	互 換 性 ICA	代 替 部 品 REPLACEABLE PART	
								部品番号 PART NO.	数量 Q' TY
00	5005426	ウイト;カウンタ	WE I G H T ; C O U N T E R	1					
00A	4387220	・ラバ	・RUBBER	1	#				
00B	4387228	・ラバ	・RUBBER	1	#				
00C	4387218	・ラバ	・RUBBER	1	#				
00D	4387216	・ラバ	・RUBBER	1	#				
00E	4387224	・ラバ	・RUBBER	1	#				
00F	4387225	・ラバ	・RUBBER	1	#				
00G	4387223	・ラバ	・RUBBER	2	#				
02	4368611	ボルト	BOLT	4					
04	4381407	ワッシャ	WASHER	4					
05	4168132	キャップ	CAP	2					

カウンタウェイト 8.2T <350K, LCK> COUNTERWEIGHT 8.2T <350K, LCK>

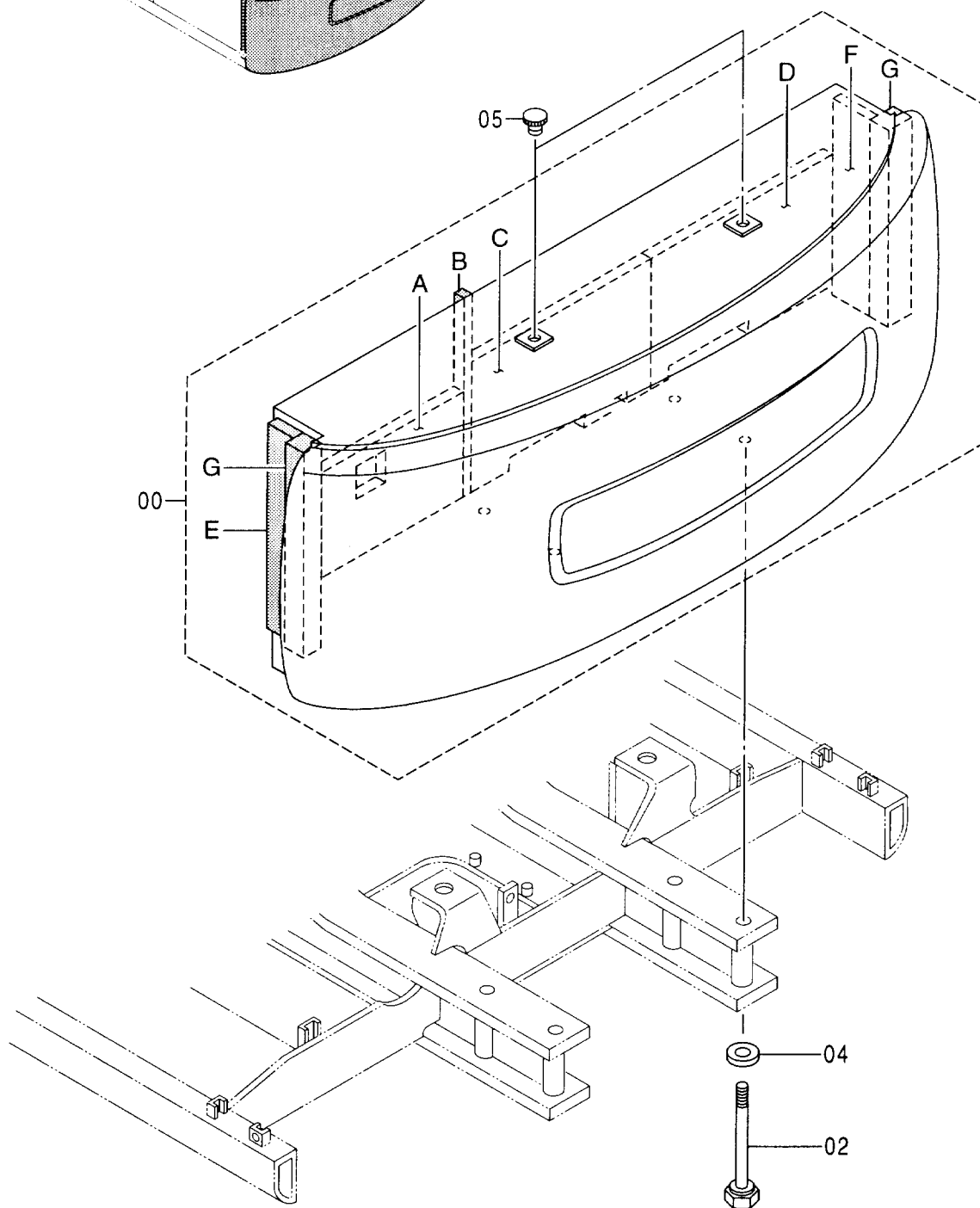
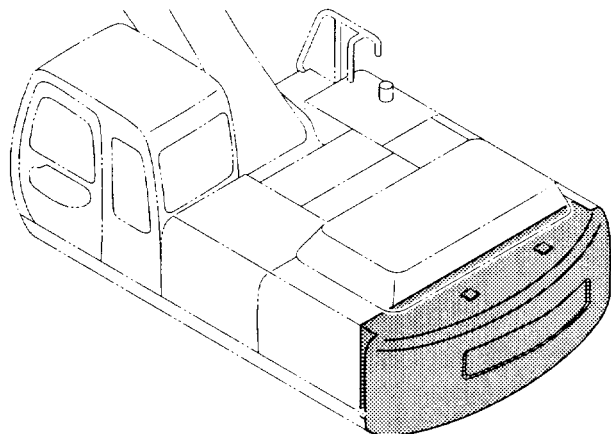

カウンター 8.2T <350K, LCK>
 COUNTERWEIGHT 8.2T <350K, LCK>

020001-

符号 ITEM	部品番号 PART NO.	部 品 名	PART NAME	数量 Q' TY	サービス コード S. C	適用号機 SERIAL NO.	互 換 性 I C A	代 替 部 品 REPLACEABLE PART	
								部品番号 PART NO.	数量 Q' TY
00	5005994	ウエイト; カウンタ	WEIGHT ; COUNTER	1					
00A	4387220	・ラバー	・RUBBER	1	#				
00B	4387228	・ラバー	・RUBBER	1	#				
00C	4387218	・ラバー	・RUBBER	1	#				
00D	4387216	・ラバー	・RUBBER	1	#				
00E	4387224	・ラバー	・RUBBER	1	#				
00F	4387225	・ラバー	・RUBBER	1	#				
00G	4387223	・ラバー	・RUBBER	2	#				
02	4368611	ボルト	BOLT	4					
04	4381407	ワッシャー	WASHER	4					
05	4168132	キャップ	CAP	2					

エンジン ENGINE

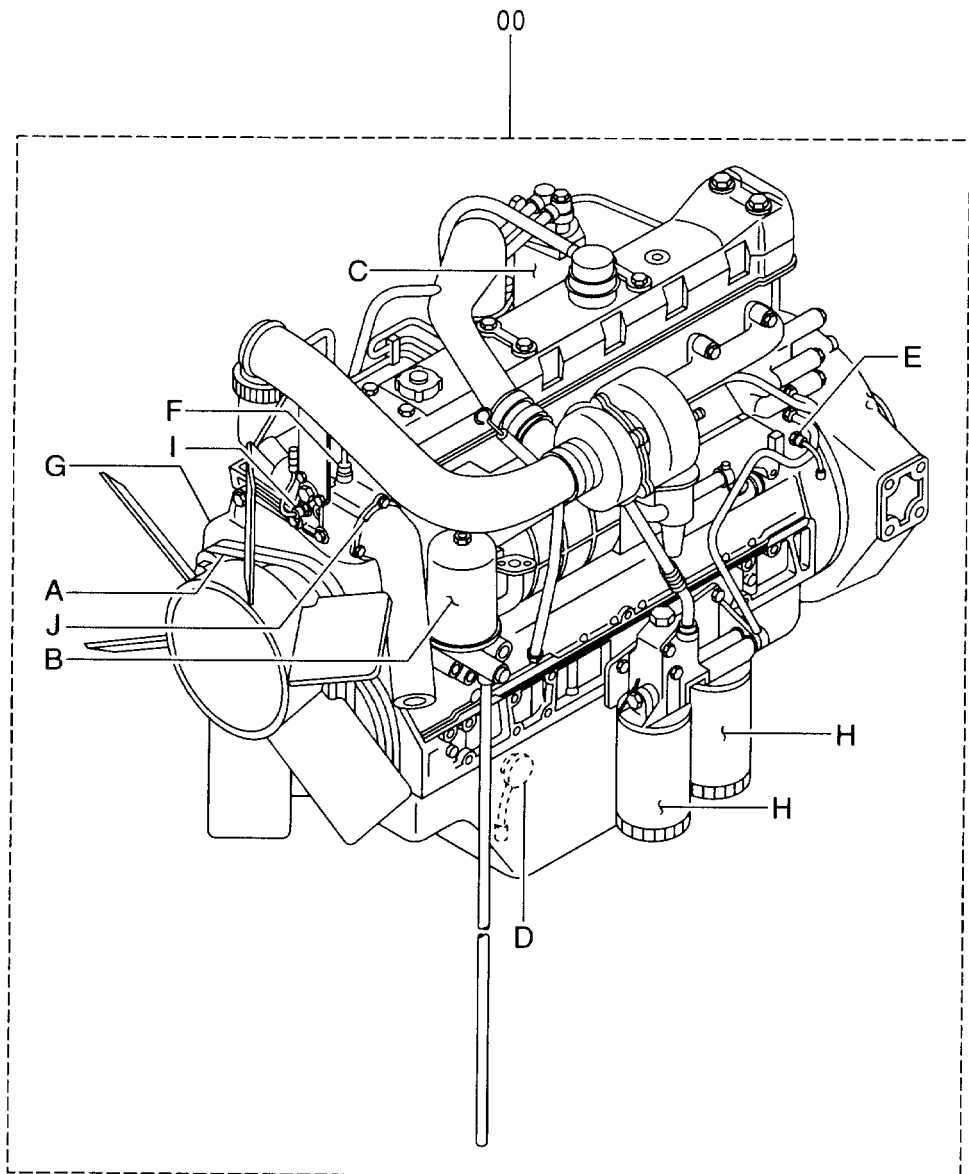
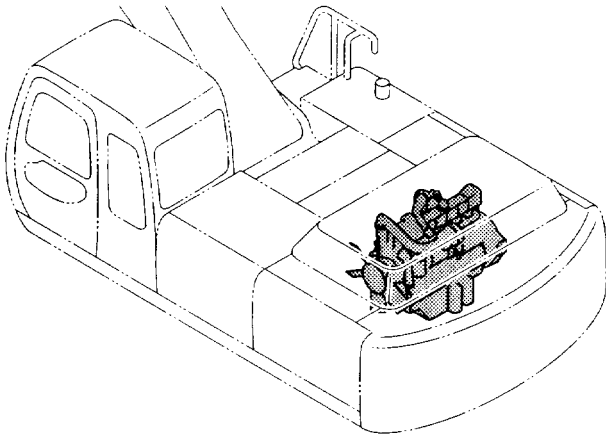

エンジン
ENGINE

020001-

符号 ITEM	部品番号 PART NO.	部品名	PART NAME	数量 Q' TY	サービス コード S. C	適用号機 SERIAL NO.	互換性 ICA	代替部品 REPLACEABLE PART	
								部品番号 PART NO.	数量 Q' TY
00	4384796	エンジン	ENGINE	1	Z				
00A	4404301	・ベルト;ファン (1=3本)	・BELT;FAN (1=3 PIECES)	1	Z				
00B	4296675	・フィルタ;オイル (メイン)	・FILTER;OIL (MAIN)	1	Z				
00C	4192631	・フィルタ;フューエル	・FILTER;FUEL	1	Z				
00D	4371903	・スイッチ;レベル	・SWITCH;LEVEL	1	Z				
00E	4201132	・スイッチ;プレッシャ	・SWITCH;PRES.	1	Z				
00F	4367521	・スイッチ;サーモ	・SWITCH;THERMO	1	Z				
00G	4404304	・ジェネレータ	・GENERATOR	1	Z				
00H	4371313	・フィルタ;オイル (バイパス)	・FILTER;OIL (BYPASS)	2	Z				
00I	4404303	・スイッチ;サーモ	・SWITCH;THERMO	1	Z				
00J	4439224	・サーモスタット	・THERMOSTAT	1	#Z				

エンジン取付部品 ENGINE SUPPORT

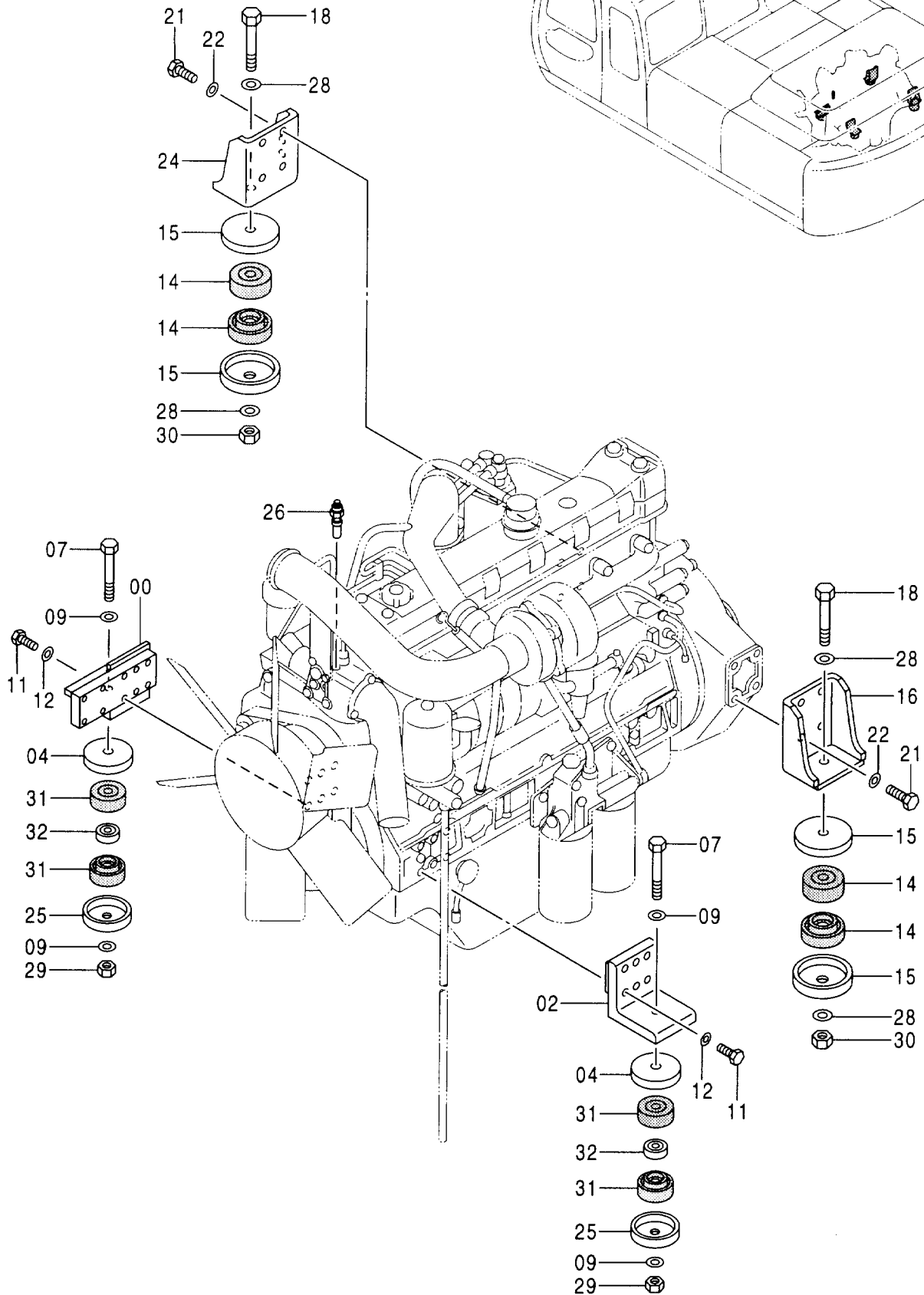
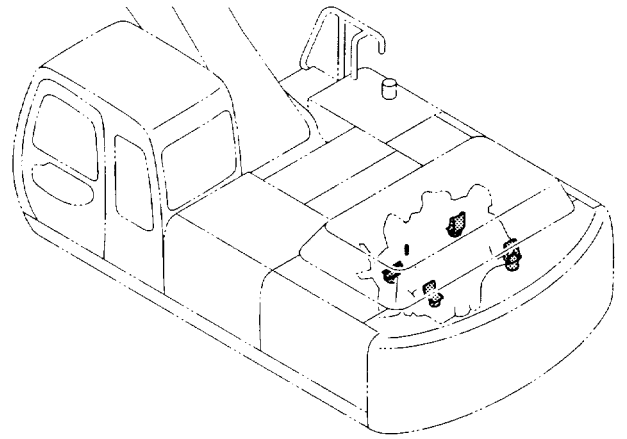

エンジン取付部品
ENGINE SUPPORT

020001-

符号 ITEM	部品番号 PART NO.	部 品 名	PART NAME	数量 Q' TY	サービス コード S. C	適用号機 SERIAL NO.	互 換 性 ICA	代 替 部 品 REPLACEABLE PART	
								部品番号 PART NO.	数量 Q' TY
00	8069358	ブ ラケツト	BRACKET	1					
02	8069361	ブ ラケツト	BRACKET	1					
04	4189018	ストツパ	STOPPER	2					
07	J921806	ボ ルト	BOLT	2					
09	J222018	ワツシヤ	WASHER	4					
11	4317628	ボ ルト	BOLT	12					
12	J222010	ワツシヤ	WASHER	12					
14	4197145	ラバ ー	RUBBER	4					
15	4197147	ストツパ	STOPPER	4					
16	8050023	ブ ラケツト	BRACKET	1					
18	J922006	ボ ルト	BOLT	2					
21	J901640	ボ ルト	BOLT	8					
22	J222016	ワツシヤ	WASHER	8					
24	8055862	ブ ラケツト	BRACKET	1					
25	4399721	ストツパ	STOPPER	2					
26	4257129	ユニット (冷却水センサ)	UNIT (COOLANT SENSOR)	1					
28	J222020	ワツシヤ	WASHER	4					
29	M660018	ナツト;U	NUT;U	2					
30	J950020	ナツト	NUT	2					
31	4405310	ラバ ー	RUBBER	4					
32	4405312	ストツパ ;ラバ ー	STOPPER;RUBBER	2					

ラジエータ RADIATOR

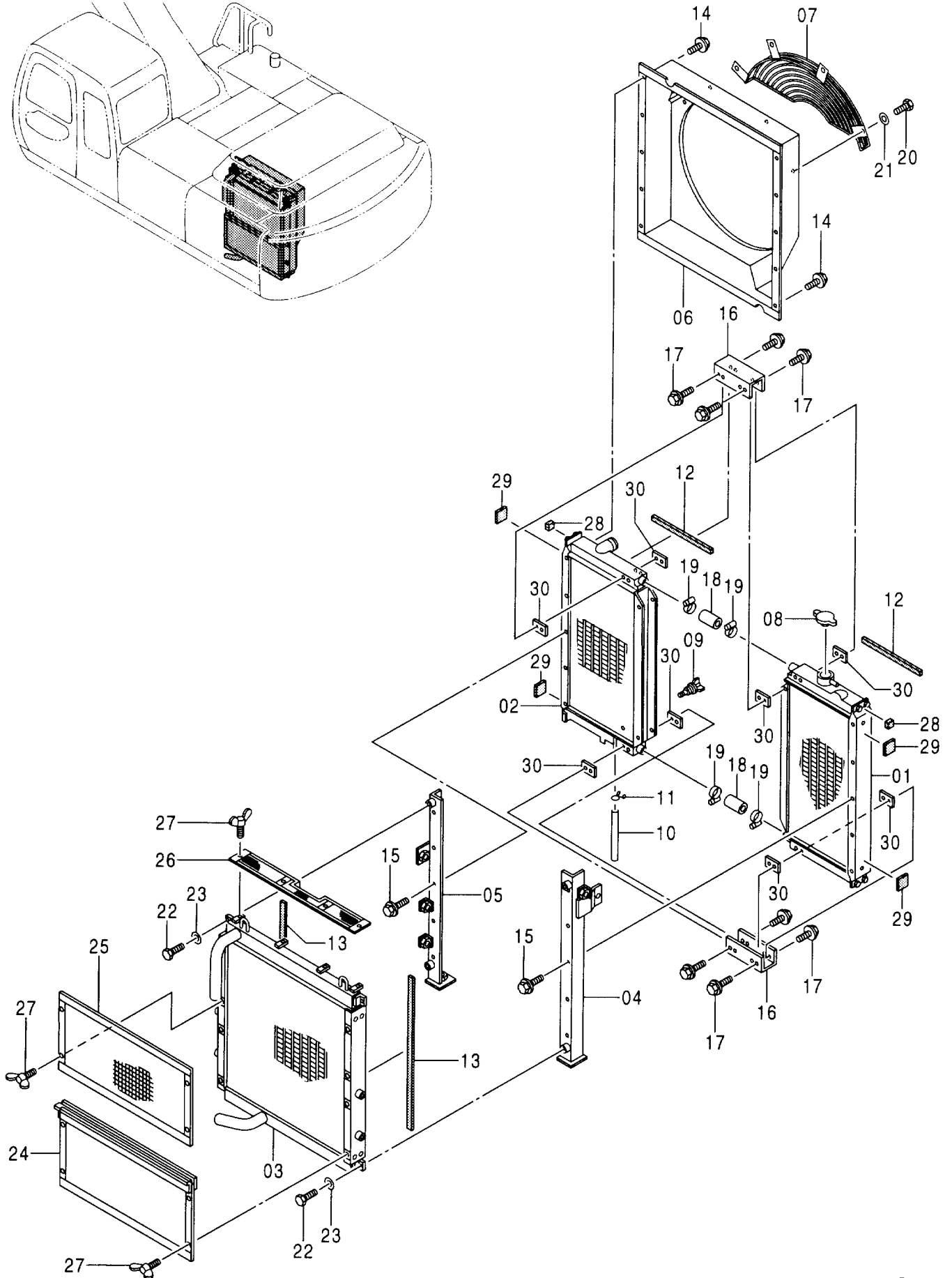
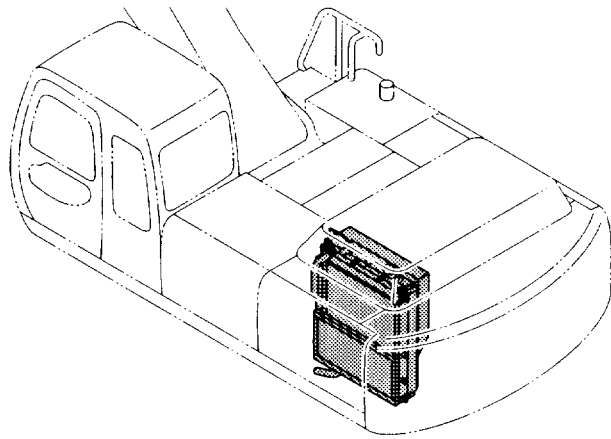

ラジエータ
RADIATOR

020001-

符号 ITEM	部品番号 PART NO.	部 品 名	PART NAME	数量 Q' TY	サービス コード S. C	適用号機 SERIAL NO.	互換性 ICA	代替部品 REPLACEABLE PART	
								部品番号	数量
	4368117	ラジエータ	RADIATOR	1					
01	4403412	・コア;ラジエータ	・CORE;RADIATOR	1					
02	4403413	・コア;ラジエータ	・CORE;RADIATOR	1					
03	4403414	・クーラ;オイル	・COOLER;OIL	1					
04	4403415	・フレーム	・FRAME	1					
05	4403416	・フレーム	・FRAME	1					
06	4403417	・シュラウド	・SHROUD	1					
07	4403418	・ガード;ファン	・GAURD;FAN	1					
08	4152858	・キャップ [STD][AUS]	・CAP [STD][AUS]	1					
08	4411355	・キャップ [USA]	・CAP [USA]	1					
09	4403419	・プラグ;ドレン	・PLUG;DRAIN	1					
10	4403420	・パイプ;ドレン	・PIPE;DRAIN	1					
11	4403421	・クリップ	・CLIP	1					
12	4403422	・パッキン	・PACKING	2					
13	4403423	・パッキン	・PACKING	2					
14	4403424	・ボルト	・BOLT	10					
15	4403424	・ボルト	・BOLT	10					
16	4403425	・ブラケット	・BRACKET	2					
17	4403426	・ボルト	・BOLT	16					
18	4403427	・ホース	・HOSE	2					
19	4505385	・クランプ;ホース	・CLAMP;HOSE	4					
20	J901025	・ボルト	・BOLT	4					
21	J254010	・ワッシャ	・WASHER	4					
22	4403428	・ボルト	・BOLT	4					
23	J254012	・ワッシャ	・WASHER	4					
24	4403429	・ネット	・NET	1					
25	4403430	・ネット	・NET	1					
26	4403431	・ネット	・NET	1					
27	M360614	・ボルト;ウイング	・BOLT;WING	12					
28	4403432	・パッキン	・PACKING	2					
29	4403433	・パッキン	・PACKING	4					
30	4407251	・シム	・SHIM	1	R				

ラジエータ取付部品 RADIATOR SUPPORT

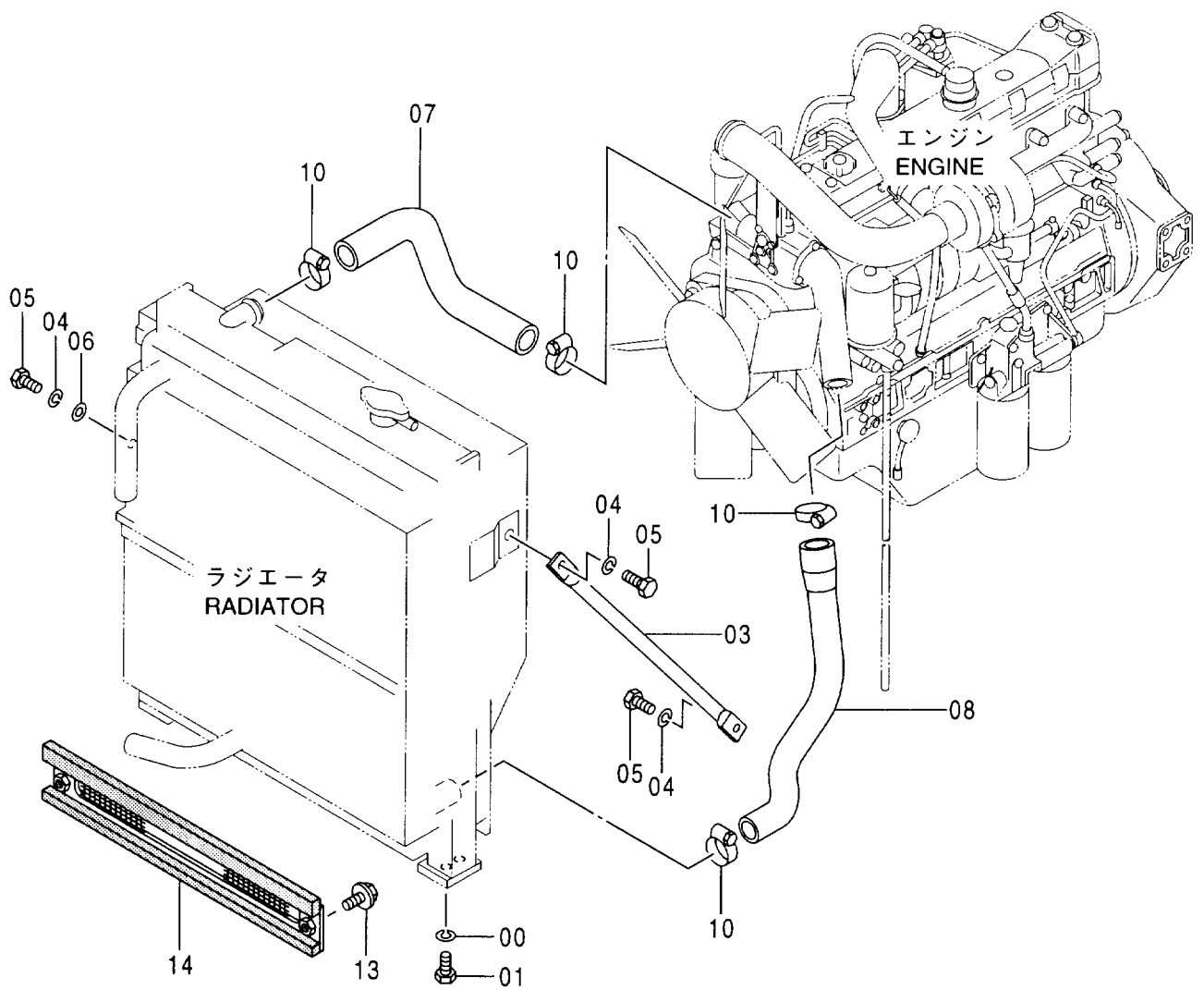
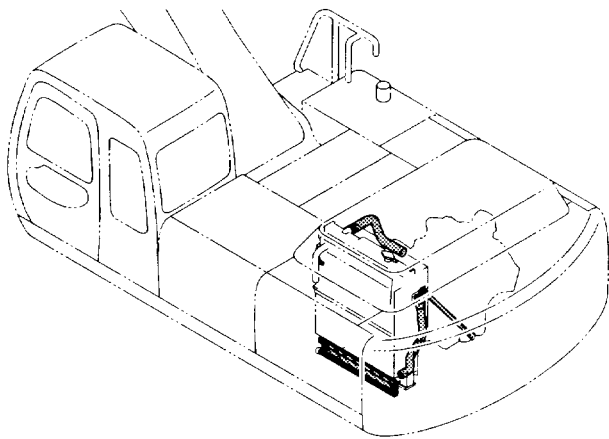

ラジエータ取付部品
RADIATOR SUPPORT

020001-

符号 ITEM	部品番号 PART NO.	部 品 名	PART NAME	数量 Q' TY	サービス コード S. C	適用号機 SERIAL NO.	互換性 ICA	代替部品 REPLACEABLE PART	
								部品番号 PART NO.	数量 Q' TY
00	A590916	ワッシャ;スプリング	WASHER; SPRING	4					
01	J901635	ボルト	BOLT	4					
03	4384962	ステー	STAY	1					
04	A590916	ワッシャ;スプリング	WASHER; SPRING	3					
05	J901635	ボルト	BOLT	3					
06	A590116	ワッシャ;プレーン	WASHER; PLANE	1					
07	3079181	ホース;ウォーター	HOSE; WATER	1					
08	3079182	ホース;ウォーター	HOSE; WATER	1					
10	4504491	クランプ;ホース	CLAMP; HOSE	4					
13	J020825	ボルト;セムス	BOLT; SEMS	2					
14	8069860	カバー	COVER	1					

リザーブタンク RESERVE TANK

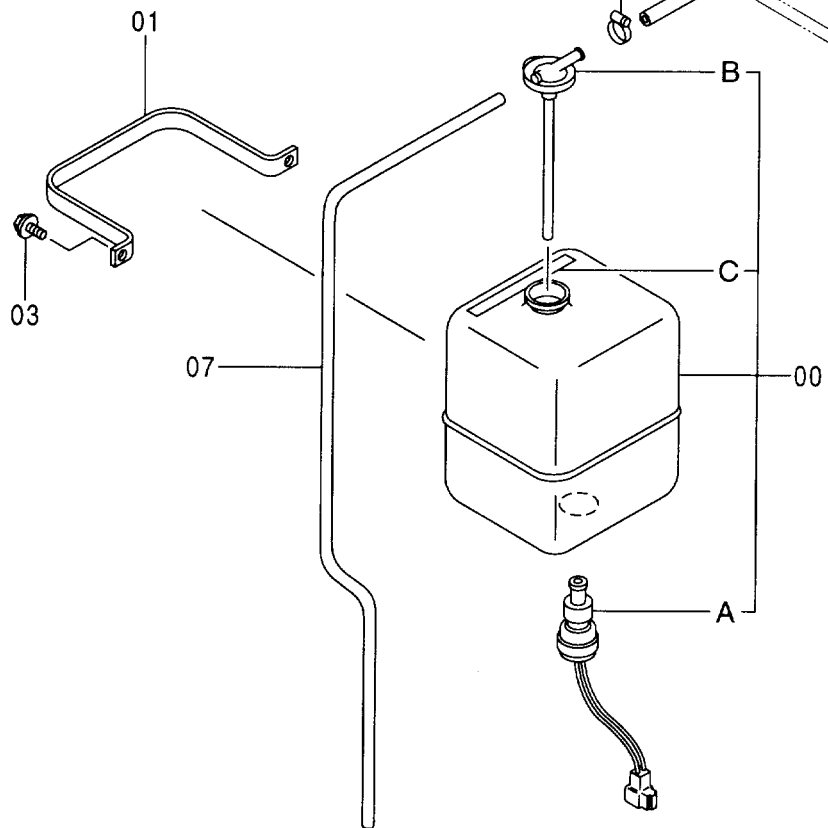
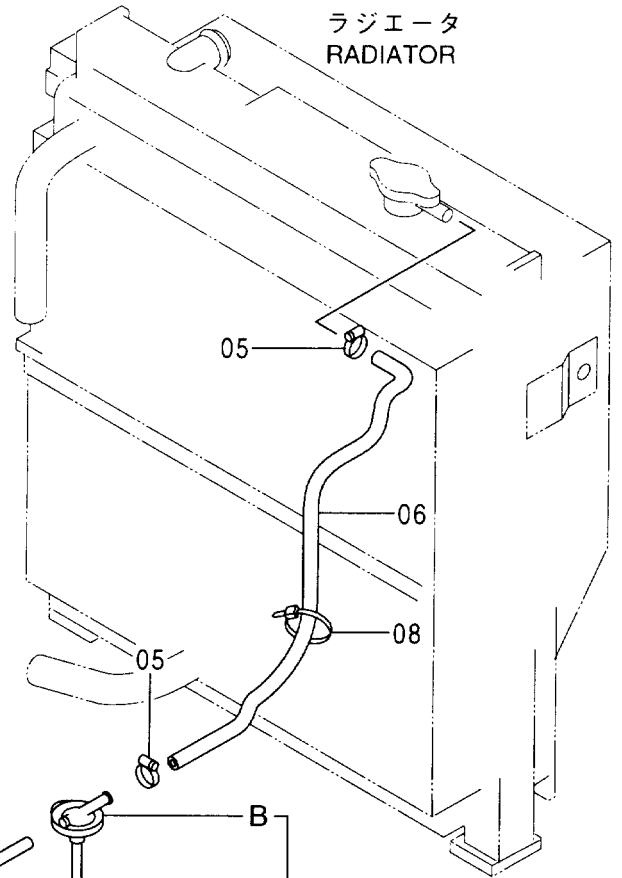
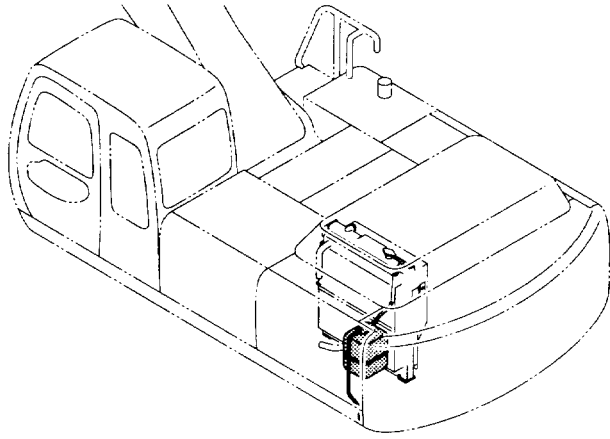

リザーブタンク
RESERVE TANK

020001-

符号 ITEM	部品番号 PART NO.	部 品 名	PART NAME	数量 Q' TY	サービス コード S. C	適用号機 SERIAL NO.	互 換 性 ICA	代 替 部 品 REPLACEABLE PART	
								部品番号	数量
								PART NO.	Q' TY
00	4130139	タンク;ウオータ	TANK;WATER	1					
00A	4153251	・スイッチ;レベル	・SWITCH;LEVEL	1					
00B	4396809	・キャップ	・CAP	1					
00C	4288260	・ネームプレート	・NAME-PLATE	1	#				
01	4180555	クランプ	CLAMP	1					
03	J020820	ボルト;セムス	BOLT;SEMS	2					
05	4508575	クランプ;ホース	CLAMP;HOSE	2					
06	4386062	ホース;ウオータ	HOSE;WATER	1					
07	4386060	ホース;ビニール	HOSE;VINYL	1					
08	4055312	クリップ;バンド	CLIP;BAND	1					

エアクリーナ AIR CLEANER

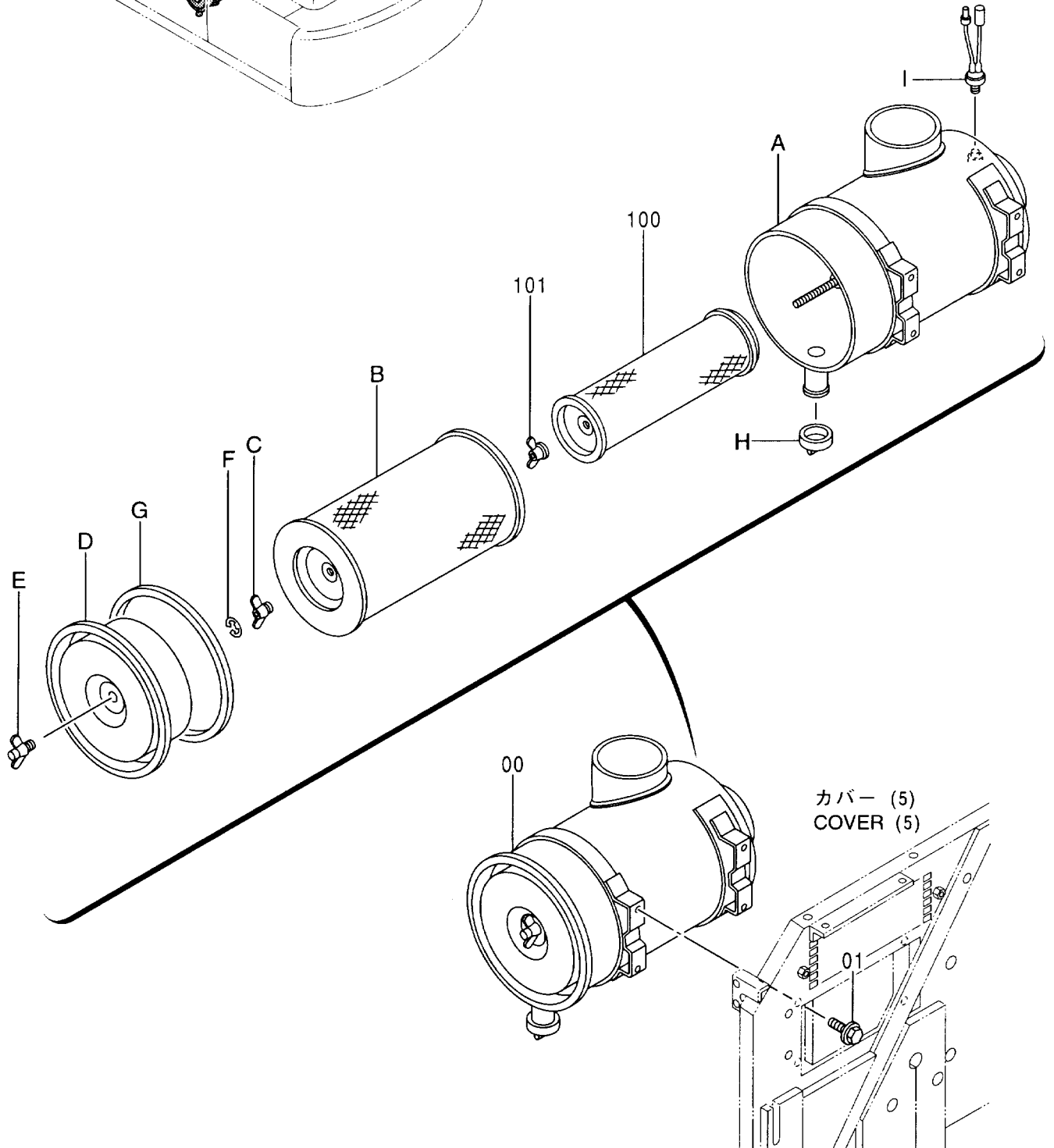
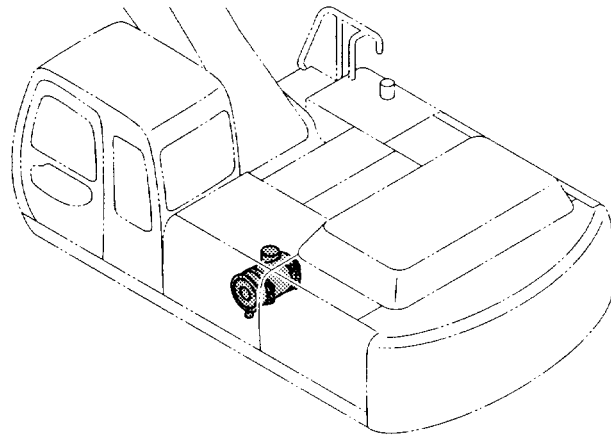

エア クリーナ
AIR CLEANER

020001-

符号 ITEM	部品番号 PART NO.	部 品 名	PART NAME	数量 Q' TY	サービス コード S. C	適用号機 SERIAL NO.	互 換 性 ICA	代 替 部 品 REPLACEABLE PART	
								部品番号 PART NO.	数量 Q' TY
00	4377657	クリーナ;エア	CLEANER;AIR	1					
00A	4405773	・ボディ	・BODY	1					
00B	4391205	・エレメント	・ELEMENT	1					
00C	4162832	・ナット	・NUT	1					
00D	4405772	・カバー	・COVER	1					
00E	4162833	・ナット	・NUT	1					
00F	4162834	・クリップ	・CLIP	1					
00G	4291317	・ガスケット	・GASKET	1					
00H	4152863	・バルブ	・VALVE	1					
00I	4224238	・インジケータ	・INDICATOR	1					
01	J021025	ボルト;セムス	BOLT;SEMS	4					
100	4390060	エレメント (-inner)	ELEMENT (INNER)	1	OP				
101	4163739	ナット	NUT	1	OP				

エアクリーナ取付部品 AIR CLEANER SUPPORT

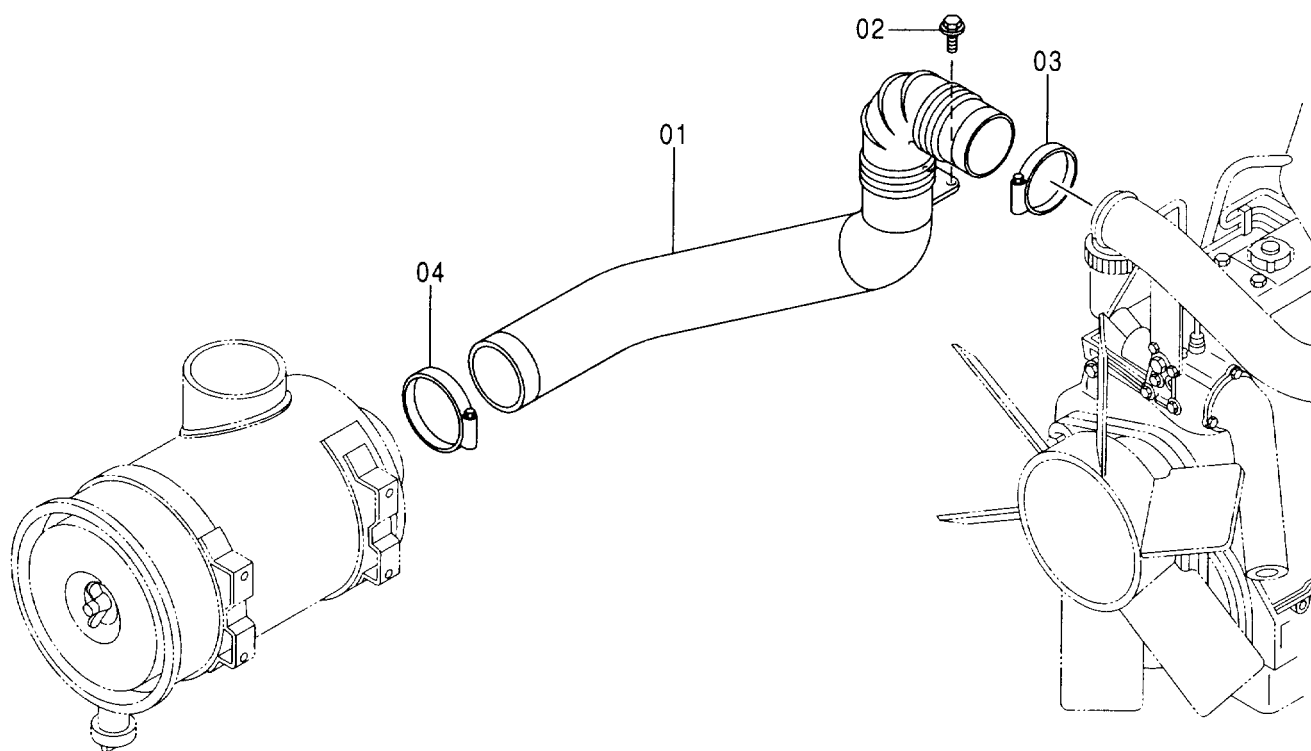
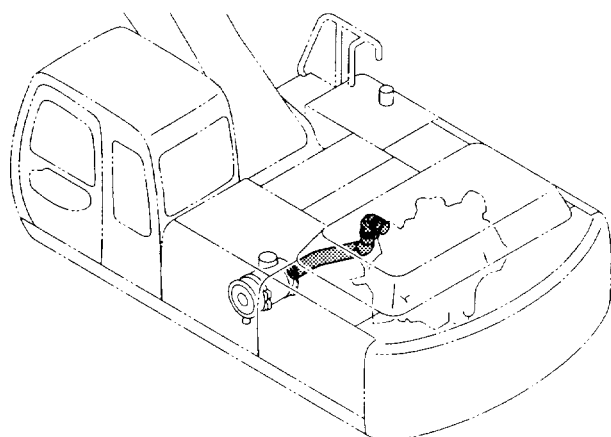

エア クリ-ナ取付部品
AIR CLEANER SUPPORT

020001-

符号 ITEM	部品番号 PART NO.	部 品 名	PART NAME	数量 Q' TY	サービス コード S. C	適用号機 SERIAL NO.	互 換 性 ICA	代 替 部 品 REPLACEABLE PART	
								部品番号 PART NO.	数量 Q' TY
01	4385275	ダクト;エア	DUCT;AIR	1					
02	J021030	ボルト;セムス	BOLT;SEMS	2					
03	4512716	クランプ;ホース	CLAMP;HOSE	1					
04	4245194	クランプ;ホース	CLAMP;HOSE	1					

エアクリーナ用品 AIR CLEANER PARTS

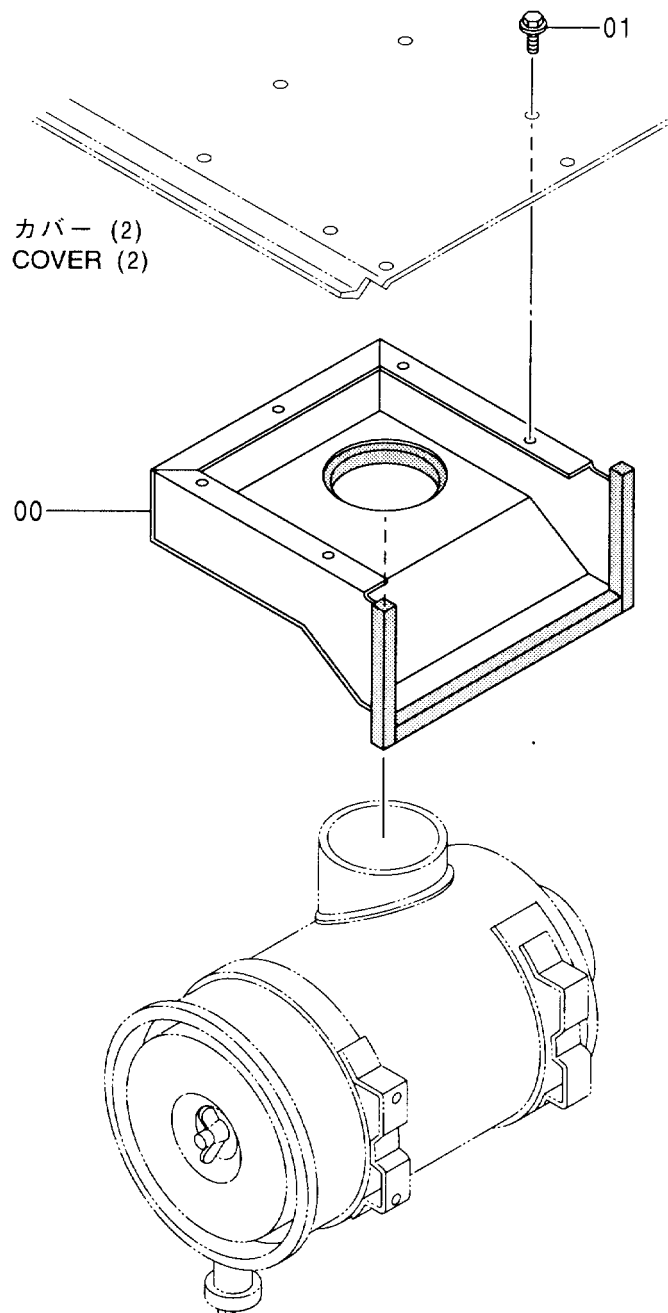
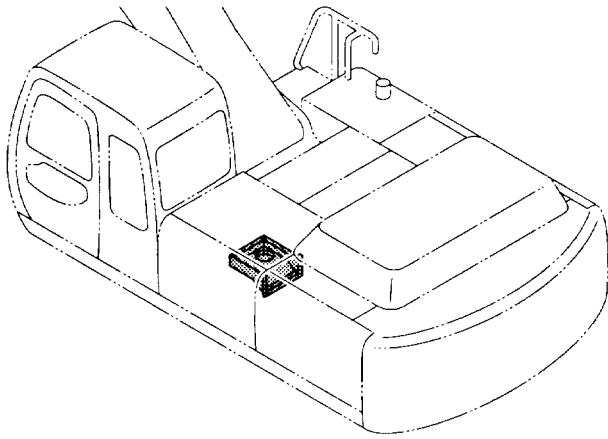

エ7 クリーナ用品
AIR CLEANER PARTS

020001-

符号 ITEM	部品番号 PART NO.	部 品 名	PART NAME	数量 Q' TY	サービス コード S. C	適用号機 SERIAL NO.	互 換 性 ICA	代 替 部 品 REPLACEABLE PART	
								部品番号 PART NO.	数量 Q' TY
00	7033292	カバー	COVER	1					
01	J021030	ボルト;セムス	BOLT;SEMS	5					

プレクリーナ 〈選択〉
PRE CLEANER 〈SELECT〉

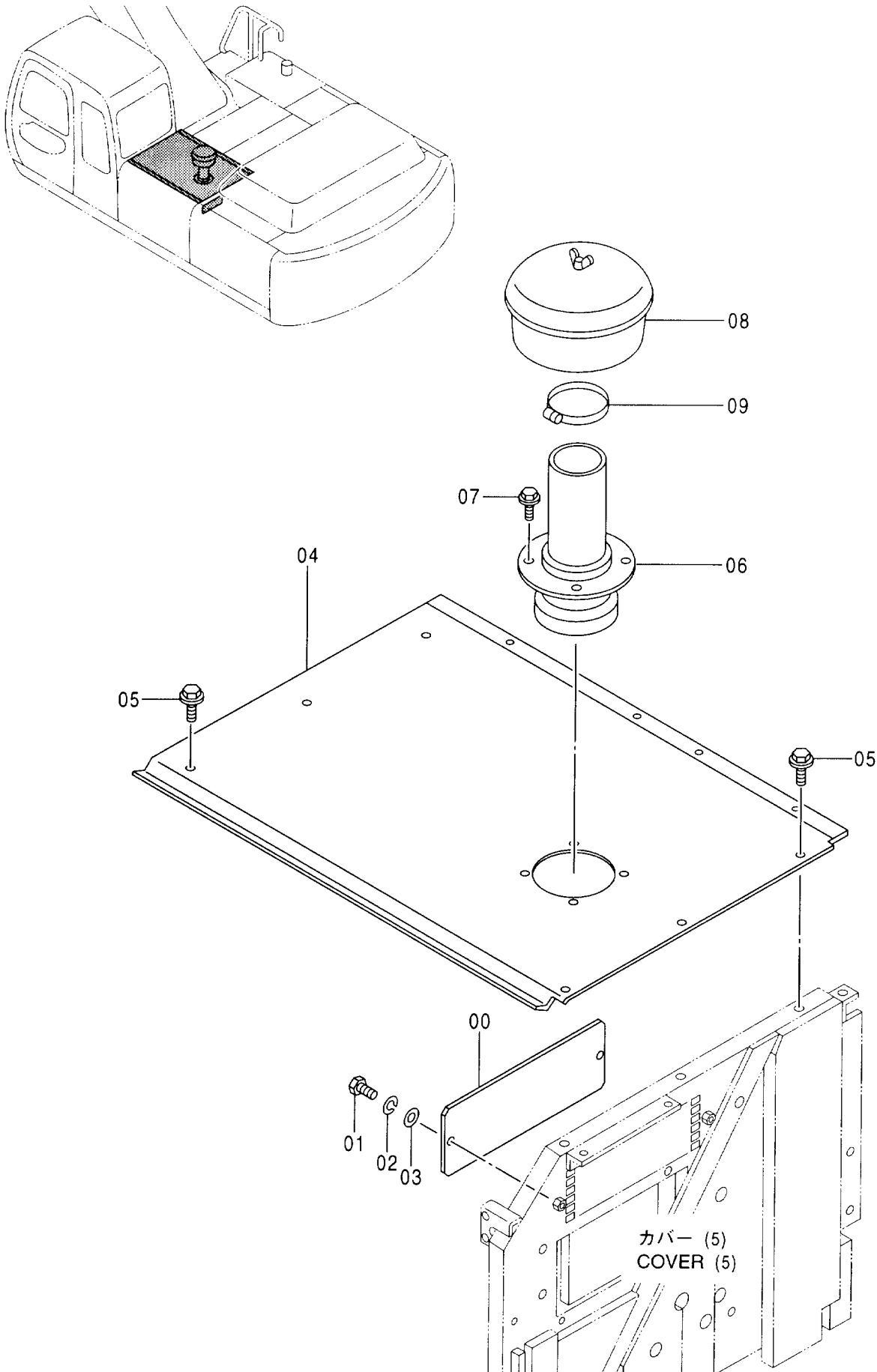

プレクリーナ〈選択〉
PRE CLEANER 〈SELECT〉

020001-

符号 ITEM	部品番号 PART NO.	部 品 名	PART NAME	数量 Q' TY	サービス コード S. C	適用号機 SERIAL NO.	互 換 性 ICA	代 替 部 品 REPLACEABLE PART	
								部品番号 PART NO.	数量 Q' TY
00	4395052	カバー	COVER	1					
01	J900816	ボルト	BOLT	2					
02	A590908	ワッシャ;スプリング	WASHER; SPRING	2					
03	A590108	ワッシャ;プレーン	WASHER; PLANE	2					
04	7033902	カバー	COVER	1					
05	J021030	ボルト;セムス	BOLT; SEMS	6					
06	4395062	レジュース	REDUCER	1					
07	J021025	ボルト;セムス	BOLT; SEMS	4					
08	4090405	クリーナ;プレ	CLEANER; PRE	1					
09	4245194	クランプ;ホース	CLAMP; HOSE	1					

マフラー MUFFLER

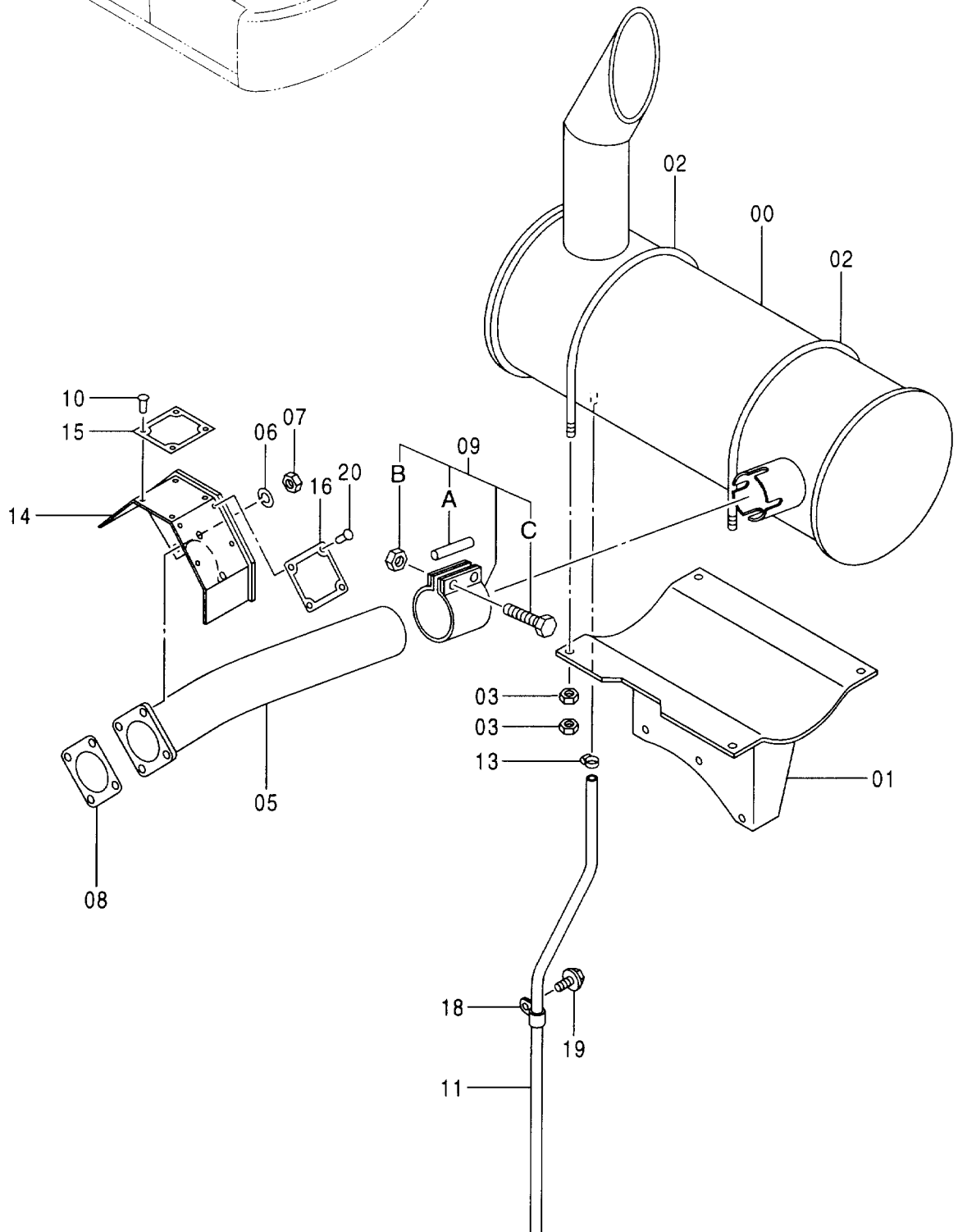
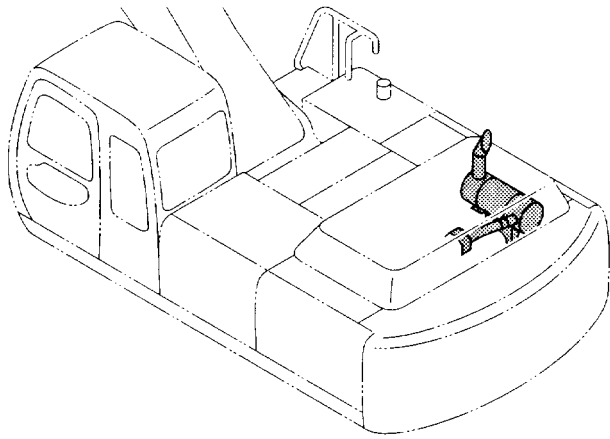

マフラー
MUFFLER

020001-

符号 ITEM	部品番号 PART NO.	部 品 名	PART NAME	数量 Q' TY	サービス コード S. C	適用号機 SERIAL NO.	互 換 性 ICA	代 替 部 品 REPLACEABLE PART	
								部品番号 PART NO.	数量 Q' TY
00	4385675	マフラー	MUFFLER	1					
01	7033139	ブラケット	BRACKET	1					
02	4189055	ボルト;U	BOLT;U	2					
03	J950010	ナット	NUT	8					
05	8069001	パイプ;エキゾースト	PIPE;EXHAUST	1					
06	A590910	ワッシャー;スプリング	WASHER;SPRING	4					
07	M521008	ナット	NUT	4					
08	4368562	ガスケット	GASKET	1					
09	4190587	クランプ	CLAMP	1					
09A	4162835	-ガスケット	-GASKET	1					
09B	4162837	-ナット	-NUT	2					
09C	4162836	-ボルト	-BOLT	2					
10	4402421	リベット	RIVET	4					
11	4297136	チューブ	TUBE	1					
13	4396451	クランプ;ホース	CLAMP;HOSE	1					
14	8070200	カバー	COVER	1					
15	4398654	ネームプレート	NAME-PLATE	1		-020071			
15	4407874	ネームプレート	NAME-PLATE	1		020072-			
16	4399633	ネームプレート	NAME-PLATE	1		-020071			
18	4344303	クリップ	CLIP	1					
19	J011020	ボルト;セムス	BOLT;SEMS	1					
20	4402421	リベット	RIVET	4		-020071			

燃料タンク FUEL TANK

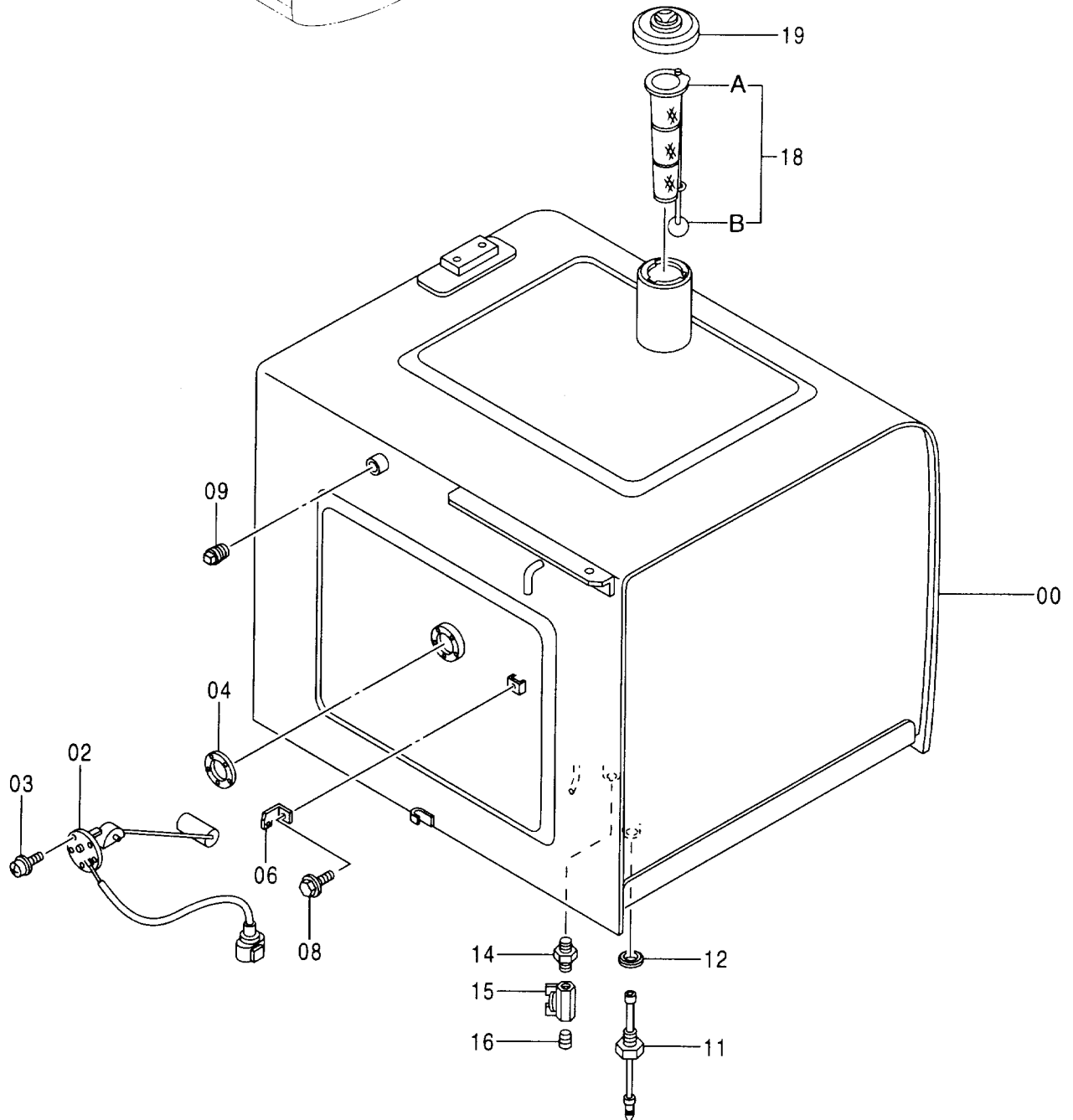
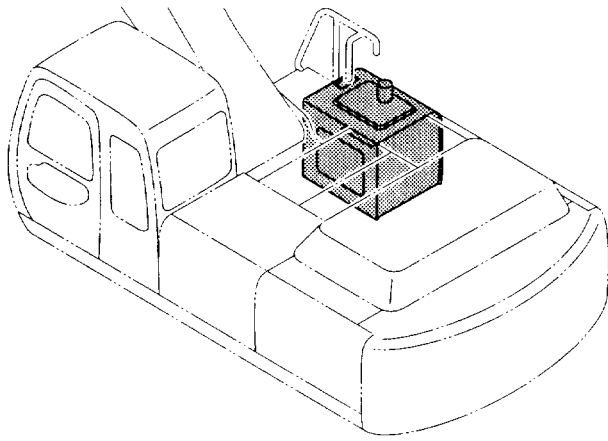

燃料タンク
FUEL TANK

020001-

符号 ITEM	部品番号 PART NO.	部 品 名	PART NAME	数量 Q' TY	サービス コード S. C	適用号機 SERIAL NO.	互 換 性 ICA	代 替 部 品 REPLACEABLE PART	
								部品番号 PART NO.	数量 Q' TY
00	5005858	タンク;フイェル	TANK; FUEL	1					
02	4257128	フロート	FLOAT	1					
03	J450510	スクリュ;セムス	SCREW; SEMS	5					
04	4269607	パツキン	PACKING	1					
06	4257159	ブラケツト	BRACKET	1					
08	J011020	ボルト;セムス	BOLT; SEMS	1					
09	94-2013	プラグ	PLUG	1					
11	4259788	スイッチ;レベル	SWITCH; LEVEL	1					
12	4157648	ワツヤ;シール	WASHER; SEAL	1					
14	J70782	アダプタ	ADAPTER	1					
15	4374265	バルブ;ボール	VALVE; BALL	1					
16	94-2011	プラグ	PLUG	1		-020547			
18	4353560	ストレナ	STRAINER	1					
18A	4372619	・ストレナ	・STRAINER	1					
18B	4372620	・フロート	・FLOAT	1					
19	4361638	キャツブ	CAP	1					

燃料タンク取付部品 FUEL TANK SUPPORT

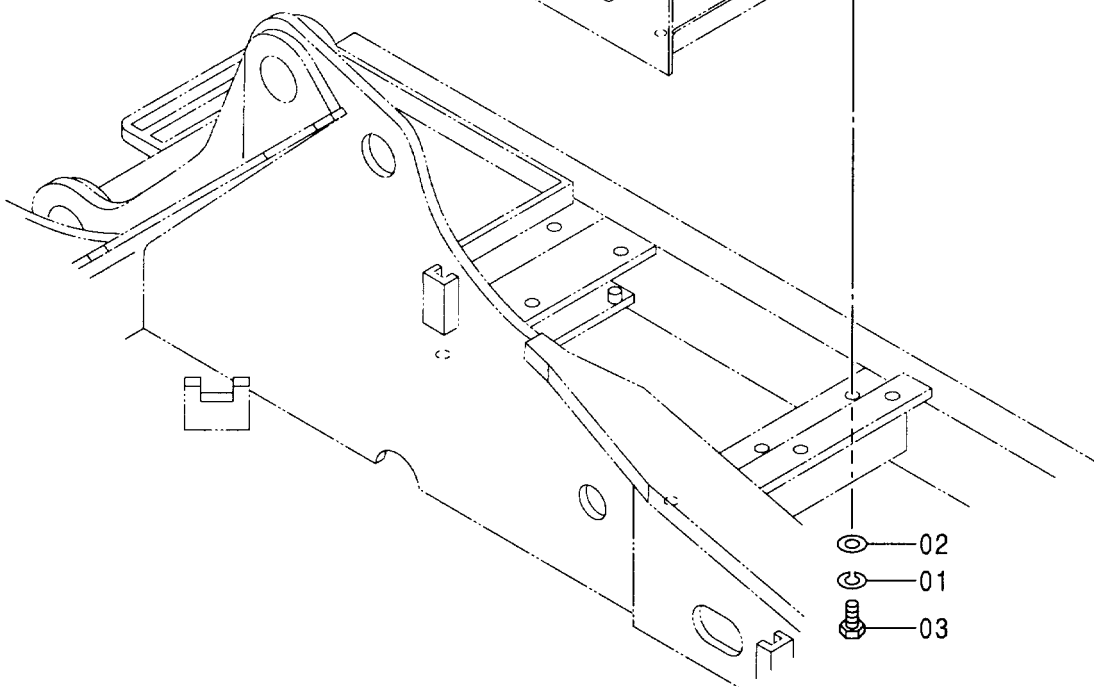
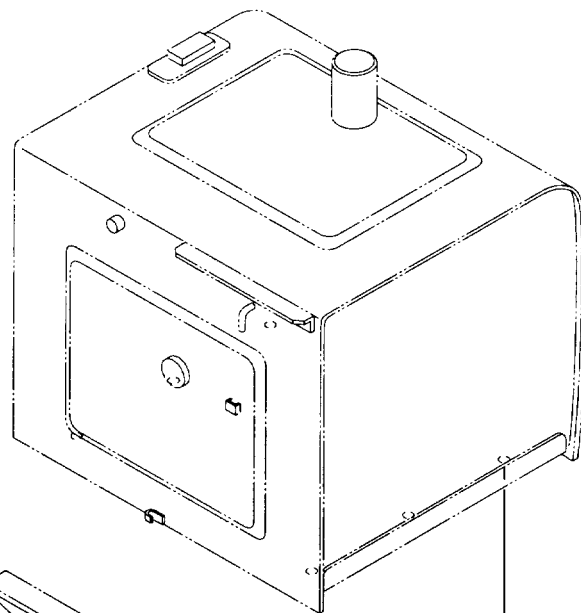
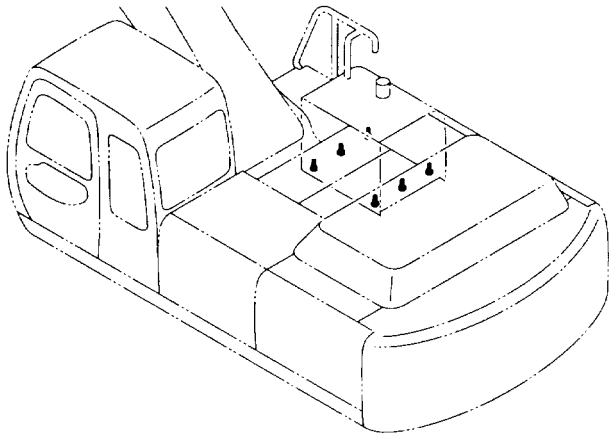

燃料タンク取付部品
FUEL TANK SUPPORT

020001-

符号 ITEM	部品番号 PART NO.	部 品 名	PART NAME	数量 Q' TY	サービス コード S. C	適用号機 SERIAL NO.	互 換 性 ICA	代 替 部 品 REPLACEABLE PART	
								部品番号 PART NO.	数量 Q' TY
01	A590916	ワッシャ;スプリング	WASHER;SPRING	6					
02	J222016	ワッシャ	WASHER	6					
03	J901645	ボルト	BOLT	6					

燃料配管 FUEL PIPING

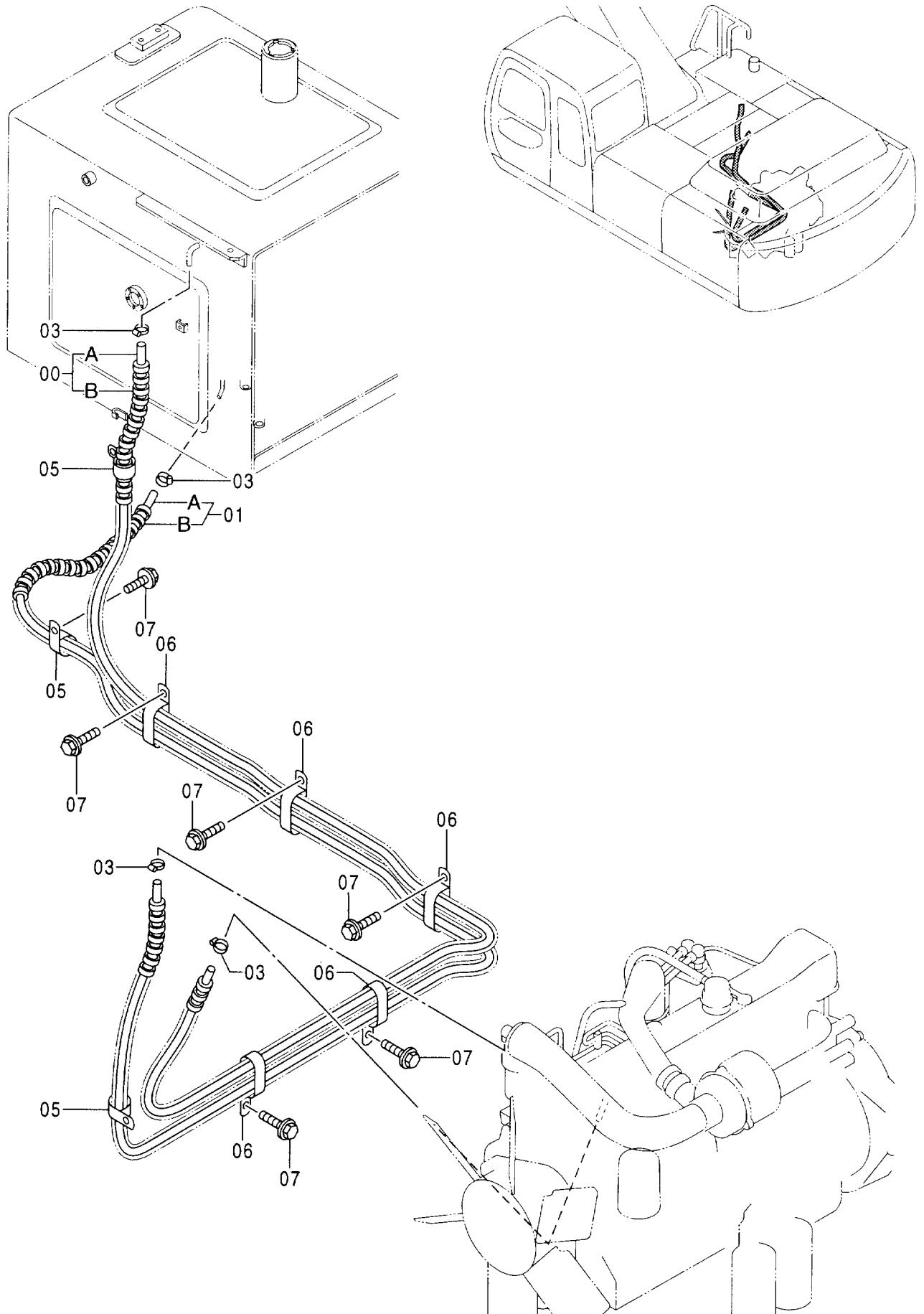

燃料配管
FUEL PIPING

020001-

符号 ITEM	部品番号 PART NO.	部 品 名	PART NAME	数量 Q' TY	サービス コード S. C	適用号機 SERIAL NO.	互 換 性 I C A	代 替 部 品 REPLACEABLE PART	
								部品番号 PART NO.	数量 Q' TY
00	9112773	ホース;フUEL	HOSE; FUEL	1					
00A	4295998	・ホース;フUEL	・HOSE; FUEL	1					
00B	4295999	・チューブ	・TUBE	1					
01	9112774	ホース;フUEL	HOSE; FUEL	1					
01A	4294710	・ホース;フUEL	・HOSE; FUEL	1					
01B	4188525	・チューブ	・TUBE	1					
03	4514700	クリップ;ホース	CLIP; HOSE	4					
05	4190277	クリップ	CLIP	3					
06	4190266	クリップ	CLIP	5					
07	J011020	ボルト;セムス	BOLT; SEMS	6					

燃料給油ポンプ 〈選択〉
 FUEL FEED PUMP 〈SELECT〉

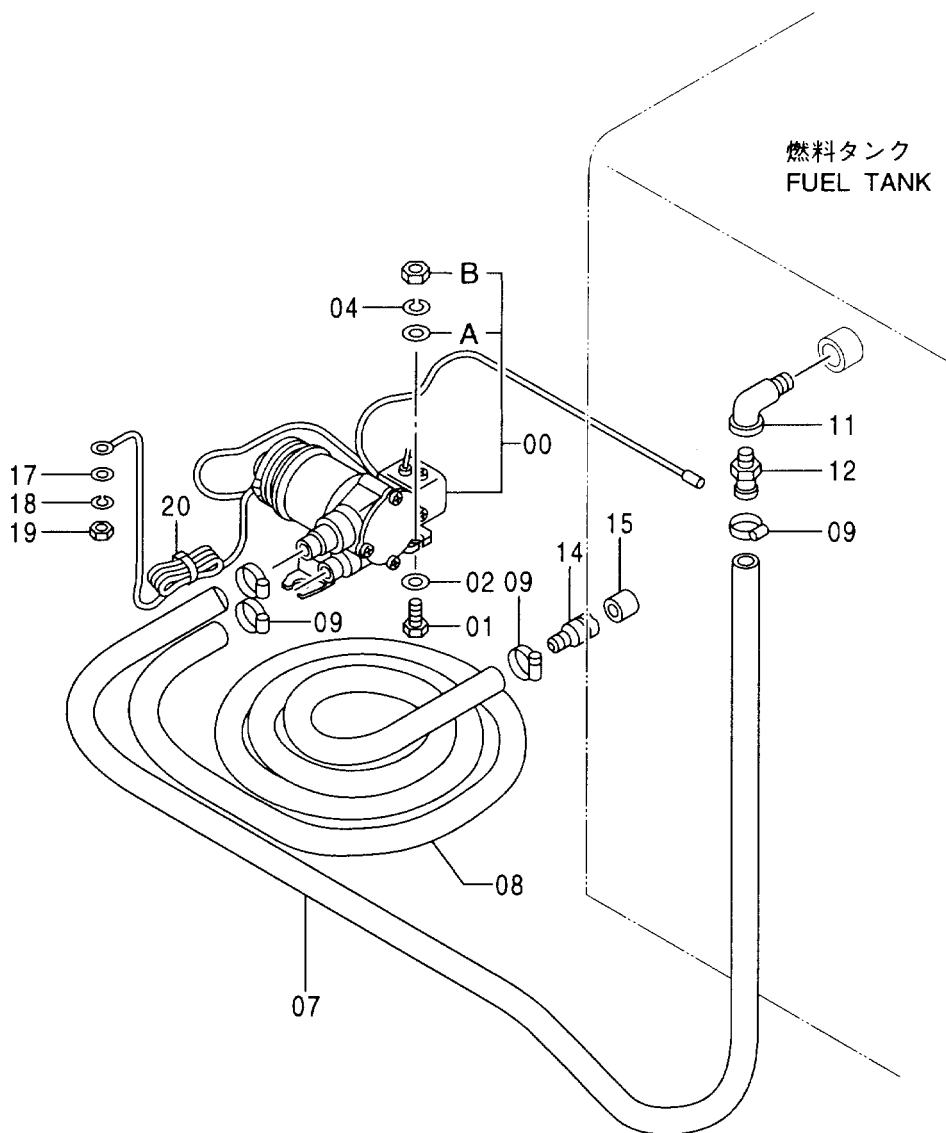
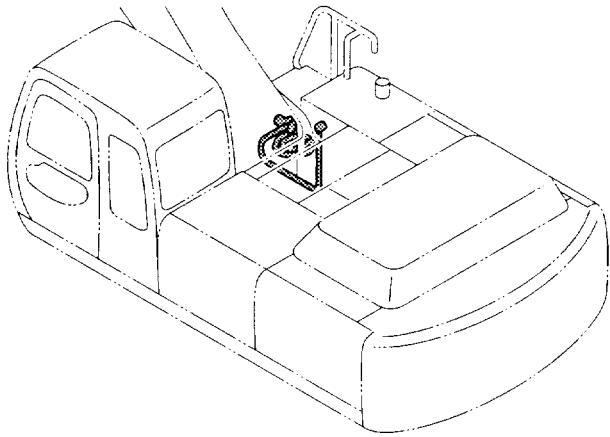

燃料給油ポンプ 〈選択〉
FUEL FEED PUMP 〈SELECT〉

020001-

符号 ITEM	部品番号 PART NO.	部 品 名	PART NAME	数量 Q' TY	サービス コード S. C	適用号機 SERIAL NO.	互 換 性 ICA	代 替 部 品 REPLACEABLE PART	
								部品番号 PART NO.	数量 Q' TY
00	4291162	ポンプ	PUMP	1					
00A	4142952	・ワッシャ	・WASHER	3					
00B	M500807	・ナット	・NUT	3					
01	J900835	ボルト	BOLT	3					
02	A590108	ワッシャ; プレーン	WASHER; PLANE	3					
04	A590908	ワッシャ; スプリング	WASHER; SPRING	3					
07	4390401	ホース	HOSE	1					
08	4051160	ホース; フUEL	HOSE; FUEL	1					
09	4504367	クランプ; ホース	CLAMP; HOSE	4					
11	94-0632	エルボ; S	ELBOW; S	1					
12	4004589	ジョイント	JOINT	1					
14	4103527	ストレーナ	STRAINER	1					
15	4507650	ストレーナ	STRAINER	1					
17	A590106	ワッシャ; プレーン	WASHER; PLANE	1					
18	A590906	ワッシャ; スプリング	WASHER; SPRING	1					
19	M500605	ナット	NUT	1					
20	4259220	クリップ	CLIP	1					

燃料ダブルフィルタ 〈選択〉 FUEL DOUBLE FILTER 〈SELECT〉

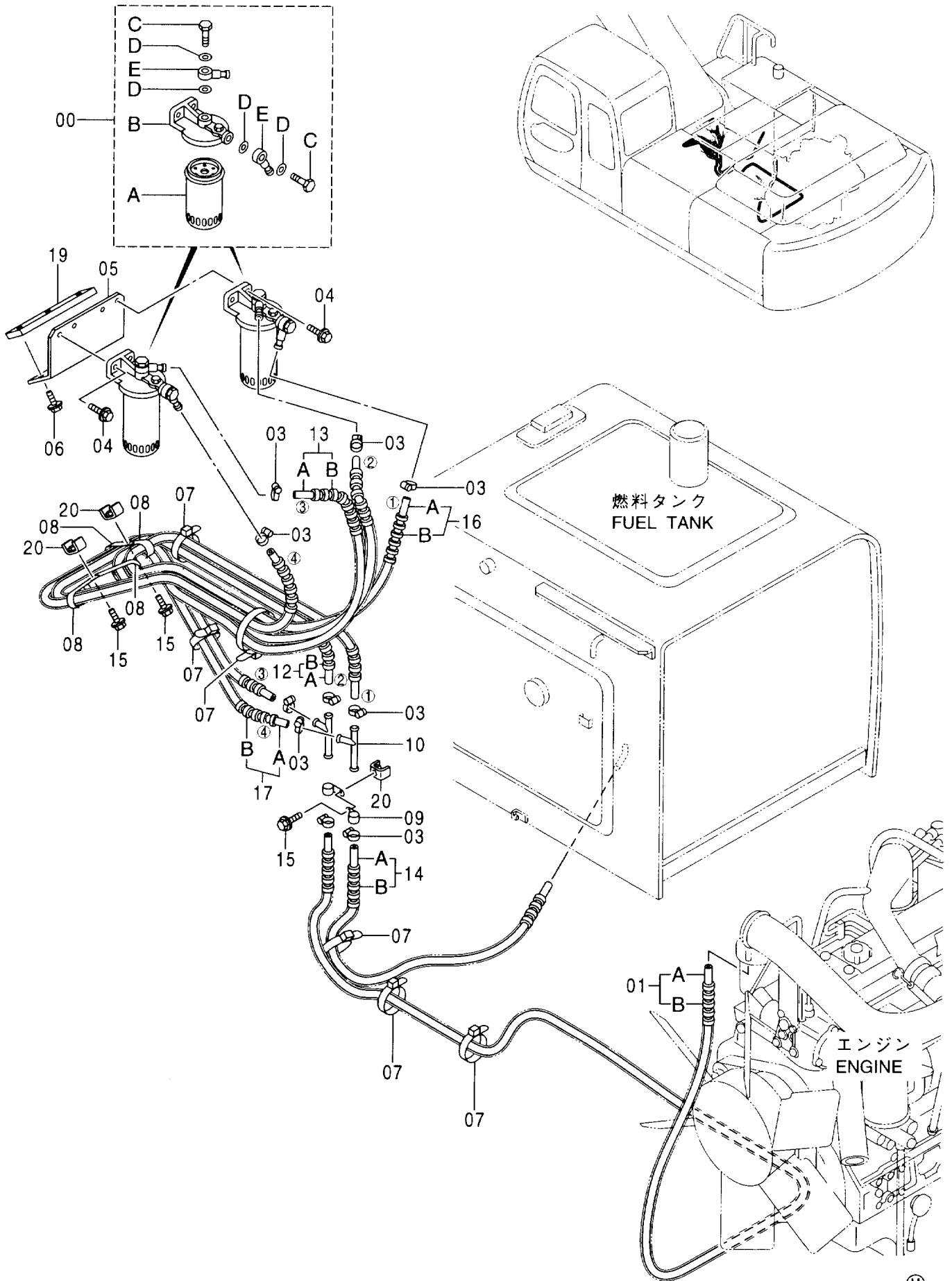

燃料ダブルフィルタ <選択>
FUEL DOUBLE FILTER <SELECT>

020001-

符号 ITEM	部品番号 PART NO.	部 品 名	PART NAME	数量 Q' TY	サービス コード S. C	適用号機 SERIAL NO.	互 換 性 I C A	代 替 部 品 REPLACEABLE PART	
								部品番号 PART NO.	数量 Q' TY
00	4335136	フィルタ;フューエル	FILTER;FUEL	2					
00A	4326739	・フィルタ;フューエル	・FILTER;FUEL	1					
00B	4326807	・ヘッド	・HEAD	1					
00C	4326740	・ボルト	・BOLT	2					
00D	4326741	・ガスケット	・GASKET	4					
00E	4326742	・パイプ;フューエル	・PIPE;FUEL	2					
01	9172311	ホース;フューエル アツセン	HOSE;FUEL ASS' Y	1					
01A	4404758	・ホース;フューエル	・HOSE;FUEL	1					
01B	4278392	・チューブ	・TUBE	1					
03	4514700	クリップ;ホース	CLIP;HOSE	10					
04	J021030	ボルト;セムス	BOLT;SEMS	4					
05	8073102	ブラケット	BRACKET	1					
06	J021025	ボルト;セムス	BOLT;SEMS	3					
07	4055312	クリップ;バンド	CLIP;BAND	6					
08	4190266	クリップ	CLIP	4					
09	4190261	クリップ	CLIP	2					
10	9749682	パイプ	PIPE	2					
12	9172306	ホース;フューエル アツセン	HOSE;FUEL ASS' Y	1					
12A	4404753	・ホース;フューエル	・HOSE;FUEL	1					
12B	4291380	・チューブ	・TUBE	1					
13	9172307	ホース;フューエル アツセン	HOSE;FUEL ASS' Y	1					
13A	4404755	・ホース;フューエル	・HOSE;FUEL	1					
13B	4362471	・チューブ	・TUBE	1					
14	9172309	ホース;フューエル アツセン	HOSE;FUEL ASS' Y	1					
14A	4404757	・ホース;フューエル	・HOSE;FUEL	1					
14B	4332697	・チューブ	・TUBE	1					
15	J011020	ボルト;セムス	BOLT;SEMS	3					
16	9172306	ホース;フューエル アツセン	HOSE;FUEL ASS' Y	1		-D98/02	1	9176470	1
16	9176470	ホース;フューエル アツセン	HOSE;FUEL ASS' Y	1		D98/03-			
16A	4404753	・ホース;フューエル	・HOSE;FUEL	1					
16B	4291380	・チューブ	・TUBE	1					
17	9172307	ホース;フューエル アツセン	HOSE;FUEL ASS' Y	1		-D98/02	1	9176471	1
17	9176471	ホース;フューエル アツセン	HOSE;FUEL ASS' Y	1		D98/03-			
17A	4404755	・ホース;フューエル	・HOSE;FUEL	1					
17B	4362471	・チューブ	・TUBE	1					
19	4404760	シート;スクリュ	SEAT;SCREW	1	W				
20	9733476	シート;スクリュ	SEAT;SCREW	3	W				

ポンプ装置
PUMP DEVICE

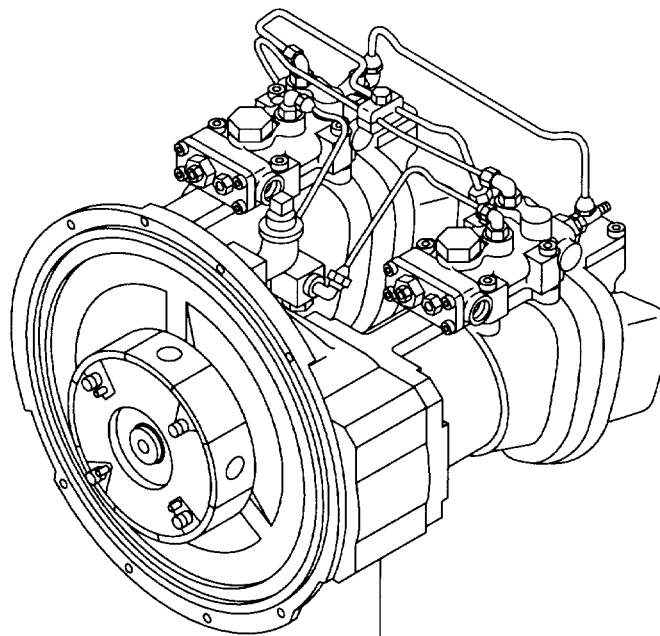
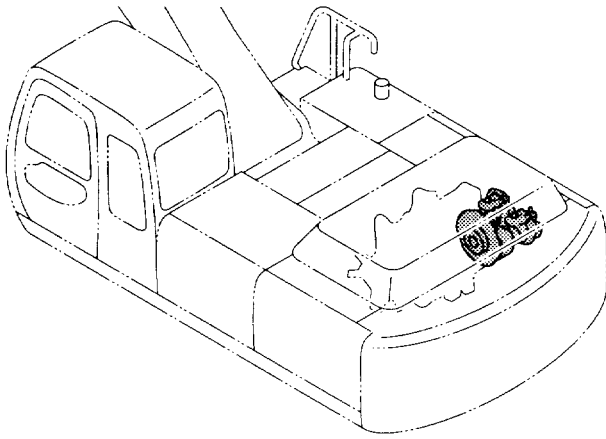

01

ポンプ装置
PUMP DEVICE

020001-

符号 ITEM	部品番号 PART NO.	部 品 名	PART NAME	数量 Q' TY	サービス コード S. C	適用号機 SERIAL NO.	互 換 性 ICA	代 替 部 品 REPLACEABLE PART	
								部品番号 PART NO.	数量 Q' TY
01	9166355	ポンプソーチ (本体組付用)	PUMP DEVICE (for assembly of machine)	1	H		I	9169055	1
01	(9169055)	ポンプソーチ (輸送用)	PUMP DEVICE (for transportation)	1	SH				

ポンプ装置取付部品 PUMP DEVICE SUPPORT

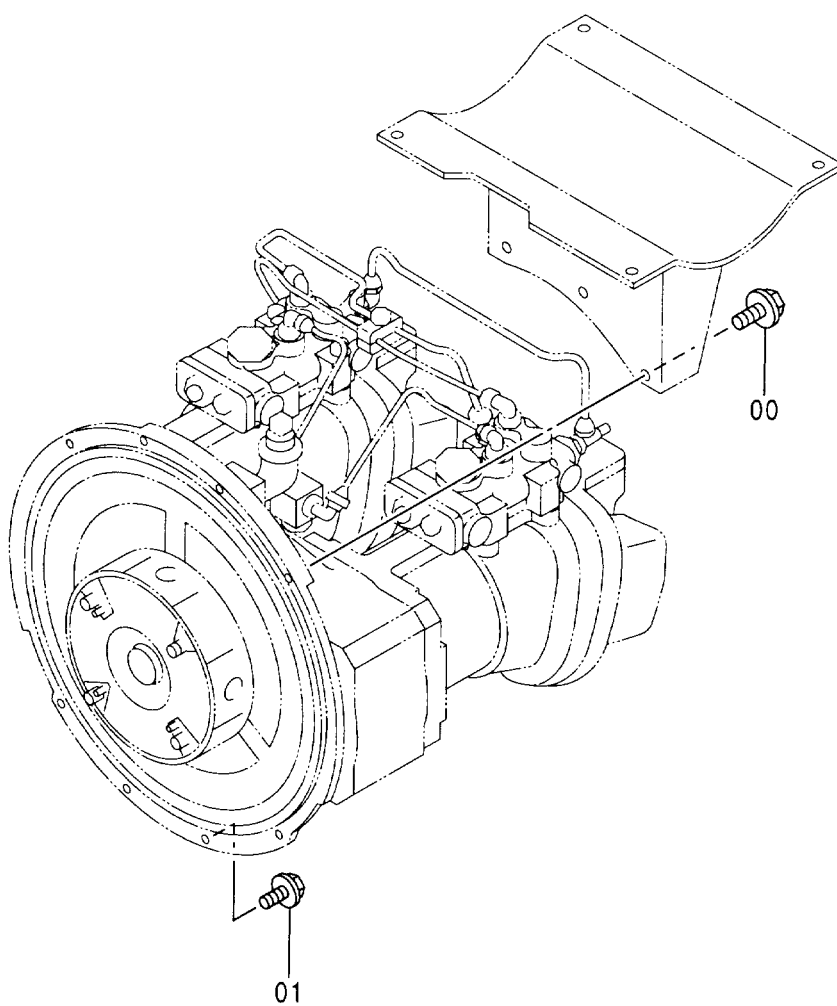
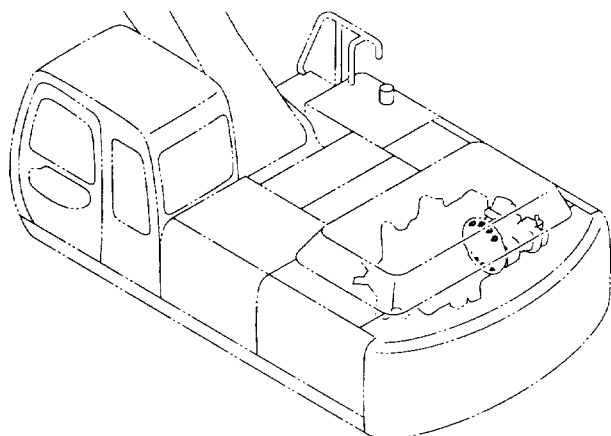

ポンプ装置取付部品
PUMP DEVICE SUPPORT

020001-

符号 ITEM	部品番号 PART NO.	部品名	PART NAME	数量 Q'TY	サービス コード S.C	適用号機 SERIAL NO.	互換性 ICA	代替部品 REPLACEABLE PART	
								部品番号 PART NO.	数量 Q'TY
00	J021035	ボルト;セムス	BOLT;SEMS	3					
01	J011025	ボルト;セムス	BOLT;SEMS	5					

旋回装置 SWING DEVICE

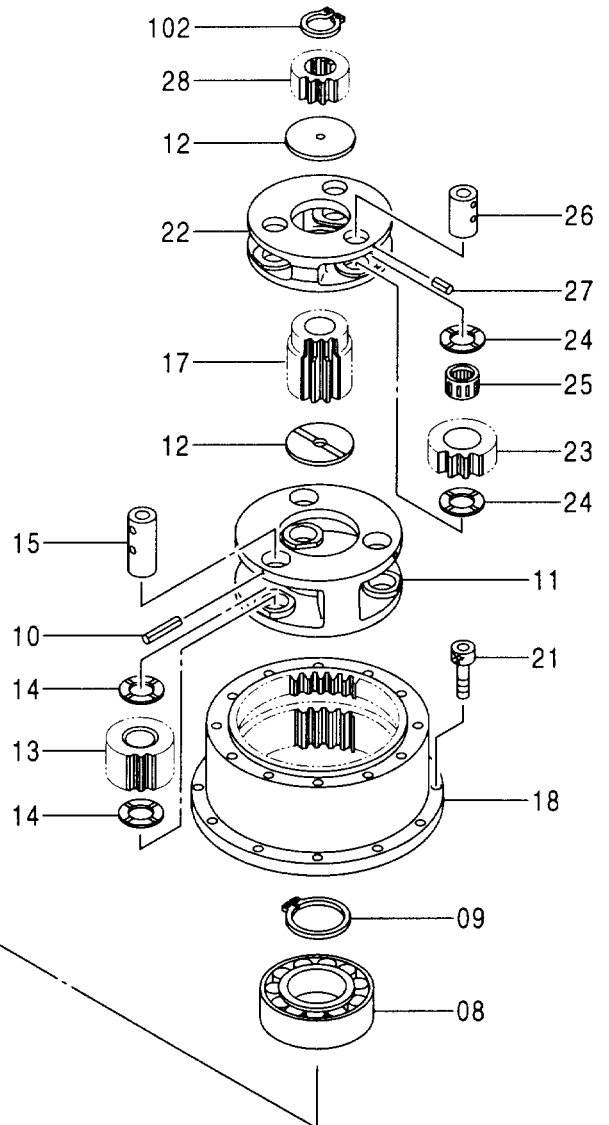
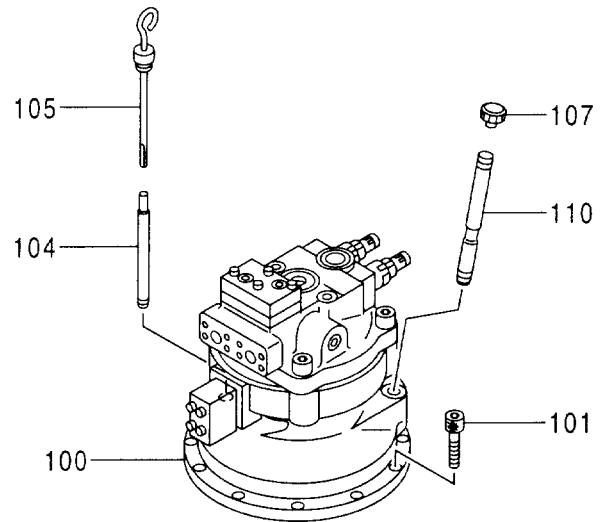
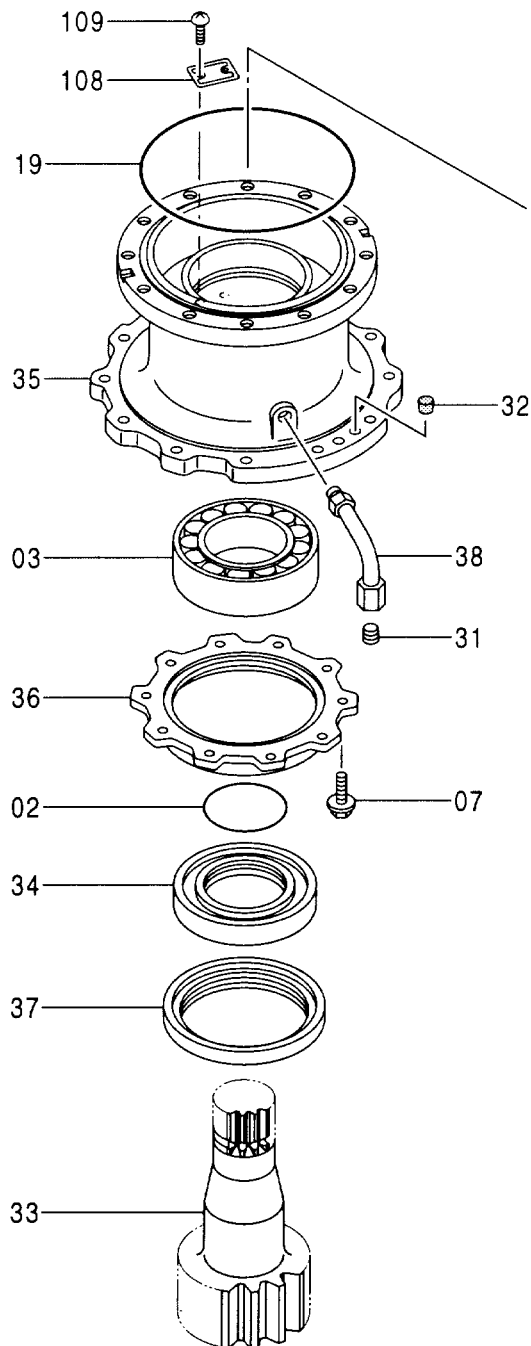
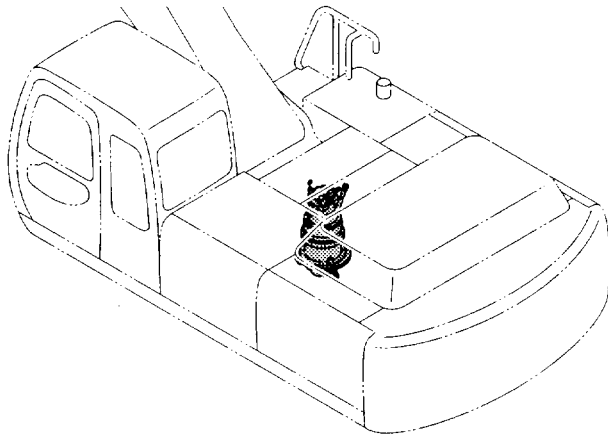

旋回装置
SWING DEVICE

020001-

符号 ITEM	部品番号 PART NO.	部 品 名	PART NAME	数量 Q' TY	サービス コード S. C	適用号機 SERIAL NO.	互 換 性 ICA	代 替 部 品 REPLACEABLE PART	
								部品番号 PART NO.	数量 Q' TY
02	4217350	O-リング	O-RING	1					
03	4347643	ベアリング;スフィカル	BRG.;SPH.ROL.	1					
07	J011240	ボルト;セムス	BOLT;SEMS	10					
08	4176247	ベアリング;スフィカル	BRG.;SPH.ROL.	1					
09	991354	リング;リテイニング	RING;RETAINING	1					
10	986954	ピン;スプリング	PIN;SPRING	3					
11	2039262	キャリア2	CARRIER	1					
12	4194454	プレート;スラスト	PLATE;THRUST	2					
13	9746634	ギヤ;プラネタリ	GEAR;PLANETARY	3					
14	4266934	プレート;スラスト	PLATE;THRUST	6					
15	4368729	ピン	PIN	3					
17	3075692	ギヤ;サン2	GEAR;SUN	1					
18	1022463	ギヤ;リング	GEAR;RING	1					
19	4254449	O-リング	O-RING	1					
21	M342050	ボルト;ソケット	BOLT;SOCKET	12					
22	1022476	キャリア1	CARRIER	1					
23	3075693	ギヤ;プラネタリ1	GEAR;PLANETARY	3					
24	4336929	プレート;スラスト	PLATE;THRUST	6					
25	4183818	ベアリング;ニードル	BRG.;NEEDLE	3					
26	4368738	ピン	PIN	3					
27	4144018	ピン;スプリング	PIN;SPRING	3					
28	3075694	ギヤ;サン1	GEAR;SUN	1					
31	94-2013	プラグ	PLUG	1					
32	431578	コルク	CORK	2					
33	2040747	シャフト;プロペラ	SHAFT;PROP.	1					
34	3078670	スリーブ	SLEEVE	1					
35	1022492	ハウジング	HOUSING	1					
36	3075613	カバー	COVER	1					
37	4382769	シール;オイル	SEAL;OIL	1		-H01231	Y	4424516	1
37	4424516	シール;オイル	SEAL;OIL	1	#	H01232-			
38	8068979	パイプ	PIPE	1					
100	4371768	モータ;オイル	MOTOR;OIL	1	H				
101	M341228	ボルト;ソケット	BOLT;SOCKET	12					
102	959499	リング;リテイニング	RING;RETAINING	1					
104	4264452	パイプ	PIPE	1					
105	3074223	ゲージ;レベル	GAUGE;LEVEL	1					
107	4343365	キャップ	CAP	1					
108	3053093	ネームプレート	NAME-PLATE	1					
109	M492564	スクリュー;ドライブ	SCREW;DRIVE	2					
110	4388529	パイプ	PIPE	1					

旋回装置取付部品 SWING DEVICE SUPPORT

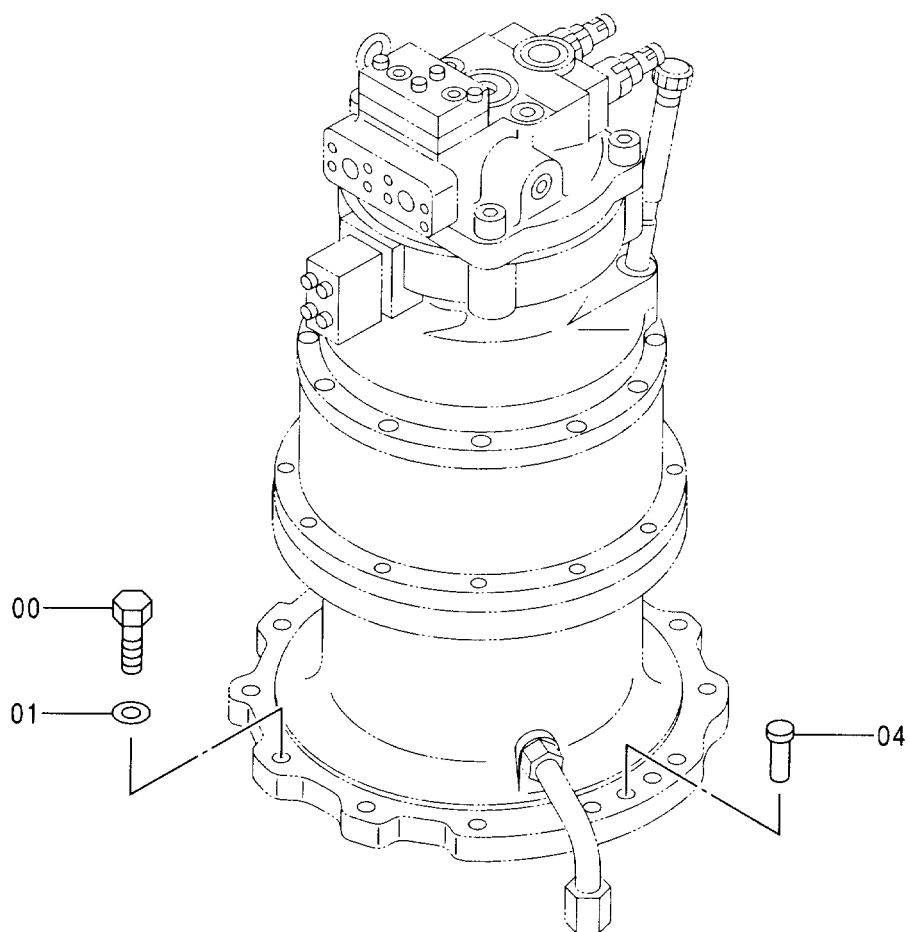
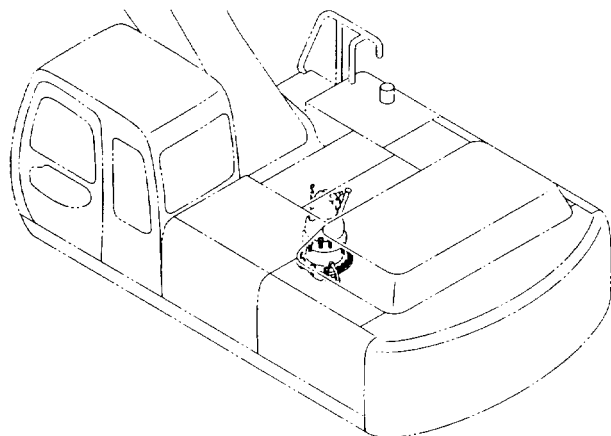

旋回装置取付部品
SWING DEVICE SUPPORT

020001-

符号 ITEM	部品番号 PART NO.	部 品 名	PART NAME	数量 Q' TY	サービス コード S. C	適用号機 SERIAL NO.	互換性 ICA	代替部品 REPLACEABLE PART	
								部品番号 PART NO.	数量 Q' TY
00	J922270	ボルト	BOLT	12					
01	J222022	ワッシャ	WASHER	12					
04	4390656	ピン;ノック	PIN;KNOCK	2					

オイルタンク OIL TANK

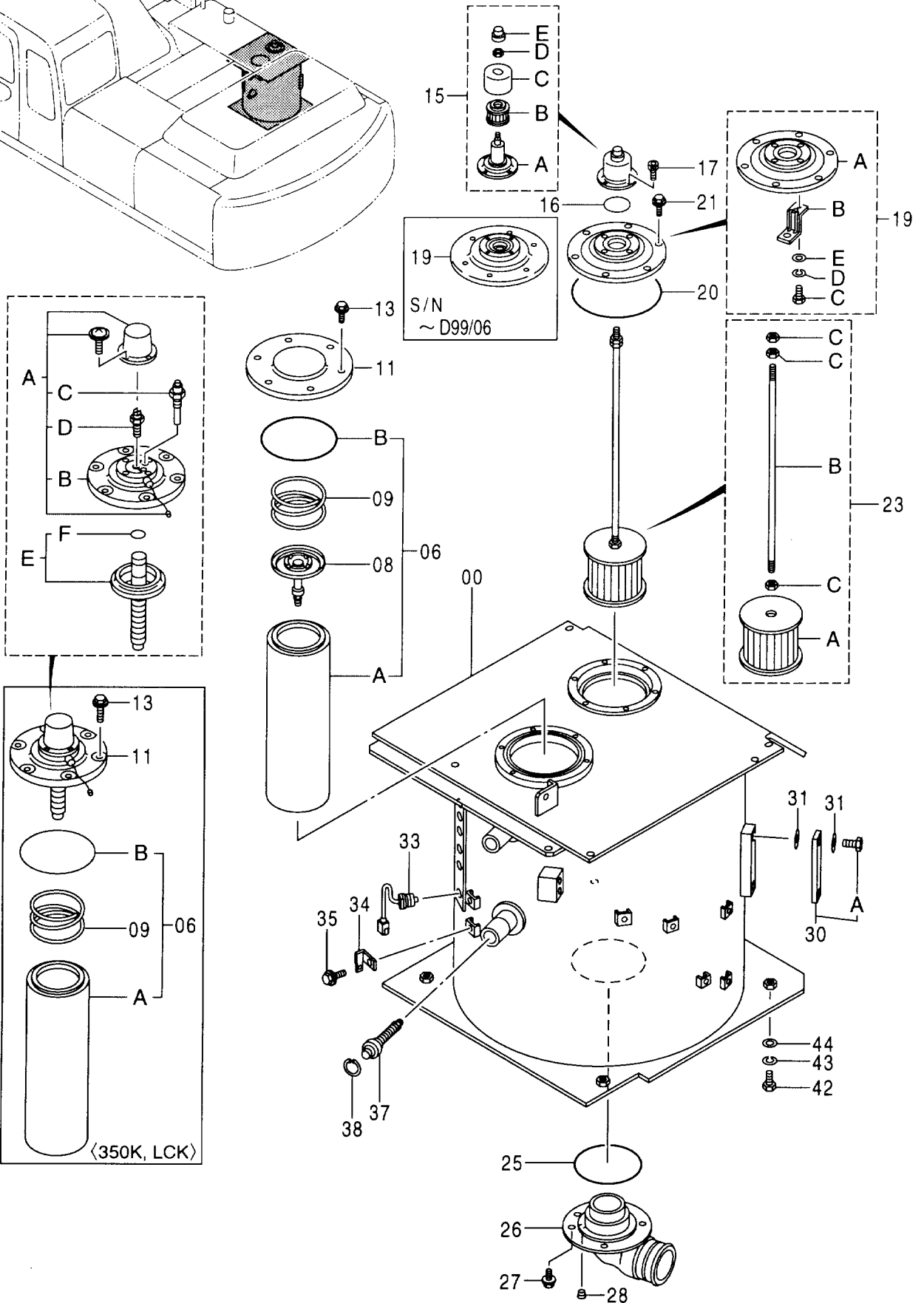
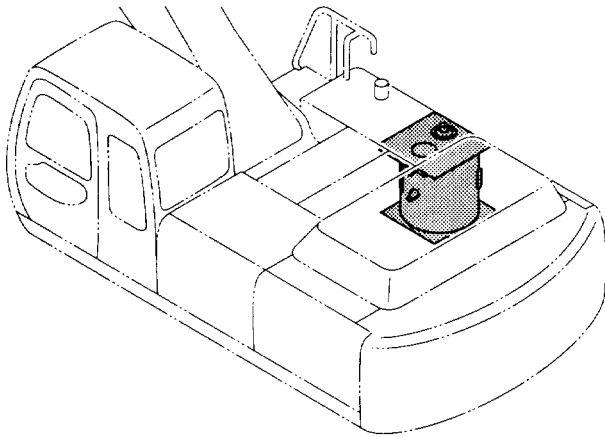

オイルタンク
OIL TANK

020001-

符号 ITEM	部品番号 PART NO.	部品名	PART NAME	数量 Q' TY	サービス コード S. C	適用号機 SERIAL NO.	互換性 ICA	代替部品 REPLACEABLE PART	
								部品番号 PART NO.	数量 Q' TY
00	5005501	タンク;オイル	TANK;OIL	1					
06	4325820	エレメント;フィルタ <300, LC><330LC><370> <350H, LCH><370HD>	ELEMENT;FILTER <300, LC><330LC><370> <350H, LCH><370HD>	1					
06A	4292789	・エレメント;フィルタ <300, LC><330LC><370> <350H, LCH><370HD>	・ELEMENT;FILTER <300, LC><330LC><370> <350H, LCH><370HD>	1					
06B	A810190	・O-リング <300, LC><330LC><370> <350H, LCH><370HD>	・O-RING <300, LC><330LC><370> <350H, LCH><370HD>	1					
06	4269317	エレメント;フィルタ <350K, LCK>	ELEMENT;FILTER <350K, LCK>	1					
06A	4252125	・エレメント;フィルタ <350K, LCK>	・ELEMENT;FILTER <350K, LCK>	1					
06B	A810190	・O-リング <350K, LCK>	・O-RING <350K, LCK>	1					
08	4180414	バルブ	VALVE	1					
09	4226549	スプリング	SPRING	1					
11	4204057	カバー <300, LC><330LC><370> <350H, LCH><370HD>	COVER <300, LC><330LC><370> <350H, LCH><370HD>	1					
11	4249283	COVER;ASS'Y <350K, LCK>	COVER;ASS'Y <350K, LCK>	1					
11A	4259367	・カバー <350K, LCK>	・COVER <350K, LCK>	1					
11B	4248013	・カバー <350K, LCK>	・COVER <350K, LCK>	1					
11C	4258532	・インジケータ <350K, LCK>	・INDICATOR <350K, LCK>	1					
11D	4248015	・サーモスタット <350K, LCK>	・THERMOSTAT <350K, LCK>	1					
11E	4258533	・バルブ;リリーフ <350K, LCK>	・VALVE;RELIEF <350K, LCK>	1					
11F	A810025	・O-リング <350K, LCK>	・O-RING <350K, LCK>	1					
13	J011018	ボルト;セムス <300, LC><330LC><370> <350H, LCH><370HD>	BOLT;SEMS <300, LC><330LC><370> <350H, LCH><370HD>	6					
13	J011025	ボルト;セムス <K>	BOLT;SEMS <K>	6					
15	4334587	ブリーザ;エア	BREATHERR;AIR	1		-021528		4434017	1

オイルタンク OIL TANK

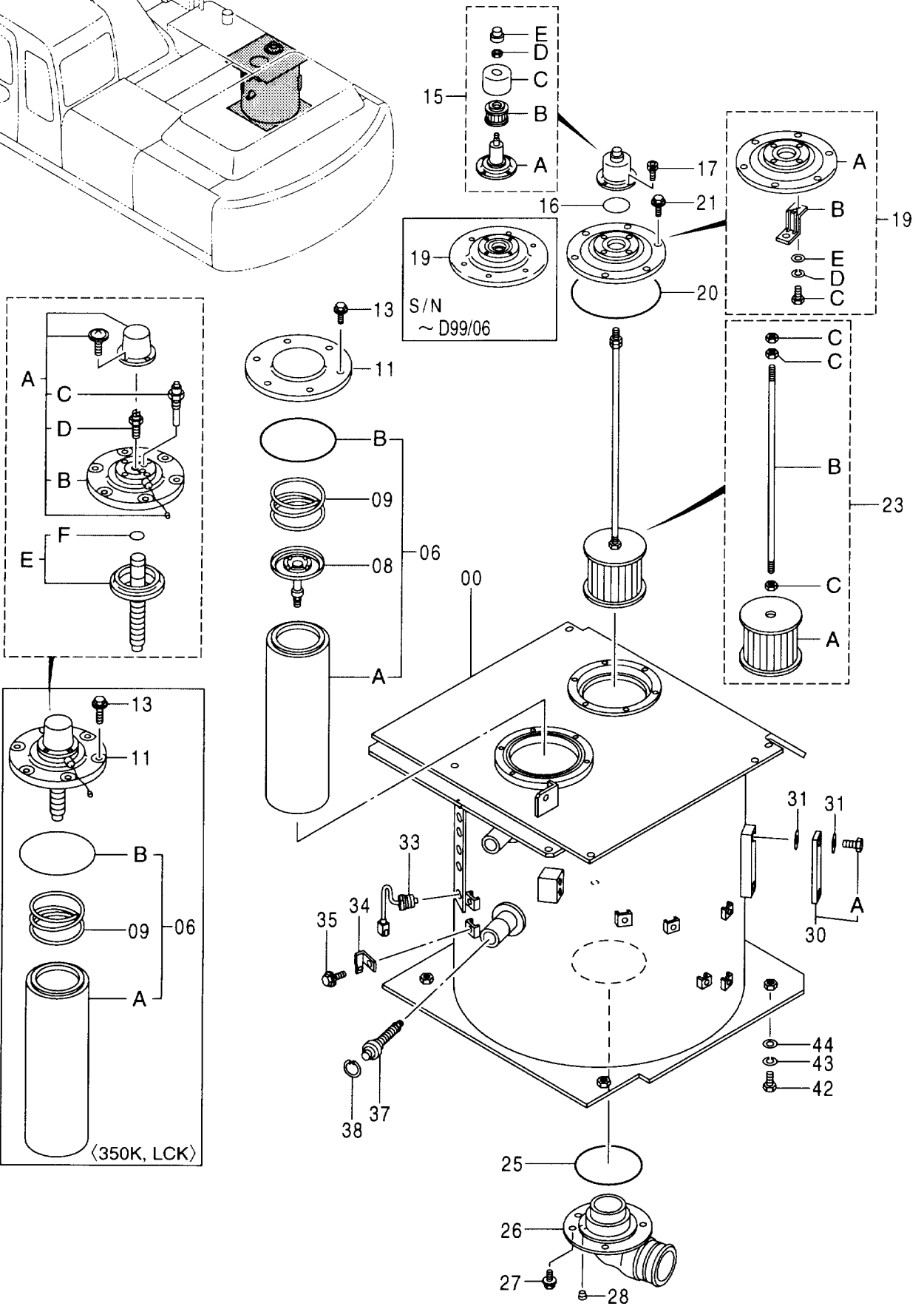
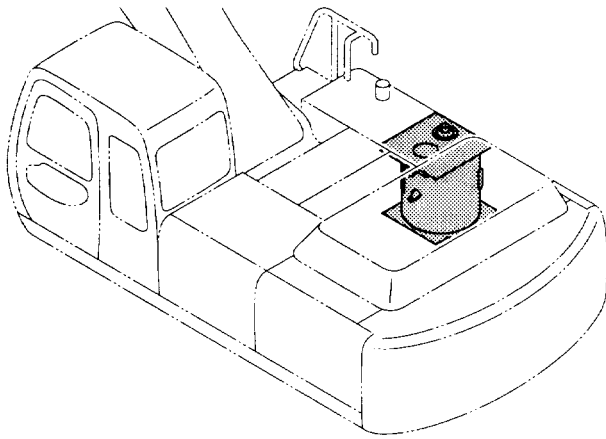

オイル タンク
OIL TANK

020001-

符号 ITEM	部品番号 PART NO.	部 品 名	PART NAME	数量 Q' TY	サービス コード S. C	適用号機 SERIAL NO.	互換性 ICA	代替部品 REPLACEABLE PART	
								部品番号	数量
15	4434017	ブリーザ;エア	BREATHER;AIR	1	#	021529-			
15A	4371822	・ホ`テイ	・BODY	1		-021528			
15A	4437833	・ホ`テイ	・BODY	1	#	021529-			
15B	4371823	・エレメント	・ELEMENT	1		-021528			
15B	4437838	・エレメント	・ELEMENT	1	#	021529-			
15C	4371824	・カバー	・COVER	1		-021528			
15C	4437837	・カバー	・COVER	1	#	021529-			
15D	4371825	・ナツト	・NUT	1					
15E	4371826	・キャツプ	・CAP	1		-021528			
15E	4437836	・キャツプ	・CAP	1	#	021529-			
16	A810060	0-リング	O-RING	1					
17	J780616	ホ`ルト;ソケット	BOLT;SOCKET	4					
19	8060810	カバー	COVER	1		-D99/06	Y	9184556	1
19	9184556	カバー	COVER	1	#	D99/07-			
19A	1025093	・カバー	・COVER	1	#	D99/07-			
19B	4408661	・ブラケツト	・BRACKET	1	#	D99/07-			
19C	4350623	・ホ`ルト	・BOLT	1	#	D99/07-			
19D	4225466	・ワツシヤ;スプ`リンク`	・WASHER;SPRING	1	#	D99/07-			
19E	4225472	・ワツシヤ;フ`レーン	・WASHER;PLANE	1	#	D99/07-			
20	A810160	0-リング	O-RING	1					
21	J011022	ホ`ルト;セムス	BOLT;SEMS	6		-D99/08	I	J021025	6
21	J021025	ホ`ルト;セムス	BOLT;SEMS	6	#	D99/09-			
23	4385915	フィルタ;サクシヨ`ン	FILTER;SUCTION	1					
23A	4210224	・ストレーナ	・STRAINER	1					
23B	4404517	・ロツト	・ROD	1					
23C	J950010	・ナツト	・NUT	3					
25	A810160	0-リング	O-RING	1					
26	2034970	パイプ;サクシヨ`ン	PIPE;SUCTION	1					
27	J011030	ホ`ルト;セムス	BOLT;SEMS	6					
28	94-2011	フ`ラク`	PLUG	1					
30	8053499	ゲ`ージ;レベ`ル	GAUGE;LEVEL	1					
30A	4100967	・ホ`ルト	・BOLT	2					
31	449558	ワツシヤ;シール	WASHER;SEAL	4					
33	4259787	スイッチ;レベ`ル	SWITCH;LEVEL	1					
34	4257159	ブラケツト	BRACKET	1					
35	J011016	ホ`ルト;セムス	BOLT;SEMS	1					
37	4387143	バルブ	VALVE	1					
38	991718	リング;リテイ`ニ`ング`	RING;RETAINING	1					
42	J901850	ホ`ルト	BOLT	4					
43	J257218	ワツシヤ;スプ`リンク`	WASHER;SPRING	4					

オイルタンク OIL TANK

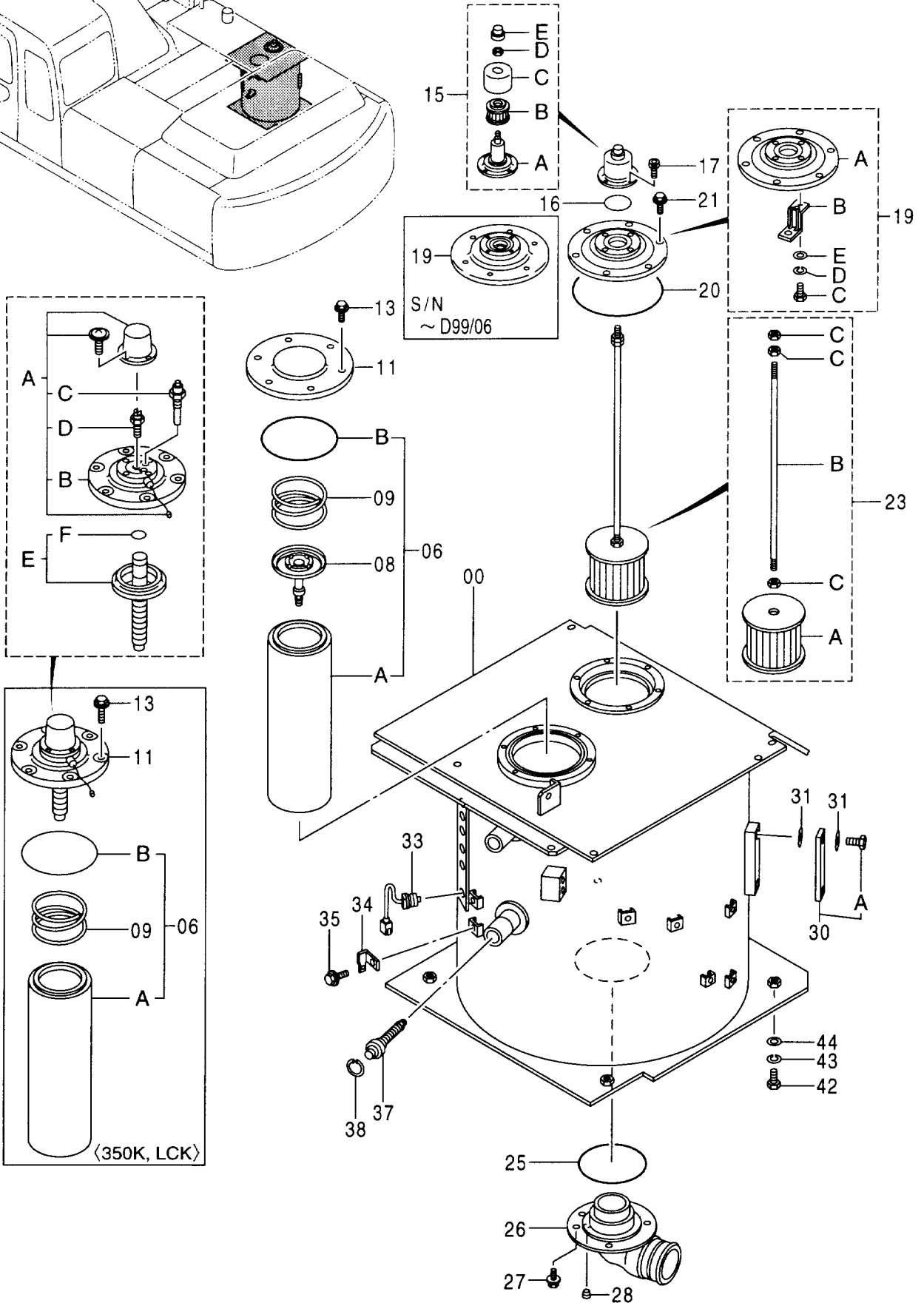
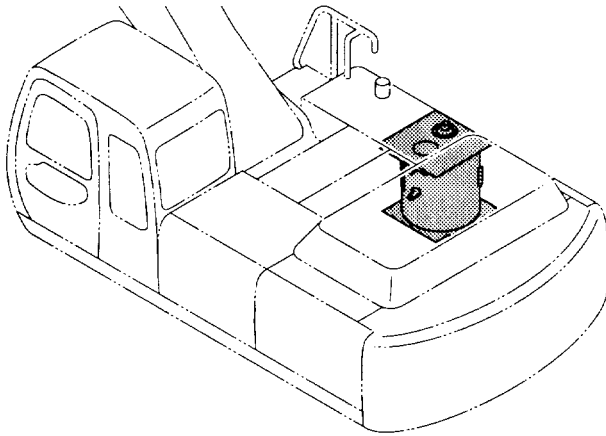

オイルタンク
OIL TANK

020001-

符号 ITEM	部品番号 PART NO.	部 品 名	PART NAME	数量 Q' TY	サービス コード S. C	適用号機 SERIAL NO.	互 換 性 ICA	代 替 部 品 REPLACEABLE PART	
								部品番号 PART NO.	数量 Q' TY
44	J222018	ワッシャ	WASHER	4					

サクション配管 SUCTION PIPING

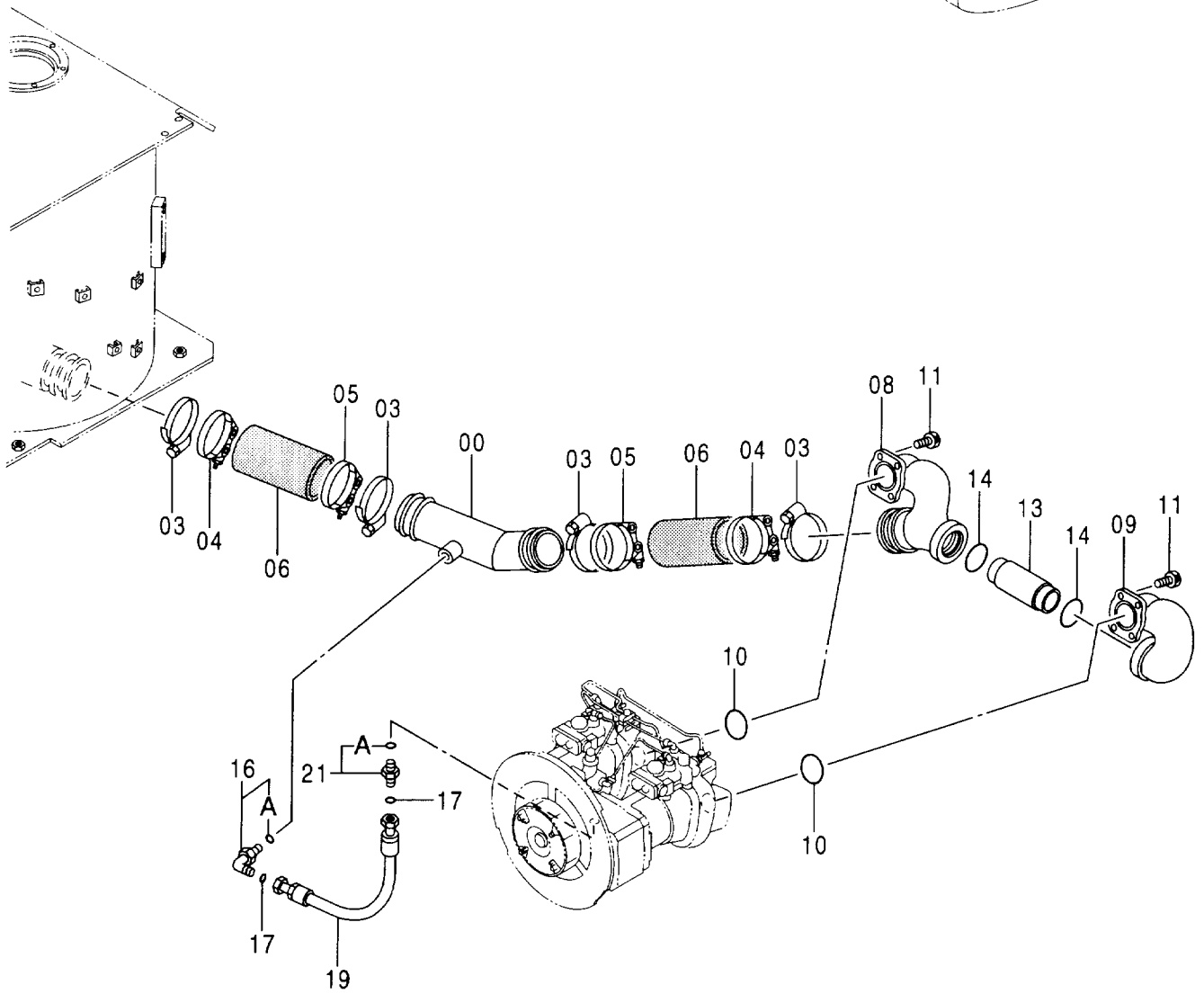
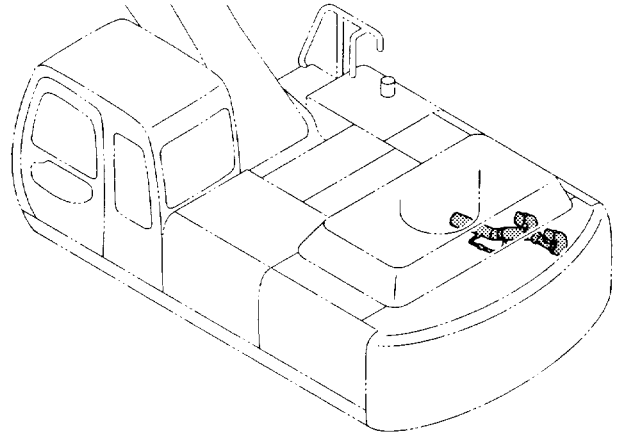

サクション配管
SUCTION PIPING

020001-

符号 ITEM	部品番号 PART NO.	部 品 名	PART NAME	数量 Q' TY	サービス コード S. C	適用号機 SERIAL NO.	互 換 性 ICA	代 替 部 品 REPLACEABLE PART	
								部品番号 PART NO.	数量 Q' TY
00	8069336	パイプ;サクション	PIPE;SUCTION	1					
03	4512716	クランプ;ホース	CLAMP;HOSE	4					
04	4282488	クランプ;ホース	CLAMP;HOSE	2					
05	4282489	クランプ;ホース	CLAMP;HOSE	2					
06	4314063	ホース;ラバー	HOSE;RUBBER	2					
08	1018863	マニホルド	MANIFOLD	1					
09	2034914	マニホルド	MANIFOLD	1					
10	A811075	O-リング	O-RING	2					
11	J781228	ボルト;ソケット	BOLT;SOCKET	8					
13	3036667	パイプ	PIPE	1					
14	4113155	O-リング	O-RING	2					
16	4157562	エルボ;S	ELBOW;S	1					
16A	4506424	・O-リング	・O-RING	1					
17	4187308	O-リング	O-RING	2					
19	4197724	ホース	HOSE	1					
21	4189619	アダプタ;S	ADAPTER;S	1					
21A	4506424	・O-リング	・O-RING	1					

デリバリ配管 DELIVERY PIPING

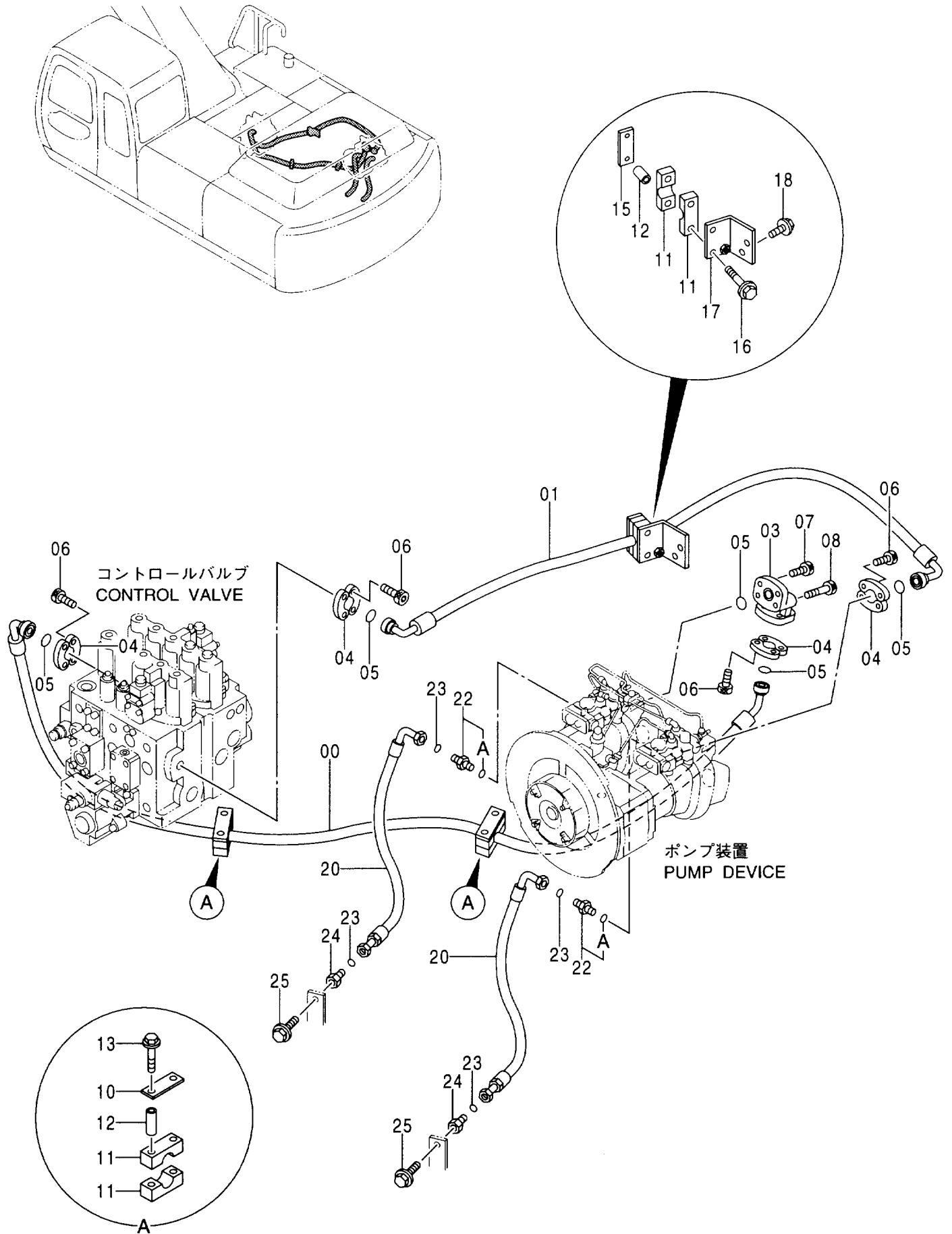

デリバリー配管
DELIVERY PIPING

020001-

符号 ITEM	部品番号 PART NO.	部 品 名	PART NAME	数量 Q' TY	サービス コード S. C	適用号機 SERIAL NO.	互 換 性 I C A	代替部品 REPLACEABLE PART	
								部品番号 PART NO.	数量 Q' TY
00	4407331	ホース	HOSE	1					
01	4355107	ホース	HOSE	1					
03	2035088	マニホールド	MANIFOLD	1					
04	4085560	フランジ ; スプリット	FLANGE ; SPLIT	8					
05	966993	O-リング	O-RING	5					
06	J781240	ボルト ; ソケット	BOLT ; SOCKET	16					
07	J781245	ボルト ; ソケット	BOLT ; SOCKET	2					
08	J781280	ボルト ; ソケット	BOLT ; SOCKET	2					
10	4195494	プレート	PLATE	2					
11	4323361	クランプ	CLAMP	6					
12	4323362	スペーサ	SPACER	6					
13	J011090	ボルト ; セムス	BOLT ; SEMS	4					
15	4255264	シート ; スクリュー	SEAT ; SCREW	1					
16	J011085	ボルト ; セムス	BOLT ; SEMS	2		-020403	Y	J011090	2
16	J011090	ボルト ; セムス	BOLT ; SEMS	2		020404-			
17	9747719	ブラケット	BRACKET	1					
18	J011022	ボルト ; セムス	BOLT ; SEMS	2					
20	4355570	ホース	HOSE	2					
22	4189619	アダプタ ; S	ADAPTER ; S	2					
22A	4506424	O-リング	O-RING	1					
23	4187308	O-リング	O-RING	4					
24	4204882	プラグ	PLUG	2					
25	J011235	ボルト ; セムス	BOLT ; SEMS	2					

リターン配管 (1) RETURN PIPING (1)

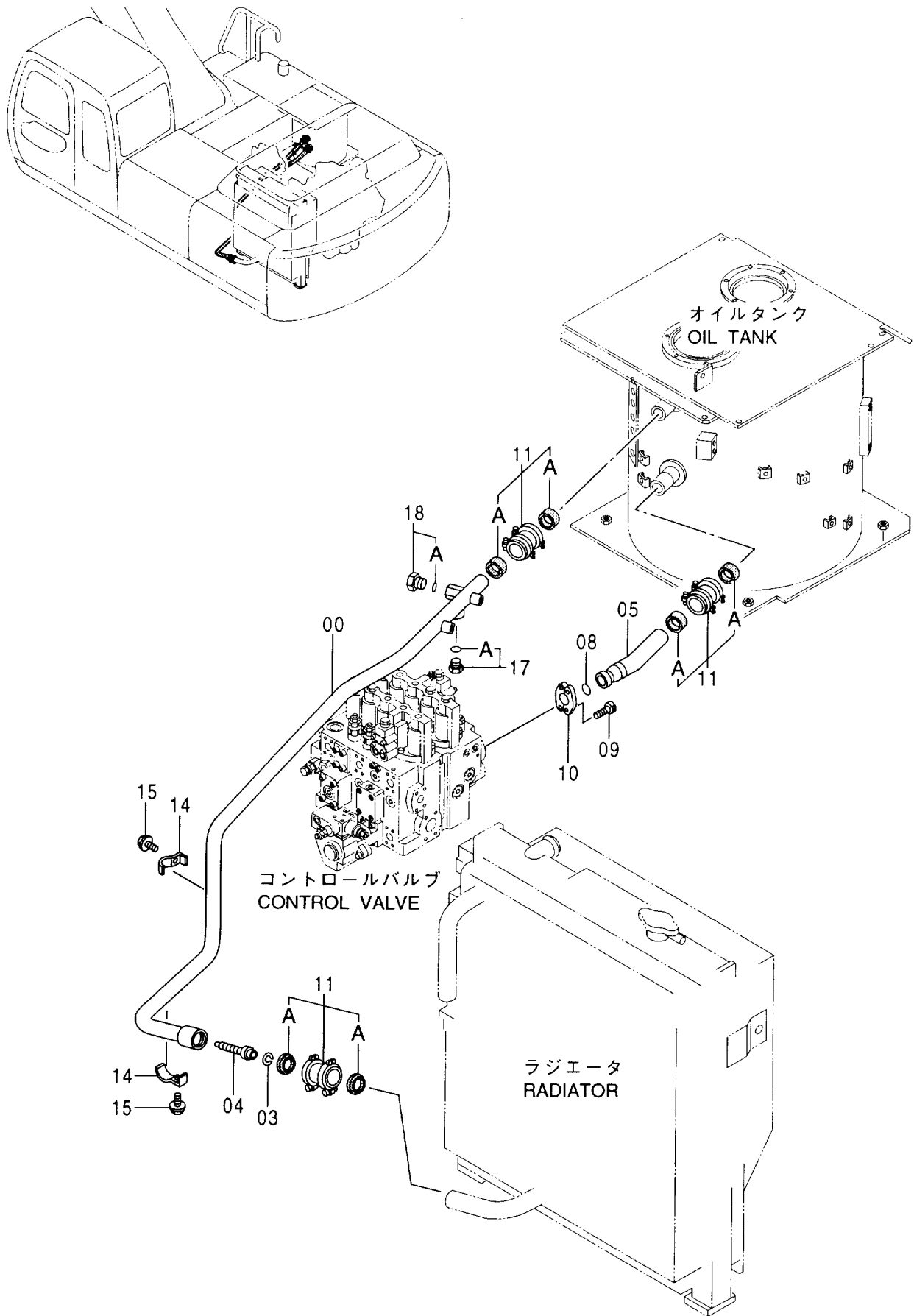

リターン配管 (1)
RETURN PIPING (1)

020001-

符号 ITEM	部品番号 PART NO.	部 品 名	PART NAME	数量 Q' TY	サービス コード S. C	適用号機 SERIAL NO.	互 換 性 I C A	代 替 部 品 REPLACEABLE PART	
								部品番号 PART NO.	数量 Q' TY
00	8069139	パイプ ; リターン	PIPE ; RETURN	1					
03	991718	リング ; リテイニング	RING ; RETAINING	1					
04	4324256	バルブ	VALVE	1					
05	9748413	パイプ ; リターン	PIPE ; RETURN	1		-020227	Y	9750773	1
05	9750773	パイプ ; リターン	PIPE ; RETURN	1		020228-			
08	4508805	O-リング	O-RING	1					
09	J781230	ボルト ; ソケット	BOLT ; SOCKET	4					
10	4154614	フランジ ; スプリット	FLANGE ; SPLIT	2					
11	4067834	カップリング	COUPLING	3					
11A	4196260	シール	SEAL	2					
14	4053697	クランプ ; パイプ	CLAMP ; PIPE	2					
15	J011270	ボルト ; セムス	BOLT ; SEMS	2					
17	4092534	プラグ <300, LC><330LC><370> <350H, LCH><370HD>	PLUG <330, LC><330LC><370> <350H, LCH><370HD>	1					
17A	4509180	O-リング <300, LC><330LC><370> <350H, LCH><370HD>	O-RING <330, LC><330LC><370> <350H, LCH><370HD>	1					
18	4113926	プラグ <300, LC><330LC><370> <350H, LCH><370HD>	PLUG <330, LC><330LC><370> <350H, LCH><370HD>	1					
18A	4506429	O-リング <300, LC><330LC><370> <350H, LCH><370HD>	O-RING <330, LC><330LC><370> <350H, LCH><370HD>	1					

リターン配管 (2) RETURN PIPING (2)

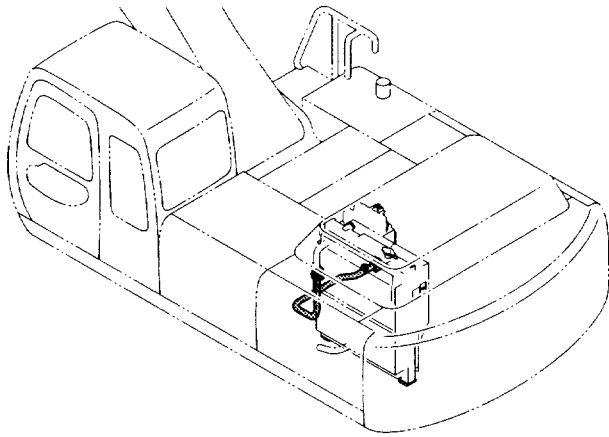

コントロールバルブ
CONTROL VALVE

ラジエータ
RADIATOR

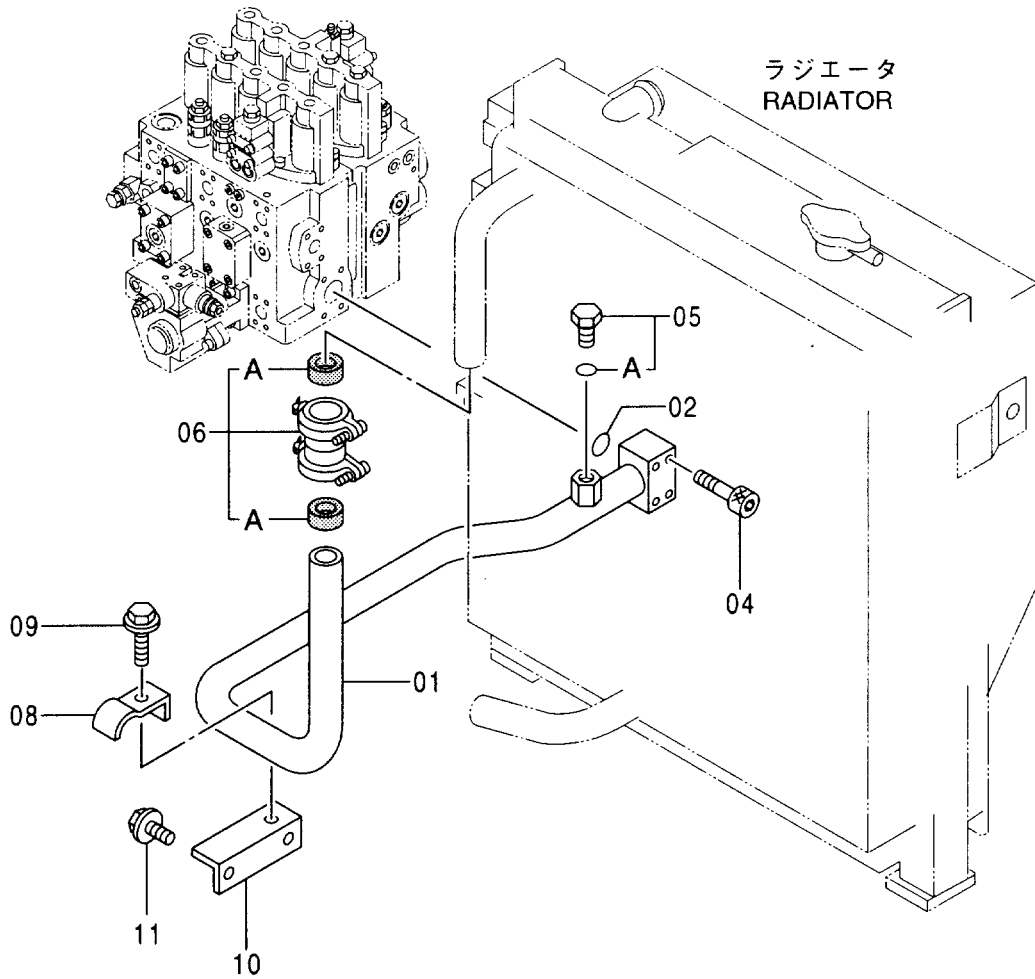

リターン配管 (2)
RETURN PIPING (2)

020001-

符号 ITEM	部品番号 PART NO.	部 品 名	PART NAME	数量 Q' TY	サービス コード S. C	適用号機 SERIAL NO.	互 換 性 ICA	代 替 部 品 REPLACEABLE PART	
								部品番号 PART NO.	数量 Q' TY
01	8070977	パイプ;リターン	PIPE;RETURN	1					
02	A811050	Oリング	O-RING	1					
04	J781280	ボルト;ソケット	BOLT;SOCKET	4					
05	4113926	プラグ	PLUG	1					
05A	4506429	Oリング	O-RING	1					
06	4067834	カップリング	COUPLING	1					
06A	4196260	シール	SEAL	2					
08	4053697	クランプ;パイプ	CLAMP;PIPE	1					
09	J011270	ボルト;セムス	BOLT;SEMS	1					
10	9748548	ブラケット	BRACKET	1					
11	J021025	ボルト;セムス	BOLT;SEMS	2					

ドレン配管 DRAIN PIPING

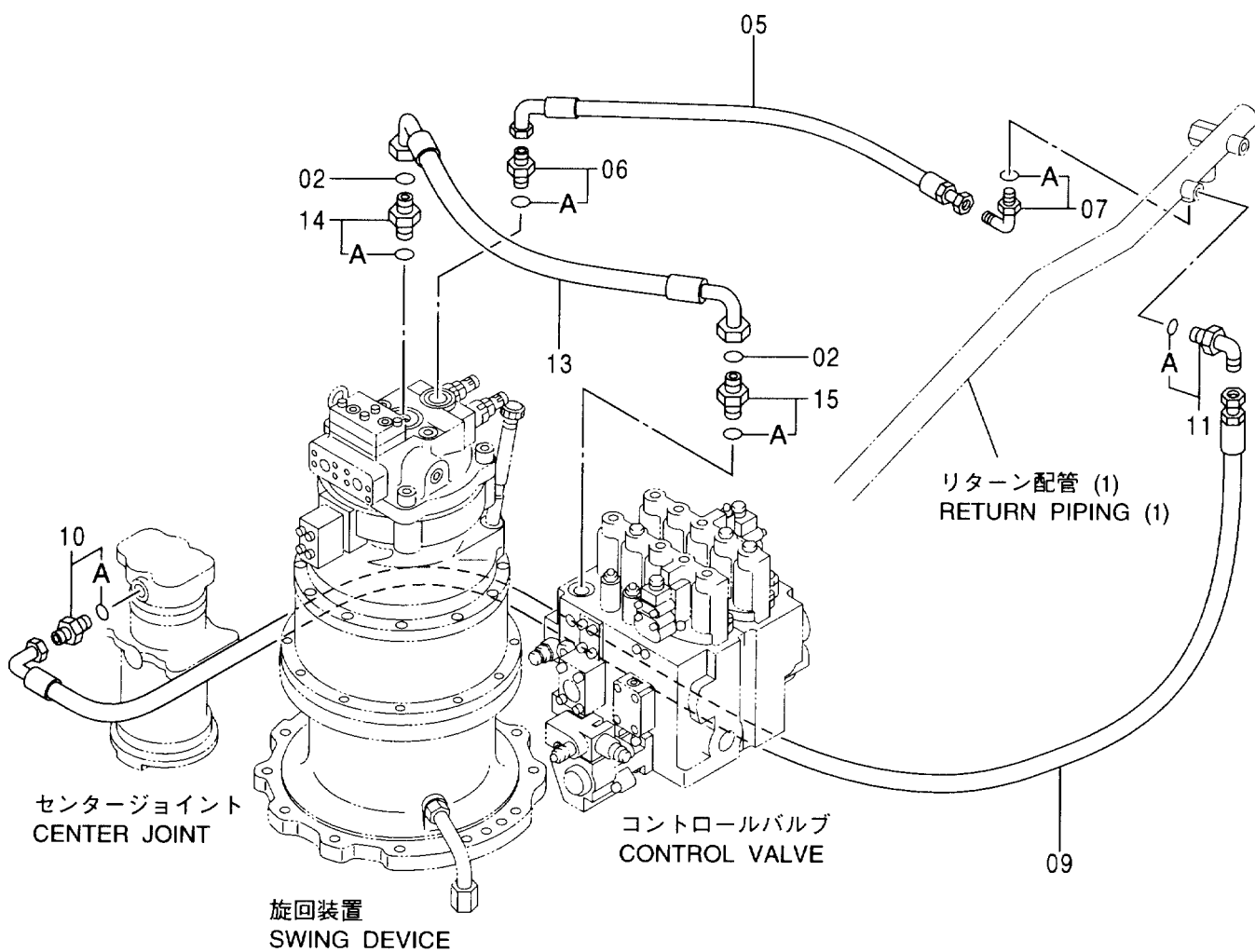
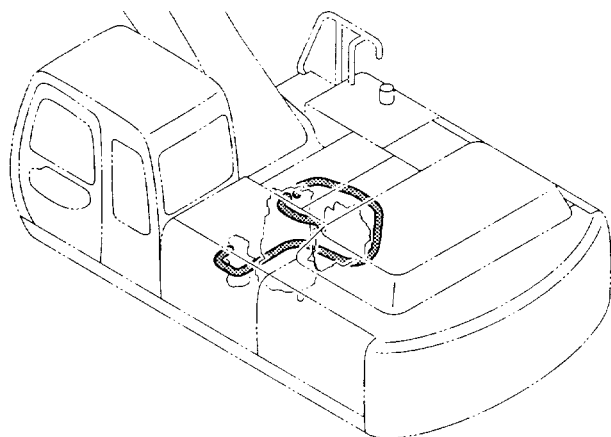

ドリ配管
DRAIN PIPING

020001-

符号 ITEM	部品番号 PART NO.	部 品 名	PART NAME	数量 Q' TY	サービス コード S. C	適用号機 SERIAL NO.	互 換 性 ICA	代 替 部 品 REPLACEABLE PART	
								部品番号	数量
02	4187328	O-リング	O-RING	2					
05	4355412	ホース;プラスチック	HOSE;PLASTIC	1					
06	4200469	アダプタ;S	ADAPTER;S	1					
06A	4506418	・O-リング	・O-RING	1					
07	4154671	エルボ;S	ELBOW;S	1					
07A	4509180	・O-リング	・O-RING	1					
09	4313440	ホース	HOSE	1					
10	4221290	アダプタ;S	ADAPTER;S	1					
10A	4509180	・O-リング	・O-RING	1					
11	4219345	エルボ;S	ELBOW;S	1					
11A	4509180	・O-リング	・O-RING	1					
13	4390646	ホース	HOSE	1					
14	4189535	アダプタ;S	ADAPTER;S	1					
14A	4506429	・O-リング	・O-RING	1					
15	4189601	アダプタ;S	ADAPTER;S	1					
15A	4506424	・O-リング	・O-RING	1					

メイン配管 (1) MAIN PIPING (1)

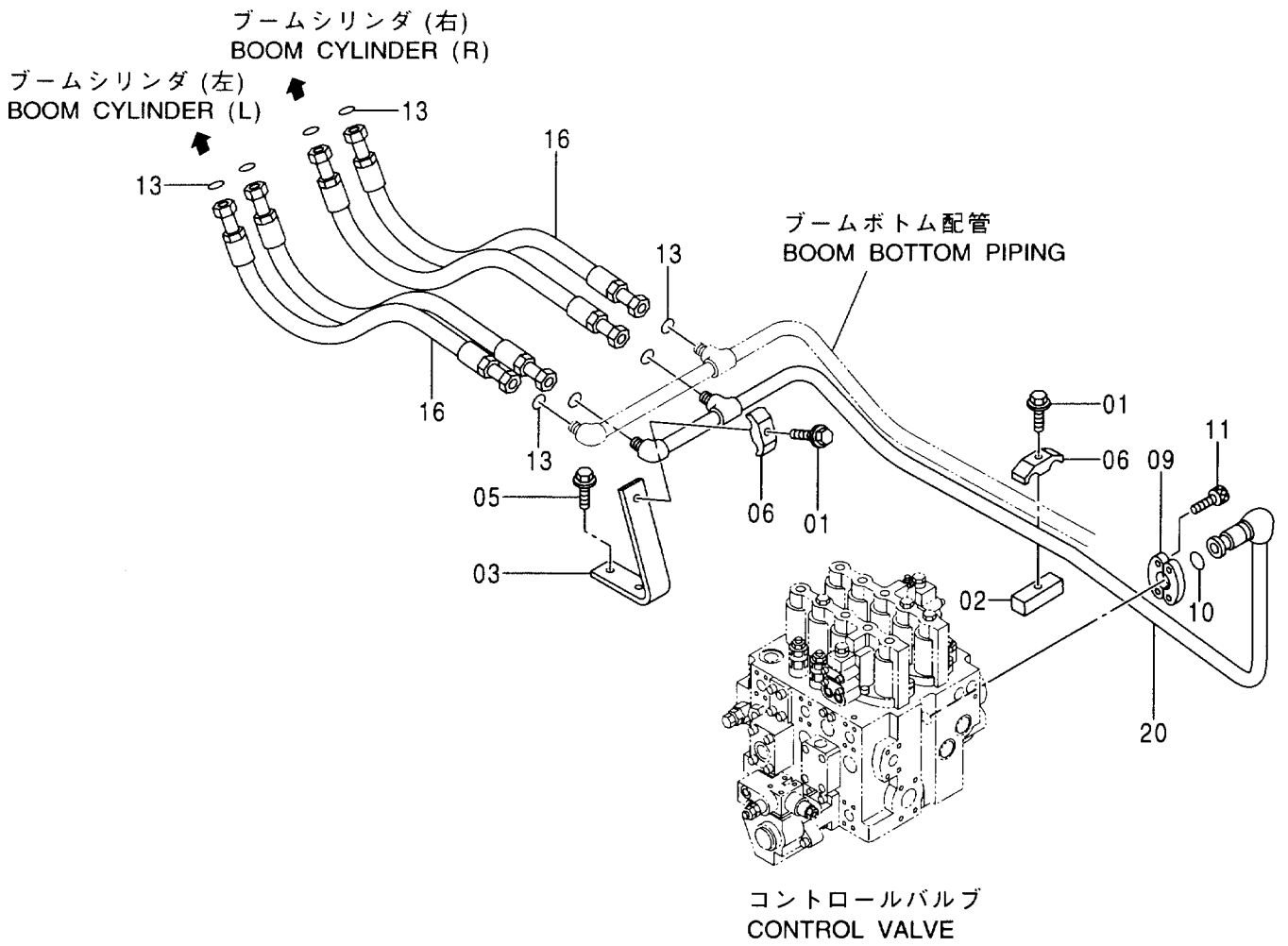
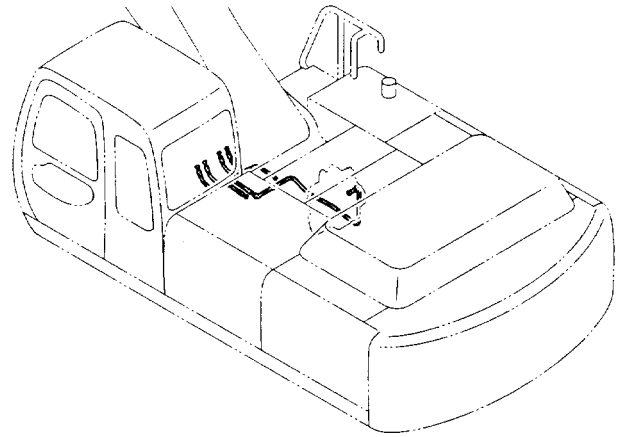

メイン配管 (1)
MAIN PIPING (1)

020001-

符号 ITEM	部品番号 PART NO.	部 品 名	PART NAME	数量 Q' TY	サービス コード S. C	適用号機 SERIAL NO.	互 換 性 I C A	代 替 部 品 REPLACEABLE PART	
								部品番号 PART NO.	数量 Q' TY
01	J011270	ボルト;セムス	BOLT;SEMS	2					
02	4209157	シート;スクリュ	SEAT;SCREW	1					
03	4206060	サポ-ト	SUPPORT	1					
05	J011230	ボルト;セムス	BOLT;SEMS	2					
06	4189860	クランプ;パイプ	CLAMP;PIPE	2					
09	986910	フランジ;スプリット	FLANGE;SPLIT	2					
10	971489	O-リング	O-RING	1					
11	J781030	ボルト;ソケット	BOLT;SOCKET	4					
13	4187328	O-リング	O-RING	8					
16	4345675	ホース	HOSE	4					
20	8069137	パイプ	PIPE	1					

メイン配管 (2) MAIN PIPING (2)

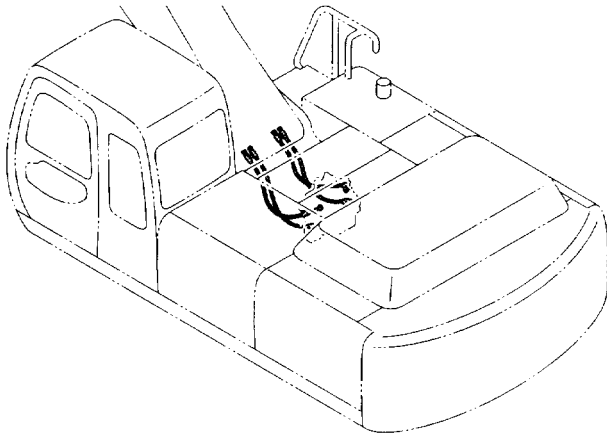

フロント配管
FRONT PIPING

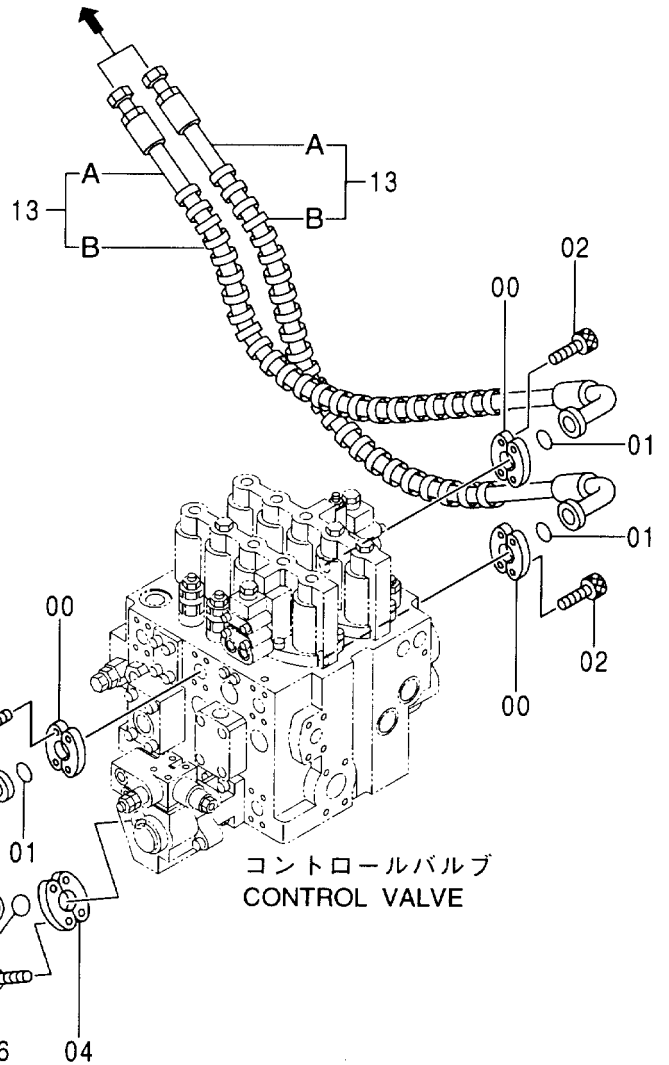

フロント配管
FRONT PIPING

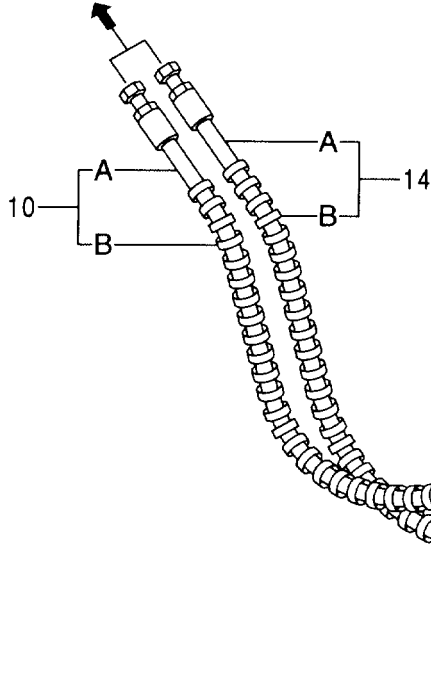

メイン配管 (2)
MAIN PIPING (2)

020001-

符号 ITEM	部品番号 PART NO.	部 品 名	PART NAME	数量 Q' TY	サービス コード S. C	適用号機 SERIAL NO.	互 換 性 I.C.A.	代 替 部 品 REPLACEABLE PART	
								部品番号 PART NO.	数量 Q' TY
00	962453	フランジ ; スプリット	FLANGE ; SPLIT	6					
01	966993	O-リング	O-RING	3					
02	J781030	ボルト ; ソケット	BOLT ; SOCKET	12					
04	4154614	フランジ ; スプリット	FLANGE ; SPLIT	2					
05	4508805	O-リング	O-RING	1					
06	J781230	ボルト ; ソケット	BOLT ; SOCKET	4					
10	9163651	ホースアツセン	HOSE ASS' Y	1					
10A	4386290	・ホース	・HOSE	1					
10B	4327294	・フ ロテクタ	・PROTECTOR	3					
13	9163650	ホースアツセン	HOSE ASS' Y	2					
13A	4386289	・ホース	・HOSE	1					
13B	4327294	・フ ロテクタ	・PROTECTOR	2					
14	9172480	ホースアツセン	HOSE ASS' Y	1					
14A	4405050	・ホース	・HOSE	1					
14B	4327294	・フ ロテクタ	・PROTECTOR	2					

メイン配管 (3) MAIN PIPING (3)

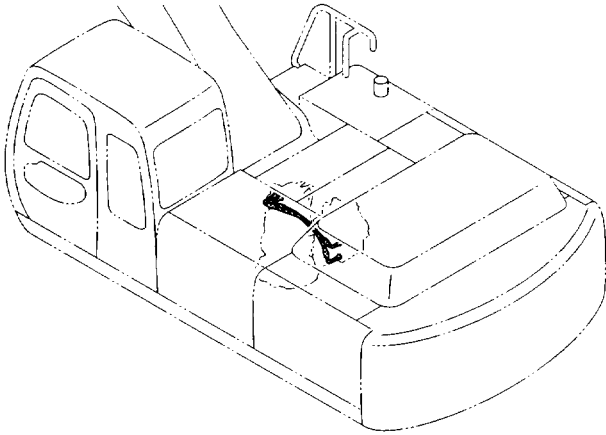

旋回装置
SWING DEVICE

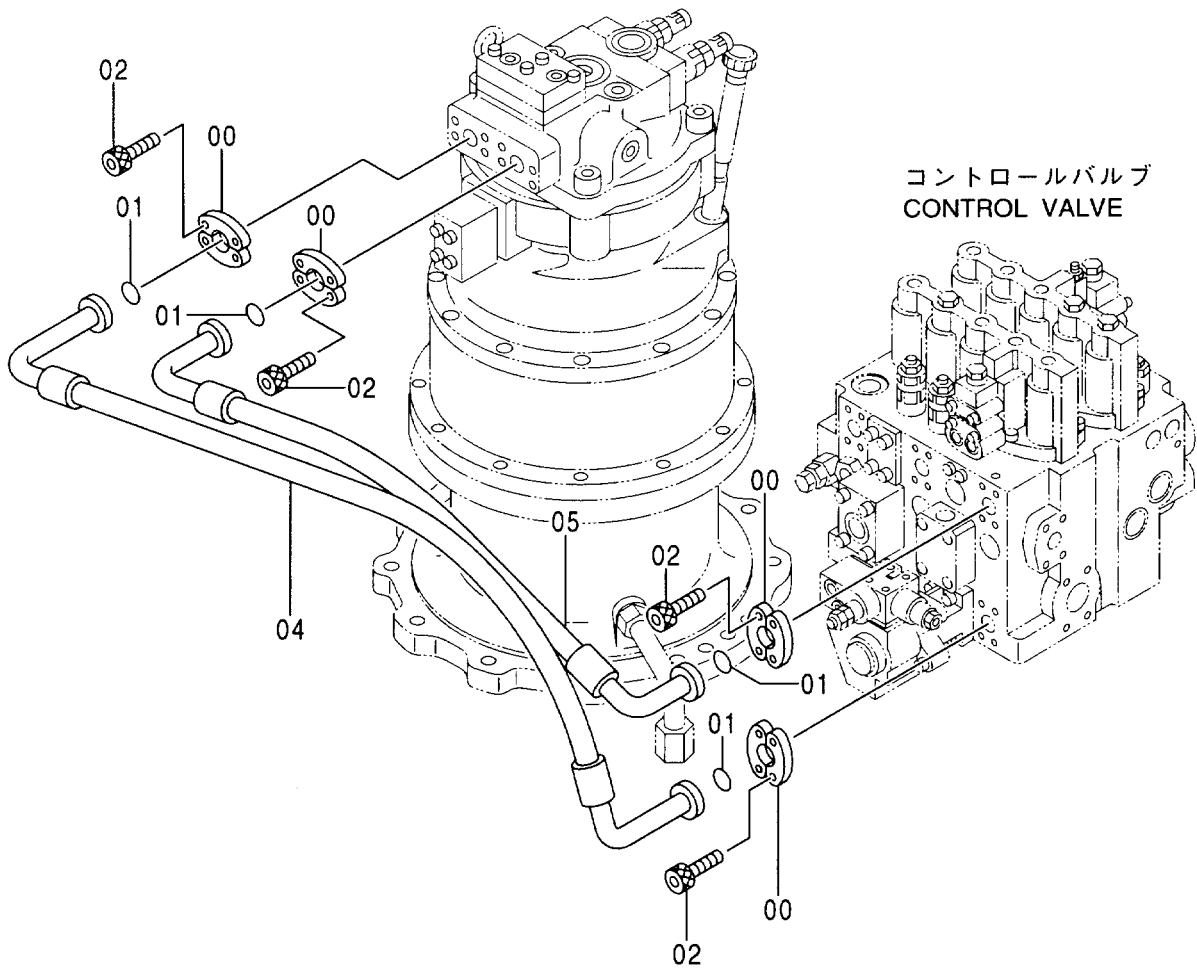

メイン配管 (3)
MAIN PIPING (3)

020001-

符号 ITEM	部品番号 PART NO.	部 品 名	PART NAME	数量 Q' TY	サービス コード S. C	通用号機 SERIAL NO.	互換性 ICA	代替部品 REPLACEABLE PART	
								部品番号 PART NO.	数量 Q' TY
00	986910	フランジ ; スプリット	FLANGE; SPLIT	8					
01	971489	O-リング	O-RING	4					
02	J781030	ボルト ; ソケット	BOLT ; SOCKET	16					
04	4386285	ホース	HOSE	1					
05	4386284	ホース	HOSE	1		-020238	Y	4408679	1
05	4408679	ホース	HOSE	1		020239-			

メイン配管 (4) MAIN PIPING (4)

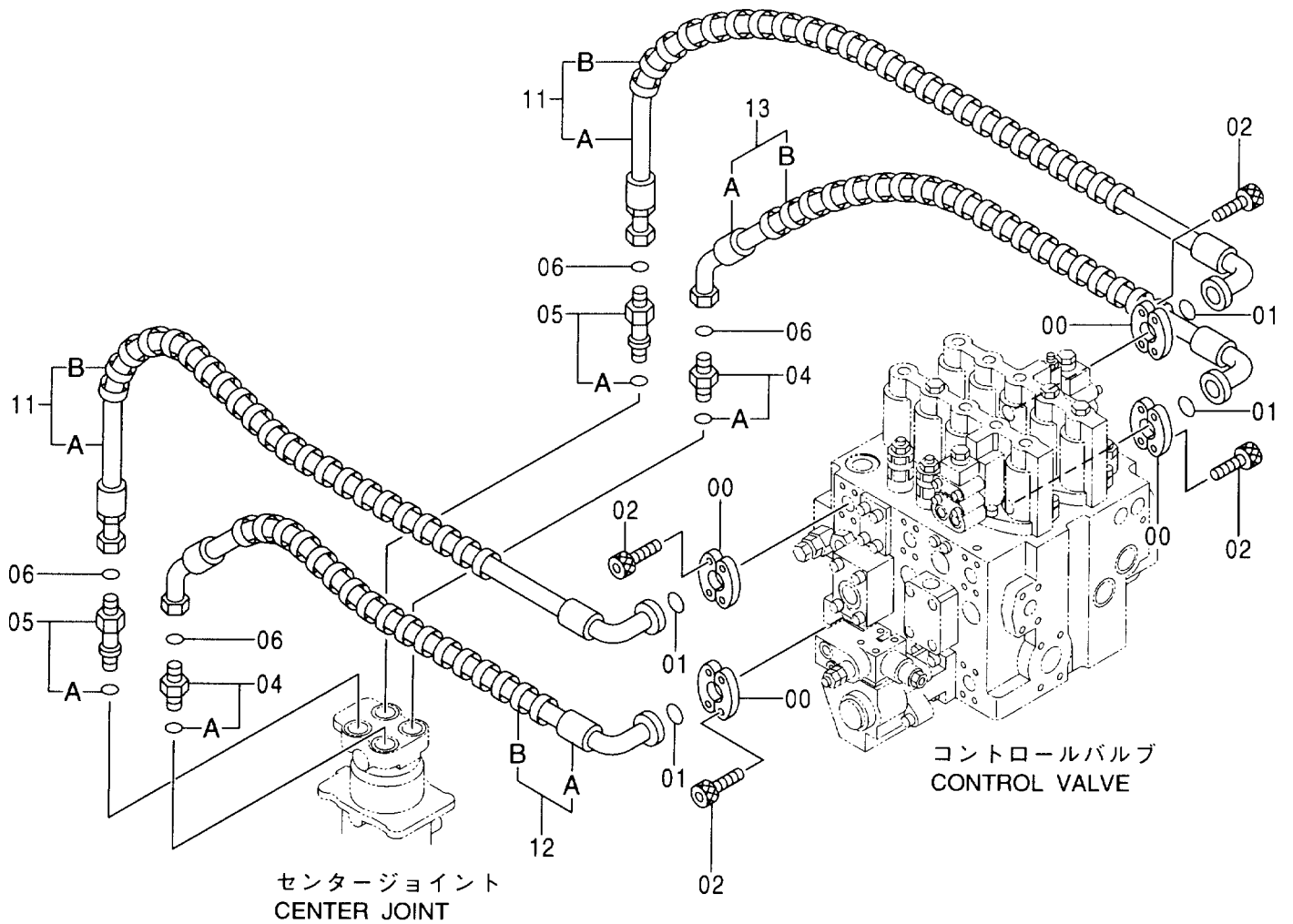
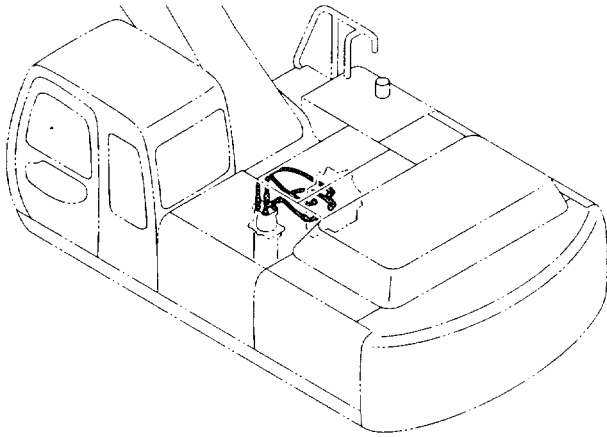

メイン配管 (4)
MAIN PIPING (4)

020001-

符号 ITEM	部品番号 PART NO.	部 品 名	PART NAME	数量 Q' TY	サービス コード S. C	適用号機 SERIAL NO.	互換性 ICA	代替部品 REPLACEABLE PART	
								部品番号 PART NO.	数量 Q' TY
00	962453	フランジ ;スプリット	FLANGE; SPLIT	8					
01	966993	O-リング	O-RING	4					
02	J781030	ボルト;ソケット	BOLT; SOCKET	16					
04	4189601	アダプタ;S	ADAPTER;S	2					
04A	4506424	・O-リング	・O-RING	1					
05	4198411	アダプタ;S	ADAPTER;S	2					
05A	4506424	・O-リング	・O-RING	1					
06	4187328	O-リング	O-RING	4					
11	9163647	ホースアッセン	HOSE ASS'Y	2					
11A	4386286	・ホース	・HOSE	1					
11B	4327294	・プロテクタ	・PROTECTOR	2					
12	9163648	ホースアッセン	HOSE ASS'Y	1					
12A	4386287	・ホース	・HOSE	1					
12B	4327294	・プロテクタ	・PROTECTOR	2					
13	9163649	ホースアッセン	HOSE ASS'Y	1					
13A	4386288	・ホース	・HOSE	1					
13B	4327294	・プロテクタ	・PROTECTOR	2					

ブームボトム配管 BOOM BOTTOM PIPING

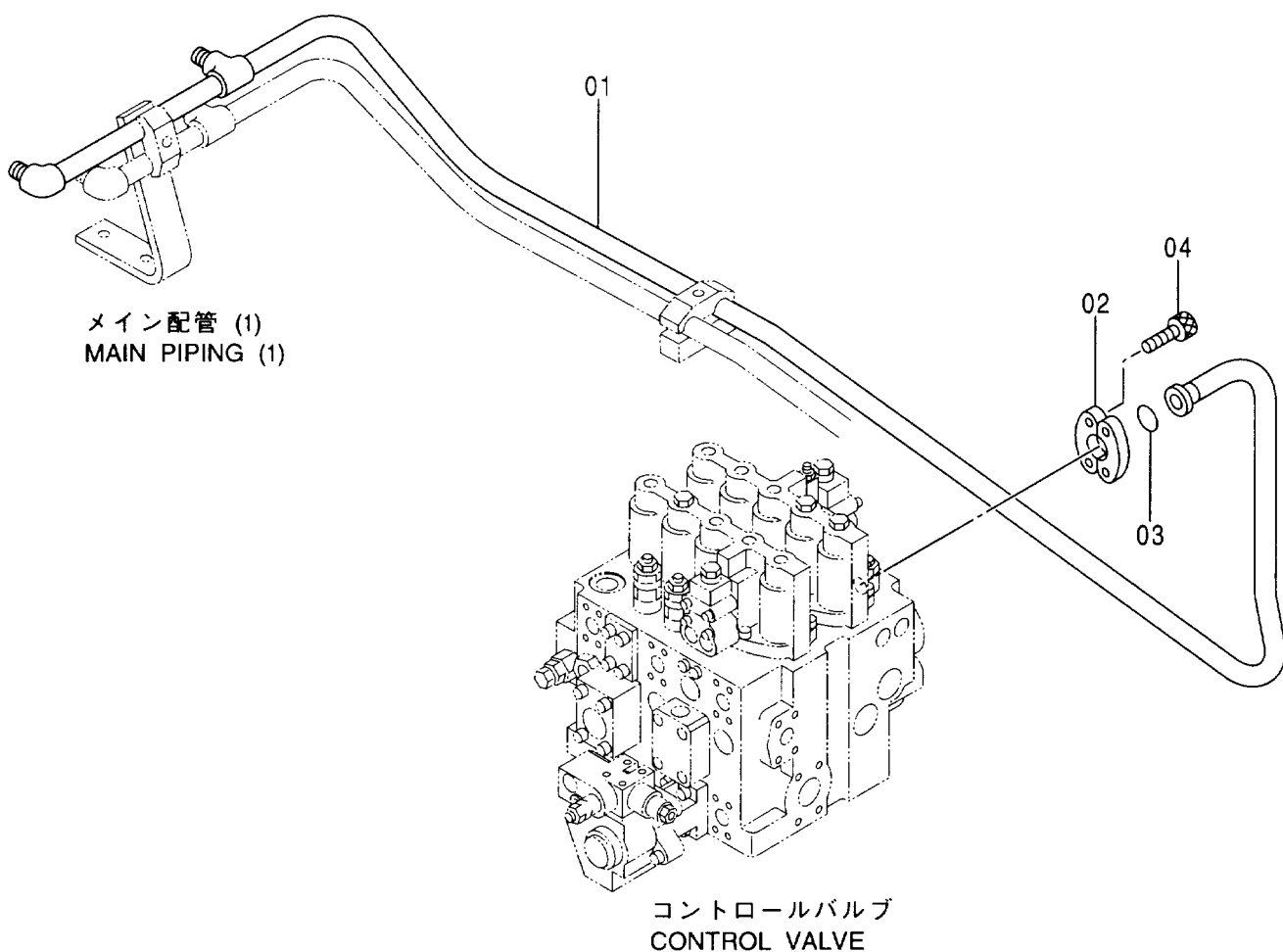
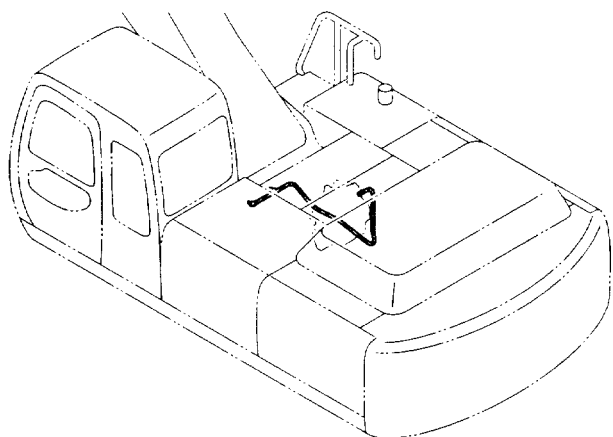

ブームボトム配管
BOOM BOTTOM PIPING

020001-

符号 ITEM	部品番号 PART NO.	部 品 名	PART NAME	数量 Q'TY	サービス コード S.C	適用号機 SERIAL NO.	互 換 性 ICA	代 替 部 品 REPLACEABLE PART	
								部品番号	数量
01	8069136	パイプ	PIPE	1					
02	962453	フランジ;スプリット	FLANGE;SPLIT	2					
03	966993	O-リング	O-RING	1					
04	J781030	ボルト;ソケット	BOLT;SOCKET	4					

エンジンコントロール ENGINE CONTROL

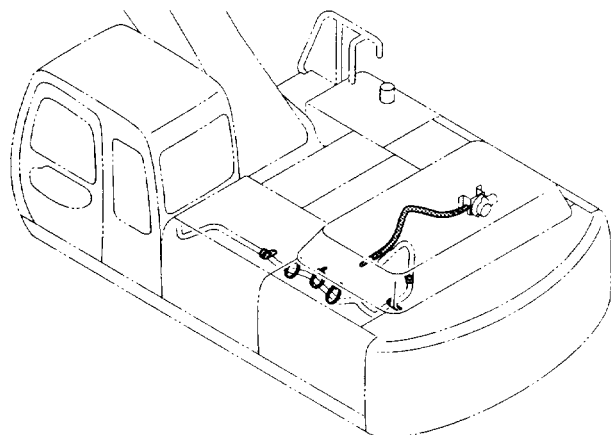

エンジンコントロールモータ
ENGINE CONTROL MOTOR

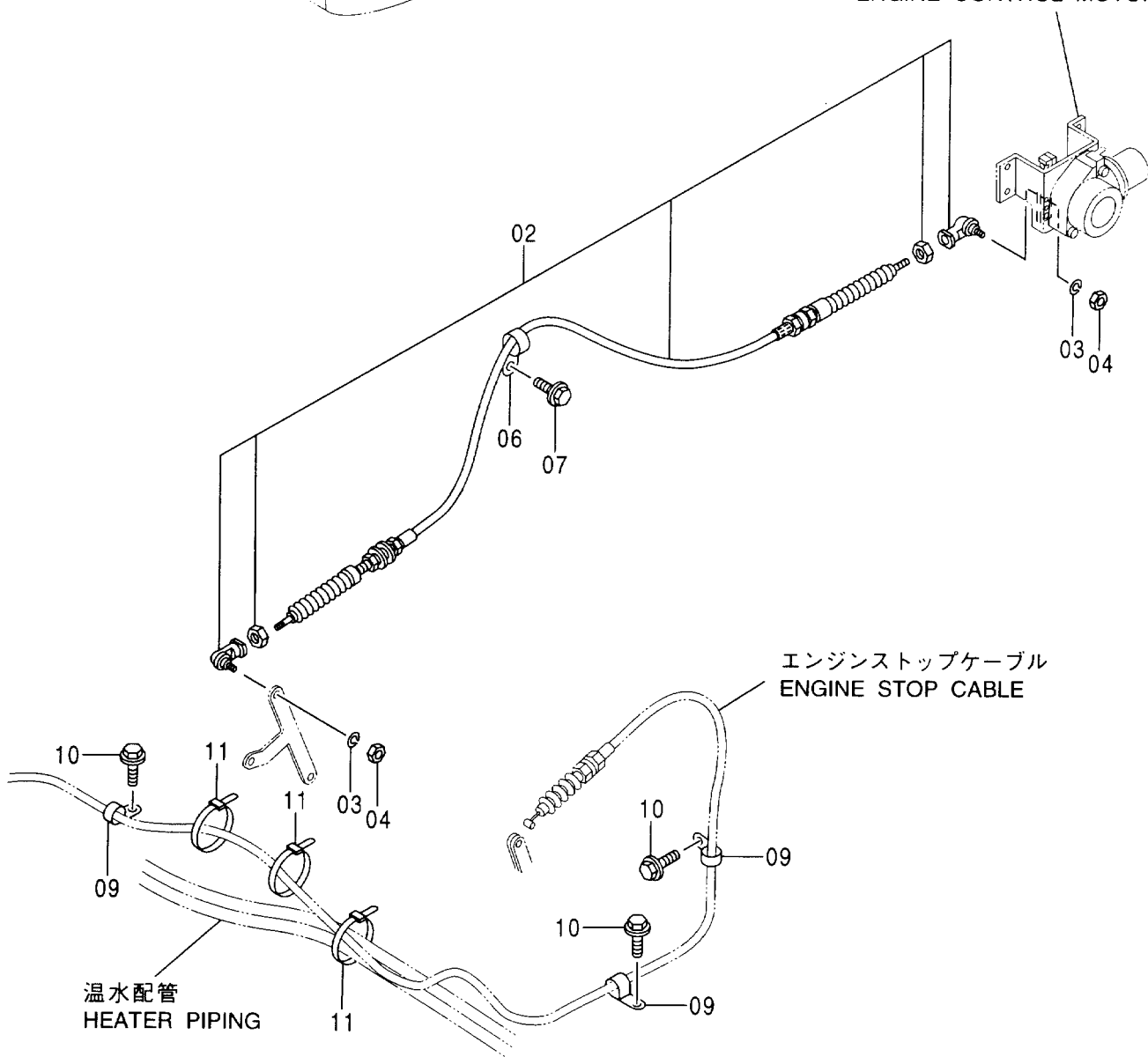

エンジンストップケーブル
ENGINE STOP CABLE

温水配管
HEATER PIPING

エンジン コントロール
ENGINE CONTROL

020001-

符号 ITEM	部品番号 PART NO.	部 品 名	PART NAME	数量 Q' TY	サービス コード S. C	適用号機 SERIAL NO.	互 換 性 I C A	代 替 部 品 REPLACEABLE PART	
								部品番号	数量
								PART NO.	Q' TY
02	4373846	ケーブル;コントロール	CABLE; CONTROL	1					
03	A590906	ワッシャ;スプリング	WASHER; SPRING	2					
04	M500605	ナット	NUT	2					
06	4190261	クリップ	CLIP	1					
07	J011025	ボルト;セムス	BOLT; SEMS	1					
09	4190276	クリップ	CLIP	3					
10	J011020	ボルト;セムス	BOLT; SEMS	3					
11	4055312	クリップ;バンド	CLIP; BAND	3					

エンジンコントロールモータ ENGINE CONTROL MOTOR

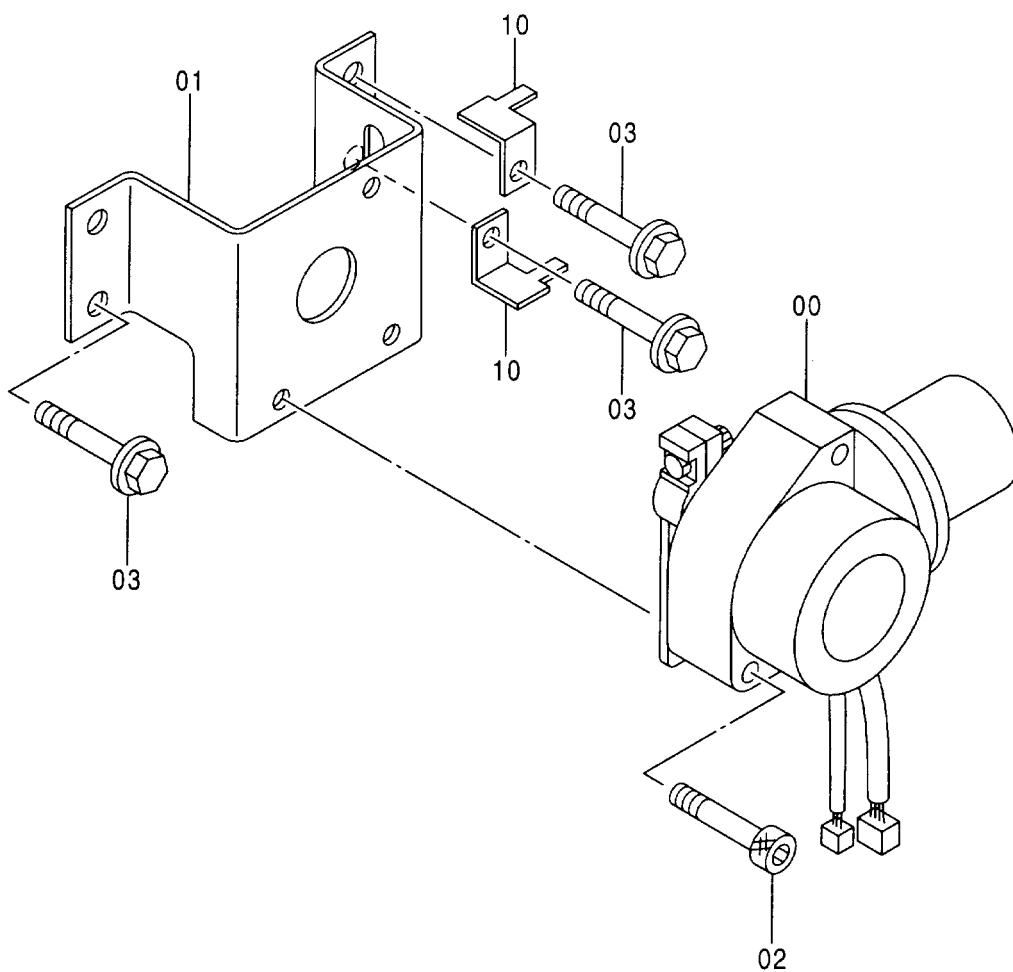
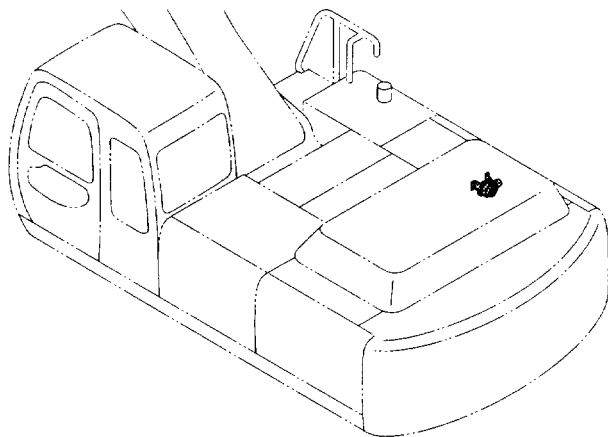

エンジンコントロールモータ
ENGINE CONTROL MOTOR

020001-

符号 ITEM	部品番号 PART NO.	部 品 名	PART NAME	数量 Q' TY	サービス コード S. C	適用号機 SERIAL NO.	互 換 性 ICA	代 替 部 品 REPLACEABLE PART	
								部品番号 PART NO.	数量 Q' TY
00-03	9153158	モータ アツセン	MOTOR ASS' Y	1					
00	4360509	・モータ	・MOTOR	1					
01	8065256	・ブ ラケツト	・BRACKET	1					
02	J781060	・ボ ルト;ソケツト	・BOLT; SOCKET	3					
03	J021030	・ボ ルト;セムス	・BOLT; SEMS	4					
10	4257159	ブ ラケツト	BRACKET	2					

エンジンストップケーブル ENGINE STOP CABLE

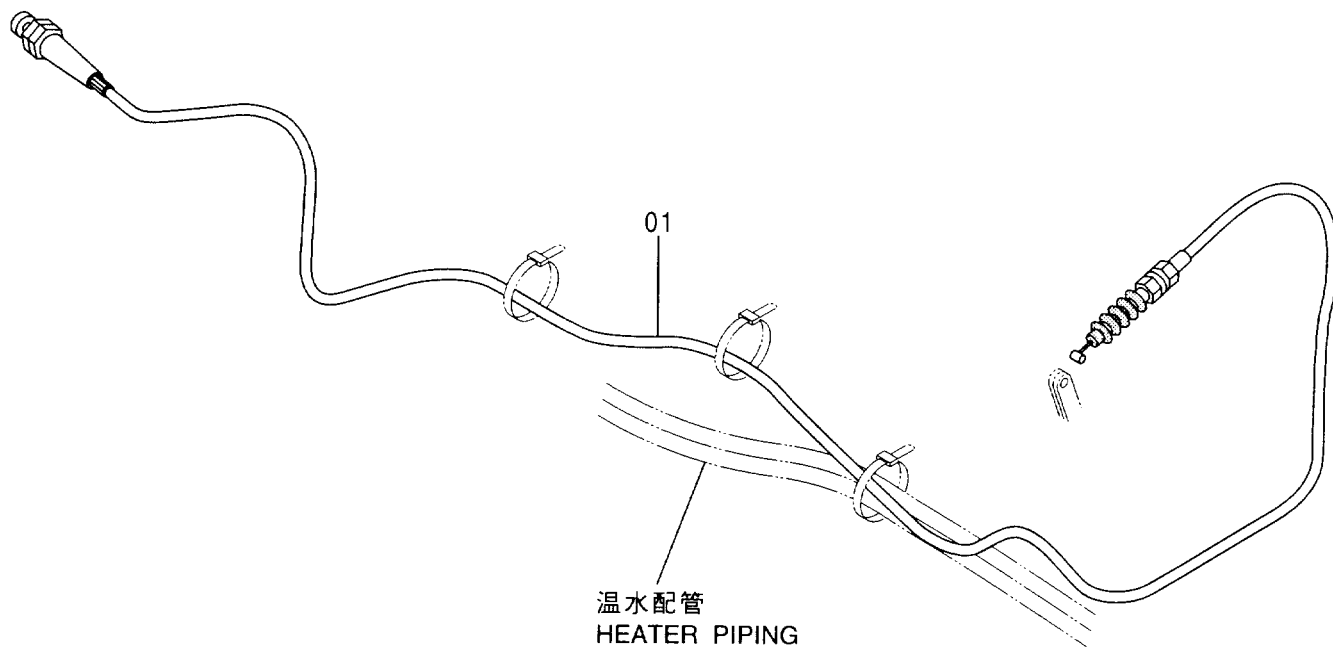
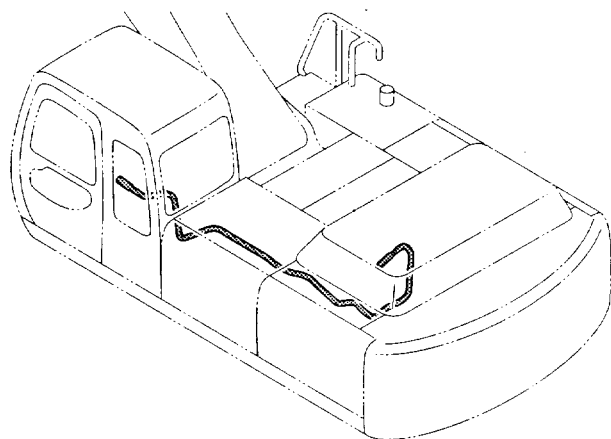

エンジンストップケーブル
ENGINE STOP CABLE

020001-

符号 ITEM	部品番号 PART NO.	部 品 名	PART NAME	数量 Q'TY	サービス コード S. C	適用号機 SERIAL NO.	互換性 ICA	代替部品 REPLACEABLE PART	
								部品番号 PART NO.	数量 Q'TY
01	4386463	ケーブル;コントロール	CABLE; CONTROL	1					

操作レバー（フロント、旋回）
CONTROL LEVER (FRONT & SWING)

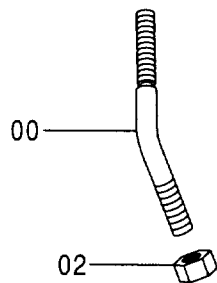
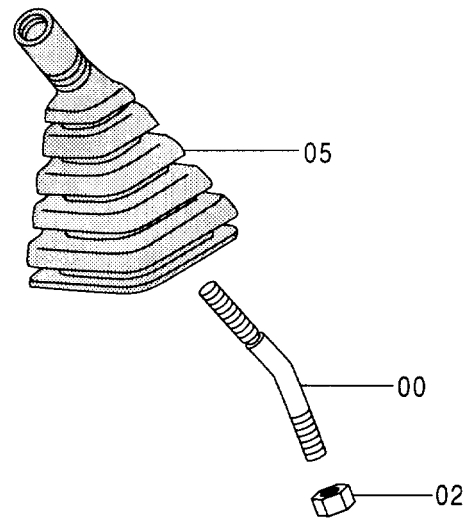
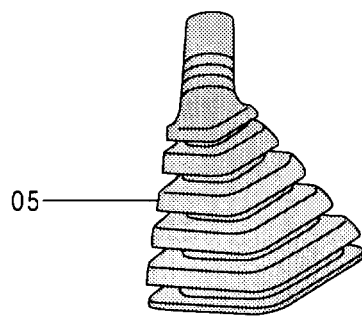
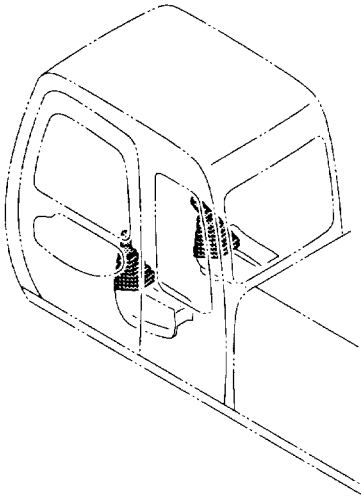

操作レバー (フロント, 旋回)
 CONTROL LEVER (FRONT & SWING)

020001-

符号 ITEM	部品番号 PART NO.	部品名	PART NAME	数量 Q'TY	サービス コード S. C	適用号機 SERIAL NO.	互換性 I.C.A	代替部品 REPLACEABLE PART	
								部品番号 PART NO.	数量 Q'TY
00	4334707	レバー	LEVER	2					
02	J950014	ナット	NUT	2					
05	2038578	ブーツ	BOOT	2					

グリップ (右)
GRIP (R)

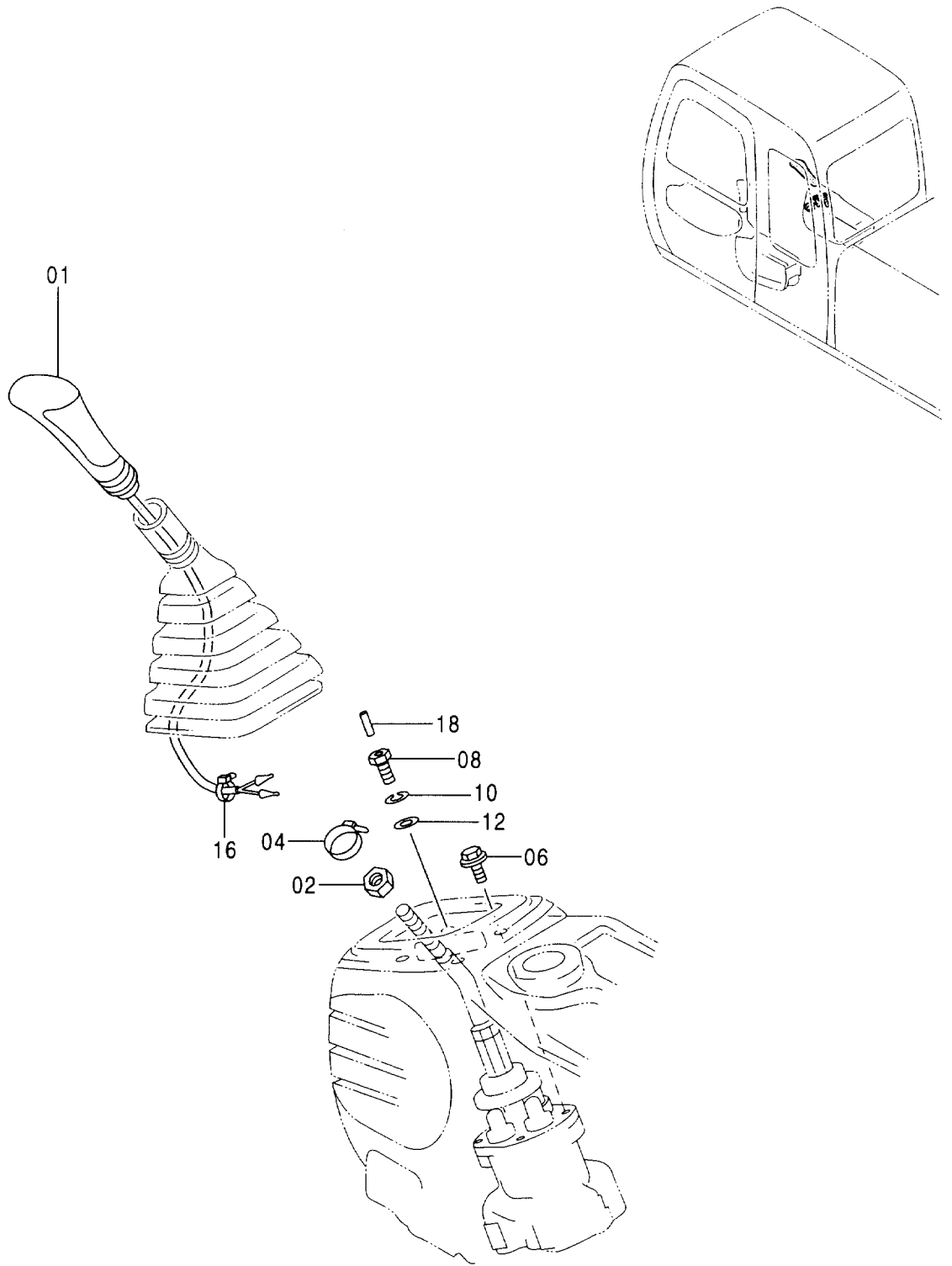

グリップ (右)
GRIP (R)

020001-

符号 ITEM	部品番号 PART NO.	部 品 名	PART NAME	数量 Q' TY	サービス コード S. C	適用号機 SERIAL NO.	互換性 ICA	代替部品 REPLACEABLE PART	
								部品番号	数量
01	2038485	グリップ	GRIP	1					
02	J952012	ナット	NUT	1					
04	4055311	クリップ;バンド	CLIP;BAND	1					
06	J020825	ボルト;セムス	BOLT;SEMS	3					
08	4342802	ボルト	BOLT	1					
10	A590908	ワッシャ;スプリング	WASHER;SPRING	1					
12	A590108	ワッシャ;フレン	WASHER;PLANE	1					
16	4300351	クリップ;バンド	CLIP;BAND	1					
18	4144011	ピン;スプリング	PIN;SPRING	1					

グリップ (左)
GRIP (L)

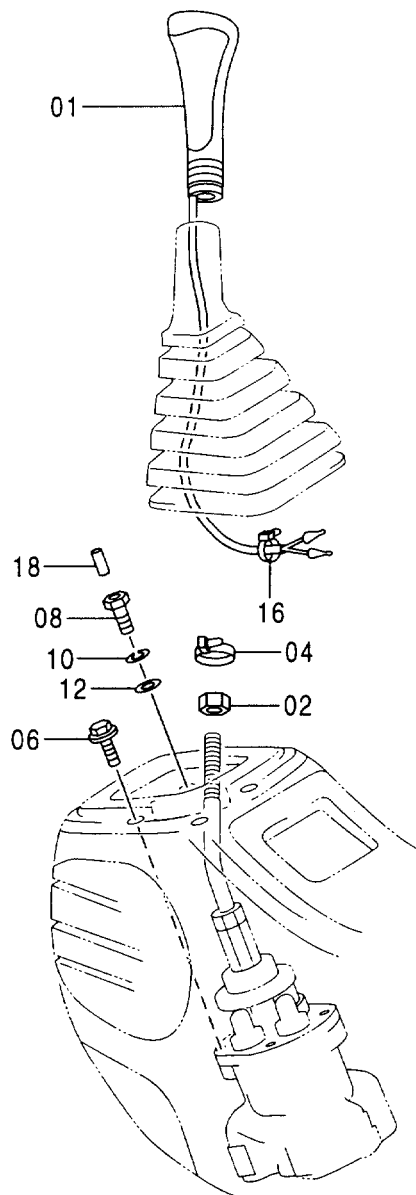
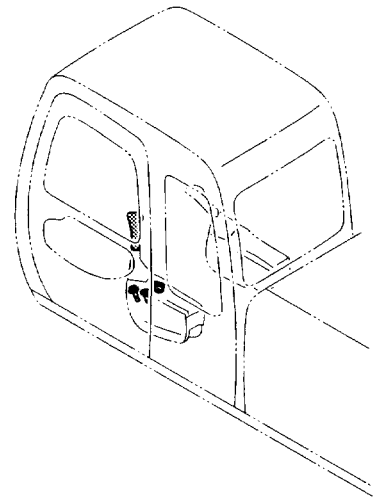

グリップ (左)
GRIP (L)

020001-

符号 ITEM	部品番号 PART NO.	部 品 名	PART NAME	数量 Q' TY	サービス コード S. C	適用号機 SERIAL NO.	互 換 性 I C A	代 替 部 品 REPLACEABLE PART	
								部品番号 PART NO.	数量 Q' TY
01	2038484	グリップ	GRIP	1					
02	J952012	ナット	NUT	1					
04	4055311	クリップ;バンド	CLIP;BAND	1					
06	J020825	ボルト;セムス	BOLT;SEMS	3					
08	4342802	ボルト	BOLT	1					
10	A590908	ワッシャ;スプリング	WASHER;SPRING	1					
12	A590108	ワッシャ;プレーン	WASHER;PLANE	1					
16	4300351	クリップ;バンド	CLIP;BAND	1					
18	4144011	ピン;スプリング	PIN;SPRING	1					

パイロットバルブ (フロント, 旋回)
PILOT VALVE (FRONT & SWING)

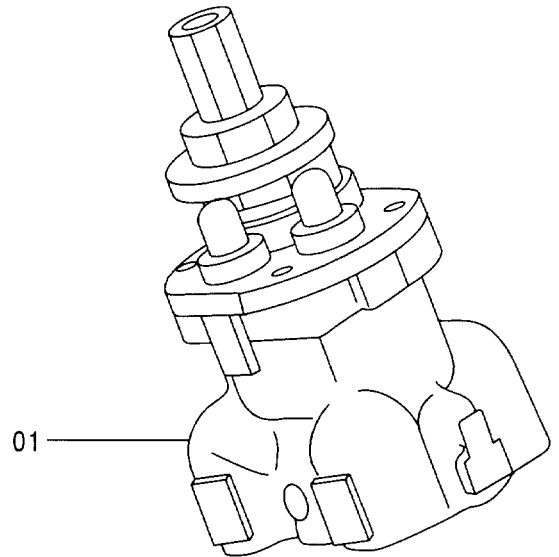
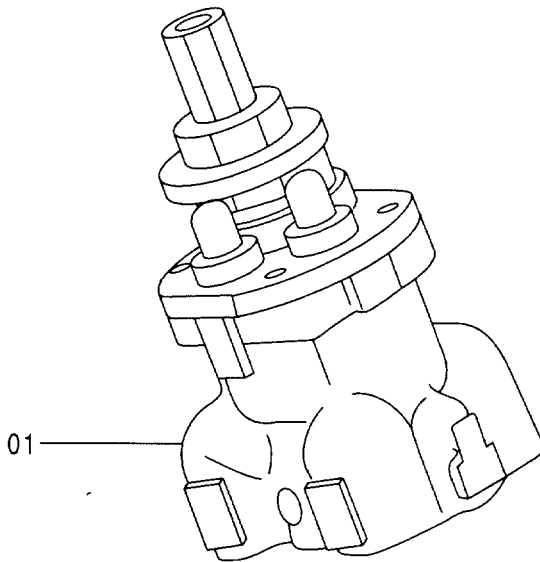
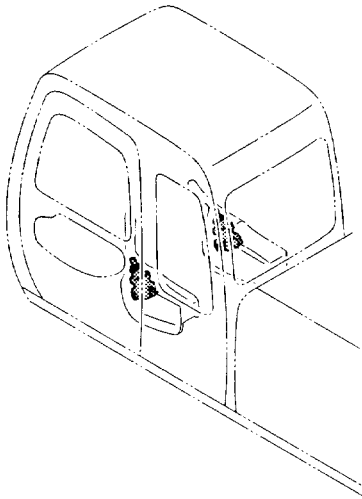

パイロットバルブ (フロント, 旋回)
PILOT VALVE (FRONT & SWING)

020001-

符号 ITEM	部品番号 PART NO.	部 品 名	PART NAME	数量 Q' TY	サービス コード S. C	適用号機 SERIAL NO.	互換性 ICA	代替部品 REPLACEABLE PART	
								部品番号 PART NO.	数量 Q' TY
01	9156581	バルブ;パイロット (本体組付用)	VALVE;PILOT (for assembly of machine)	2	H		1	9156582	2
01	(9156582)	バルブ;パイロット (輸送用)	VALVE;PILOT (for assembly of machine)	2	SH				

操作レバー（走行） CONTROL LEVER (TRAVEL)

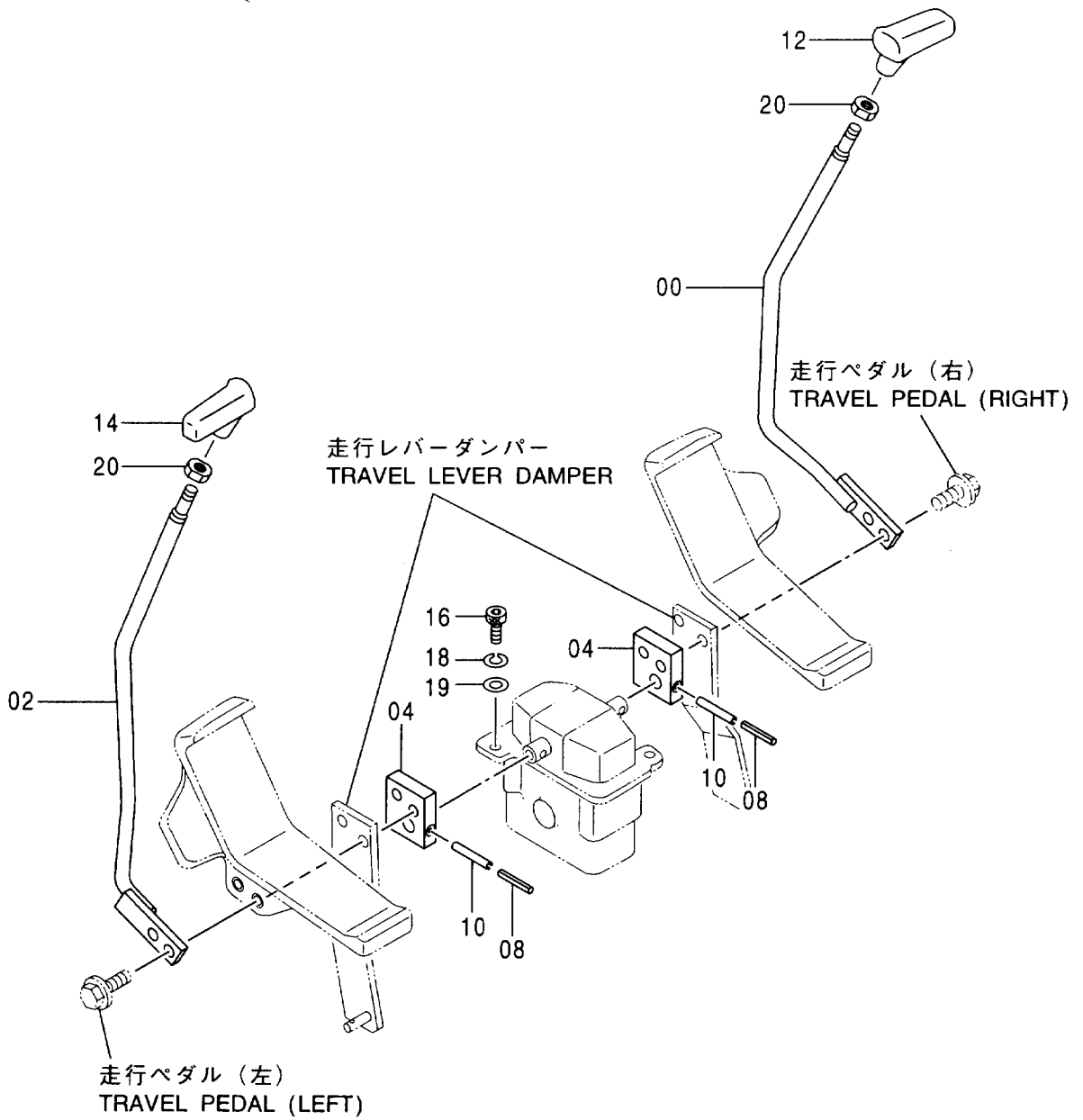
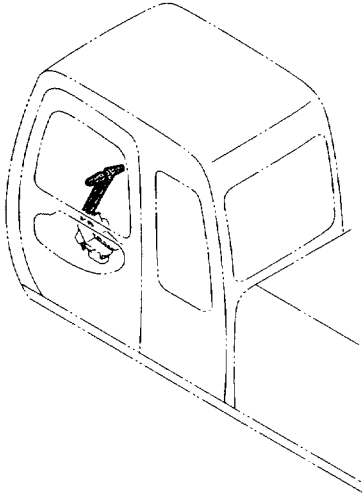

操作レバ - (走行)
CONTROL LEVER (TRAVEL)

020001-

符号 ITEM	部品番号 PART NO.	部 品 名	PART NAME	数量 Q' TY	サービス コード S. C	適用号機 SERIAL NO.	互 換 性 I C A	代 替 部 品 REPLACEABLE PART	
								部品番号 PART NO.	数量 Q' TY
00	8062667	レバ - (R)	LEVER (R)	1		-021040			
00	8075450	レバ - (R)	LEVER (R)	1	#	021041-			
02	8062623	レバ - (L)	LEVER (L)	1		-021040			
02	8075449	レバ - (L)	LEVER (L)	1	#	021041-			
04	3072628	ブラケット	BRACKET	2					
08	4205317	ピン;スプリング	PIN;SPRING	2					
10	4205318	ピン;スプリング	PIN;SPRING	2					
12	2038735	グリップ	GRIP	1		-021040			
12	2043585	グリップ	GRIP	1	#	021041-			
14	2038734	グリップ	GRIP	1		-021040			
14	2043584	グリップ	GRIP	1	#	021041-			
16	J781035	ボルト;ソケット	BOLT;SOCKET	2					
18	A590910	ワッシャ;スプリング	WASHER;SPRING	2					
19	A590110	ワッシャ;プレーン	WASHER;PLANE	2					
20	4424185	ナット	NUT	2	#	021041-			

走行ペダル（右）〈300, LC〉〈330LC〉〈350H, LCH〉〈370HD〉〈370〉
TRAVEL PEDAL (RIGHT) 〈300, LC〉〈330LC〉〈350H, LCH〉〈370HD〉〈370〉

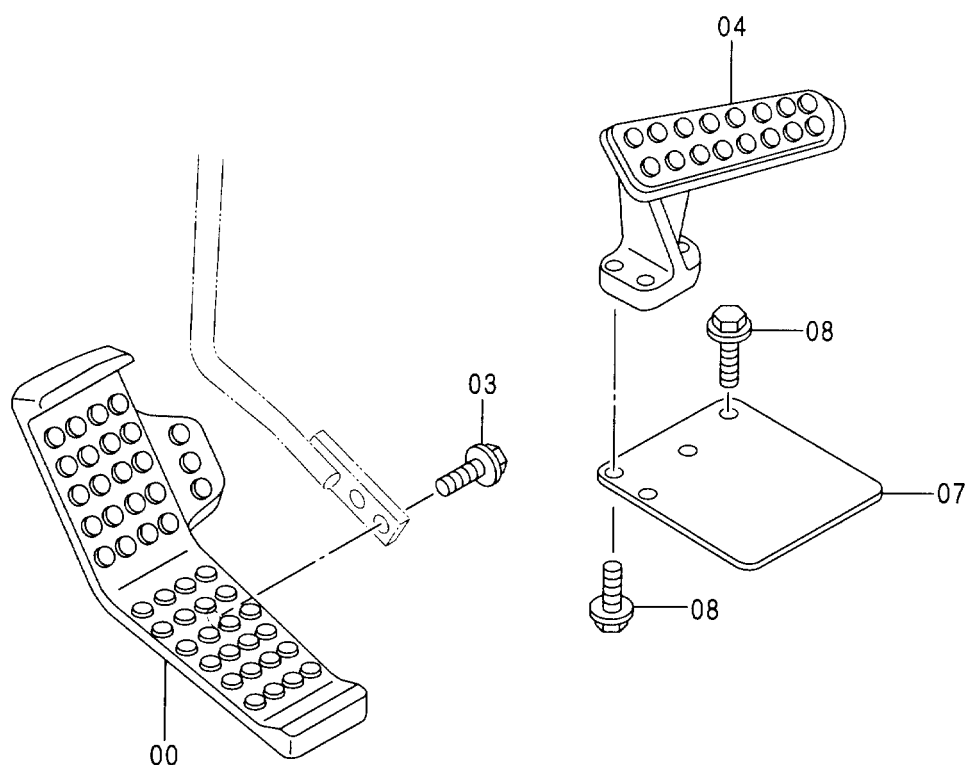
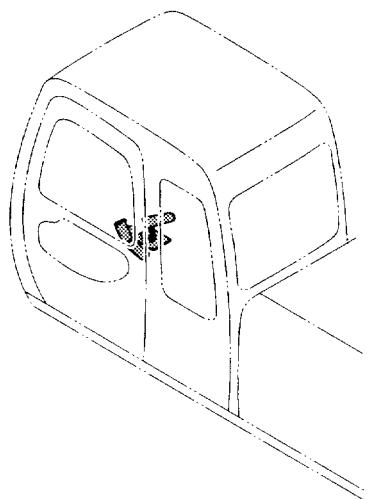

走行ペダル (右) <300, LC> <330LC> <350H, LCH> <370HD> <370>
 TRAVEL PEDAL (RIGHT) <300, LC> <330LC> <350H, LCH> <370HD> <370>

020001-

符号 ITEM	部品番号 PART NO.	部 品 名	PART NAME	数量 Q' TY	サービス コード S. C	適用号機 SERIAL NO.	互 換 性 ICA	代 替 部 品 REPLACEABLE PART	
								部品番号 PART NO.	数量 Q' TY
00	1024384	ペダル (R)	PEDAL (R)	1					
03	J021055	ボルト;セムス	BOLT;SEMS	2					
04	1015478	レスト;フット	REST;FOOT	1					
07	3052543	カバー	COVER	1					
08	J011035	ボルト;セムス	BOLT;SEMS	4					

走行ペダル（右）〈350K, LCK〉
TRAVEL PEDAL (RIGHT) 〈350K, LCK〉

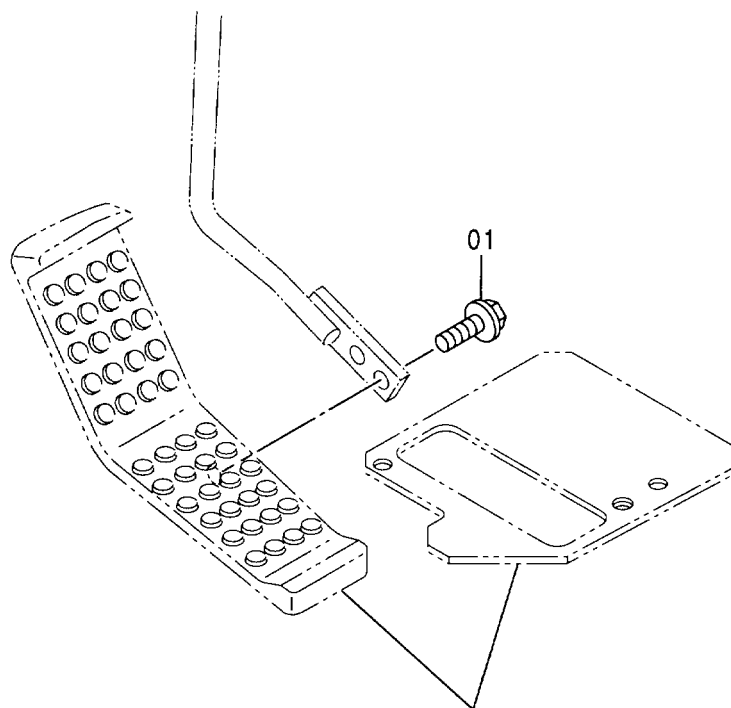
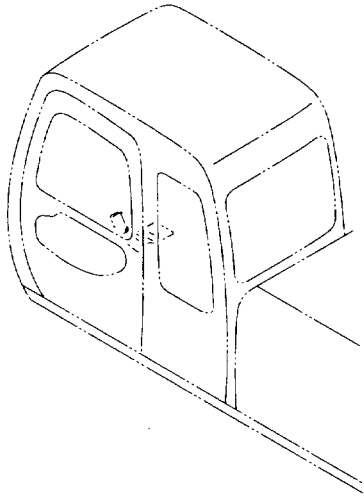

操作ペダル（ブレーカ&クラッシャ）
CONTROL PEDAL (BREAKER & CRUSHER)

走行ペダル (右) <350K, LCK>
TRAVEL PEDAL (RIGHT) <350K, LCK>

020001-

符号 ITEM	部品番号 PART NO.	部品名	PART NAME	数量 Q' TY	サービス コード S. C	適用号機 SERIAL NO.	互換性 ICA	代替部品 REPLACEABLE PART	
								部品番号 PART NO.	数量 Q' TY
01	J021055	ボルト;セムス	BOLT;SEMS	2					

走行ペダル (左) TRAVEL PEDAL (LEFT)

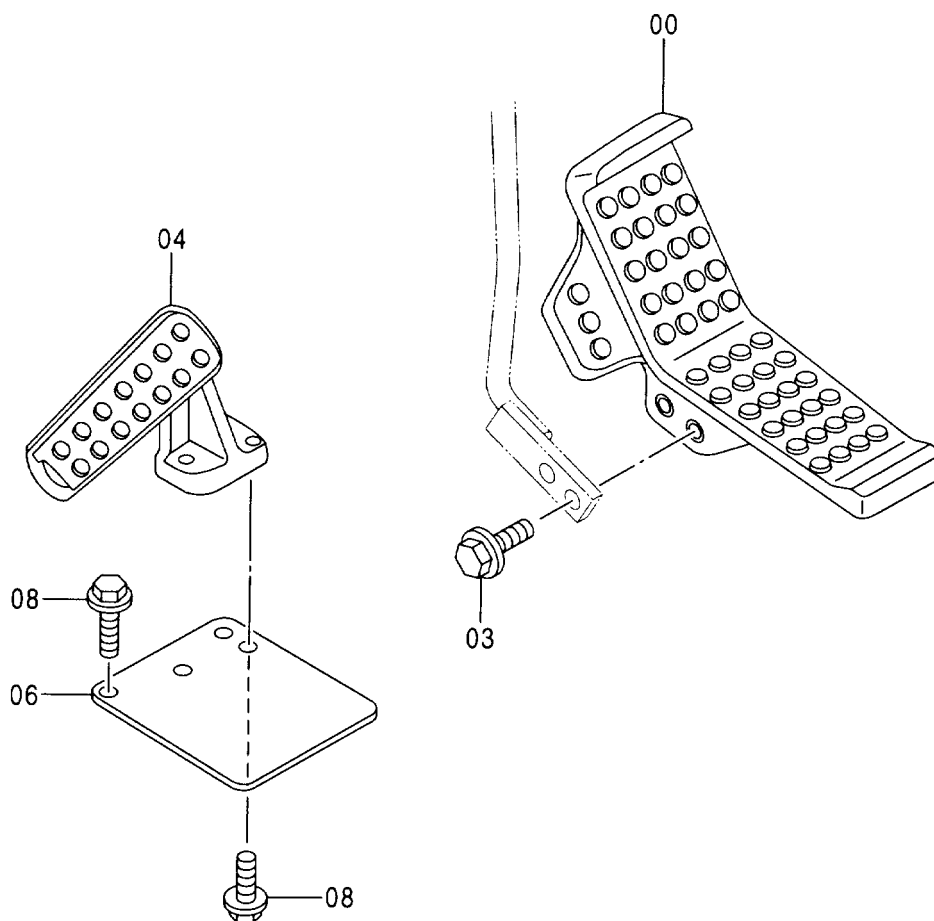
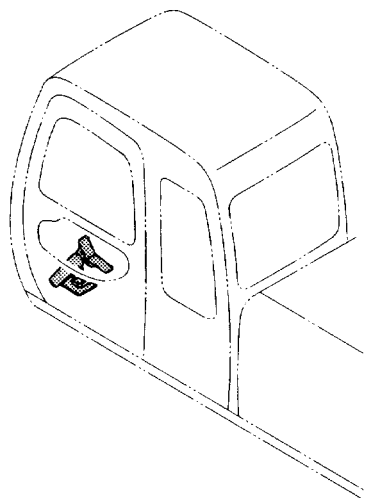

走行ペダル (左)
TRAVEL PEDAL (LEFT)

020001-

符号 ITEM	部品番号 PART NO.	部 品 名	PART NAME	数量 Q' TY	サービス コード S. C	適用号機 SERIAL NO.	互 換 性 ICA	代 替 部 品 REPLACEABLE PART	
								部品番号 PART NO.	数量 Q' TY
00	1024224	ペダル (L)	PEDAL (L)	1					
03	J021055	ボルト;セムス	BOLT;SEMS	2					
04	1015477	レスト;フット	REST;FOOT	1					
06	3052543	カバー	COVER	1					
08	J011035	ボルト;セムス	BOLT;SEMS	4					

パイロットバルブ (走行) PILOT VALVE (TRAVEL)

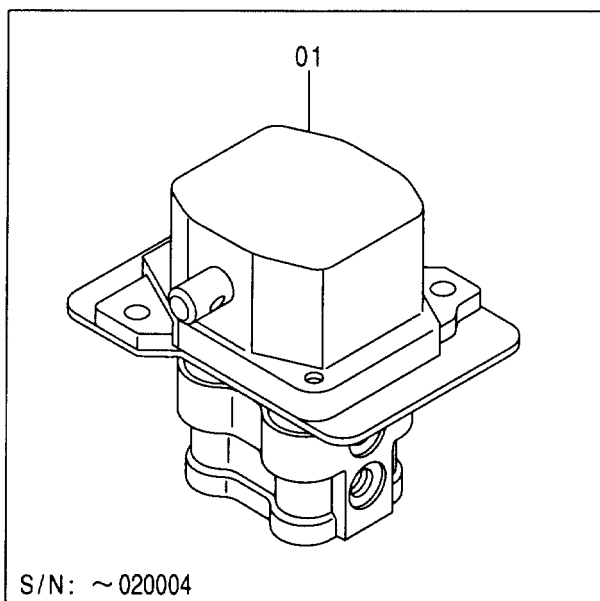
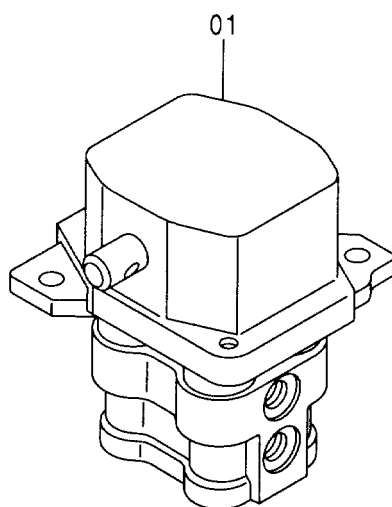
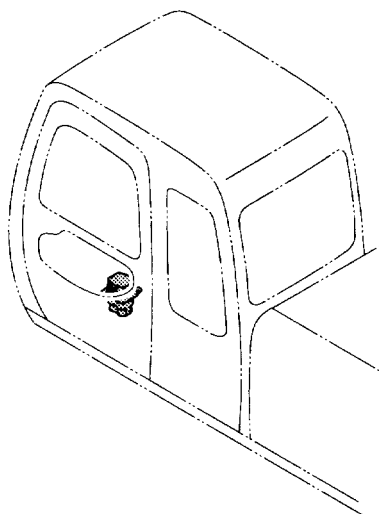

パイロットバルブ (走行)
PILOT VALVE (TRAVEL)

020001-

符号 ITEM	部品番号 PART NO.	部 品 名	PART NAME	数量 Q' TY	サービス コード S. C	適用号機 SERIAL NO.	互 換 性 I C A	代 替 部 品 REPLACEABLE PART	
								部品番号 PART NO.	数量 Q' TY
01	9151777	バルブ;パイロット (本体組付用)	VALVE;PILOT (for assembly of machine)	1	H	-020004	I	9151782	1
01	(9151782)	バルブ;パイロット (輸送用)	VALVE;PILOT (for transportation)	1	SH	-020004			
01	9169583	バルブ;パイロット (本体組付用)	VALVE;PILOT (for assembly of machine)	1	H	020005-	I	9169605	1
01	(9169605)	バルブ;パイロット (輸送用)	VALVE;PILOT (for transportation)	1	SH	020005-			

走行レバーダンパ TRAVEL LEVER DAMPER

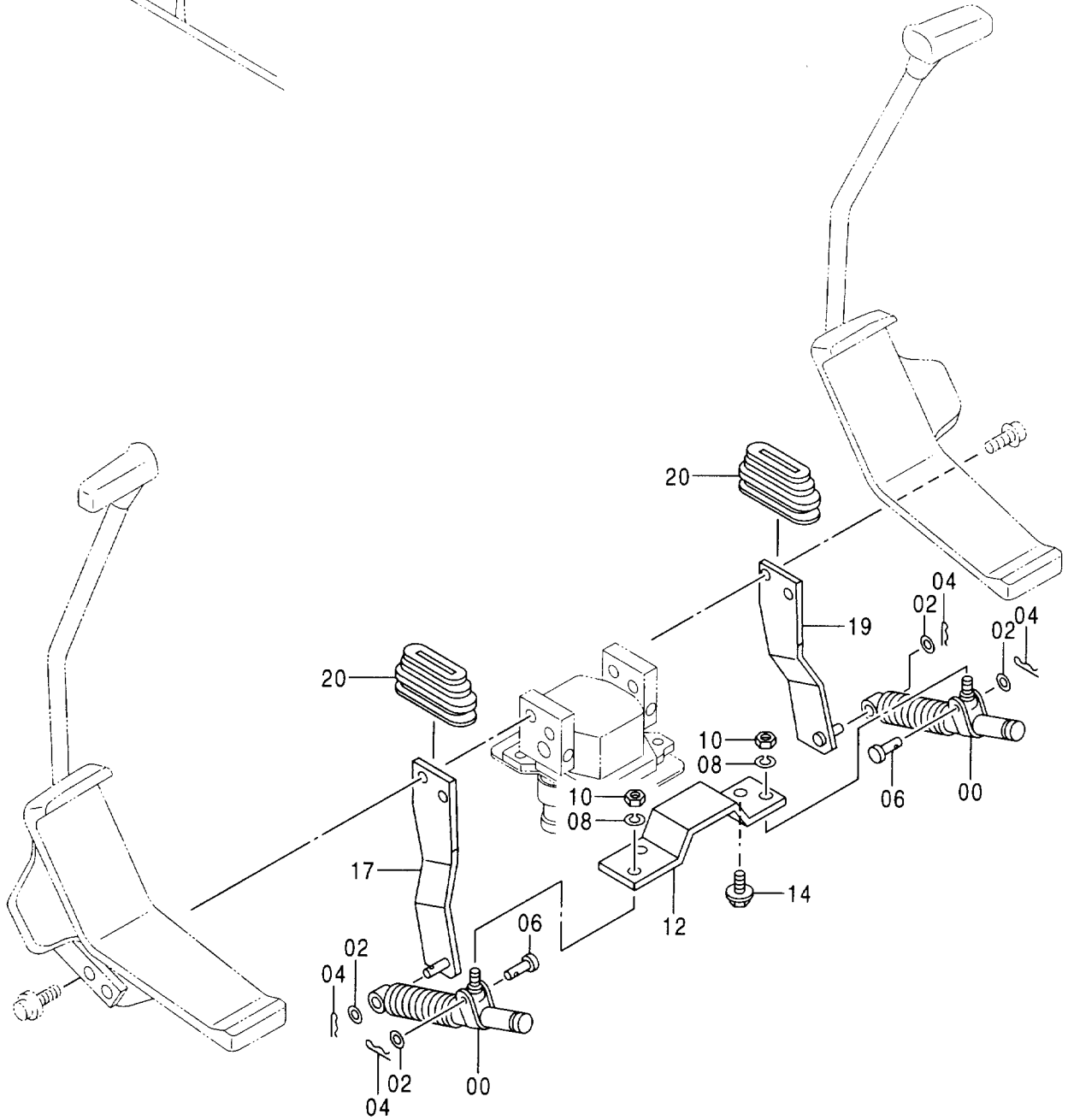
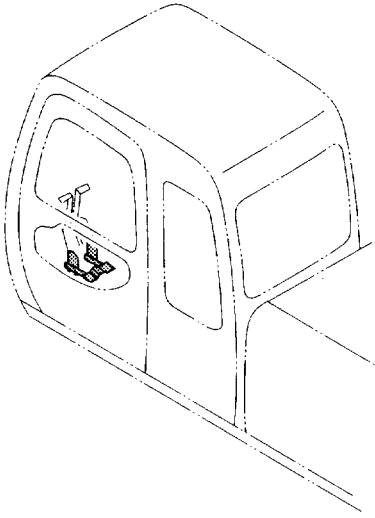

走行レバーダンパ
TRAVEL LEVER DAMPER

020001-

符号 ITEM	部品番号 PART NO.	部 品 名	PART NAME	数量 Q'TY	サービス コード S. C.	適用号機 SERIAL NO.	互 換 性 I C A	代 替 部 品 REPLACEABLE PART	
								部品番号 PART NO.	数量 Q'TY
00	4204959	ダンパ	DAMPER	2					
02	A590108	ワッシャ; プレーン	WASHER; PLANE	4					
04	4022697	ピン; ロック	PIN; LOCK	4					
06	4044928	ピン	PIN	2					
08	A590908	ワッシャ; スプリング	WASHER; SPRING	2					
10	M500807	ナット	NUT	2					
12	4359716	ブラケット	BRACKET	1					
14	J011020	ボルト; セムス	BOLT; SEMS	2					
17	9742277	ブラケット; (L)	BRACKET; (L)	1					
19	9742276	ブラケット; (R)	BRACKET; (R)	1					
20	3076503	ブーツ	BOOT	2					

ロックレバー
LOCK LEVER

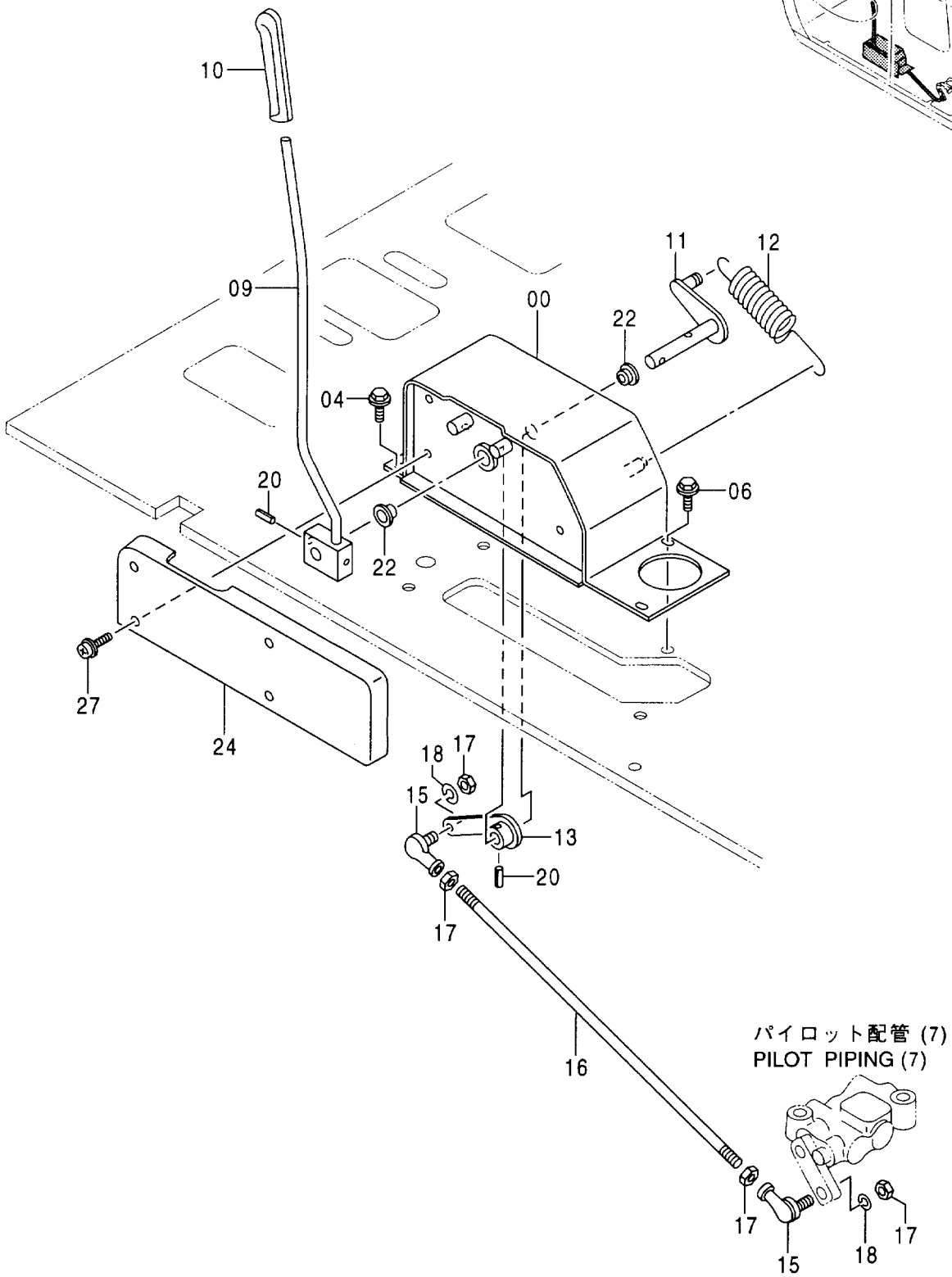
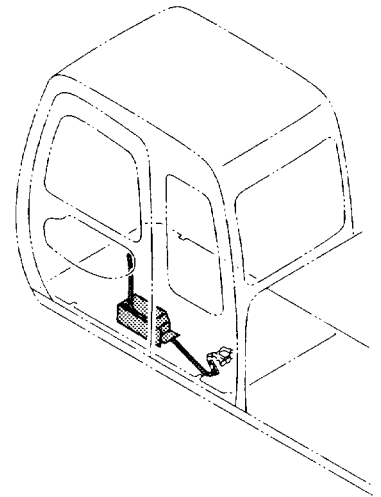

ロックレバー
LOCK LEVER

020001-

符号 ITEM	部品番号 PART NO.	部 品 名	PART NAME	数量 Q' TY	サービス コード S. C	適用号機 SERIAL NO.	互 換 性 I C A	代 替 部 品 REPLACEABLE PART	
								部品番号 PART NO.	数量 Q' TY
00	7029259	ボックス (L)	BOX (L)	1					
04	J011025	ボルト;セムス	BOLT;SEMS	2					
06	J021025	ボルト;セムス	BOLT;SEMS	2					
09	8061138	レバー;ロック	LEVER;LOCK	1					
10	3051611	グリップ	GRIP	1					
11	8060886	RINK	RINK	1					
12	4189184	スプリング;テンション	SPRING;TENSION	1					
13	9743595	リンク	RINK	1					
15	4056018	ジョイント;ボール	JOINT;BALL	2					
16	4259591	ロッド	ROD	1					
17	M500807	ナット	NUT	4					
18	A590908	ワッシャ;スプリング	WASHER;SPRING	2					
20	4027427	ピン;スプリング	PIN;SPRING	2					
22	4341810	ブッシング	BUSHING	2					
24	2037246	カバー	COVER	1					
27	J680640	スクリュ;セムス	SCREW;SEMS	4					

コントロールバルブ CONTROL VALVE

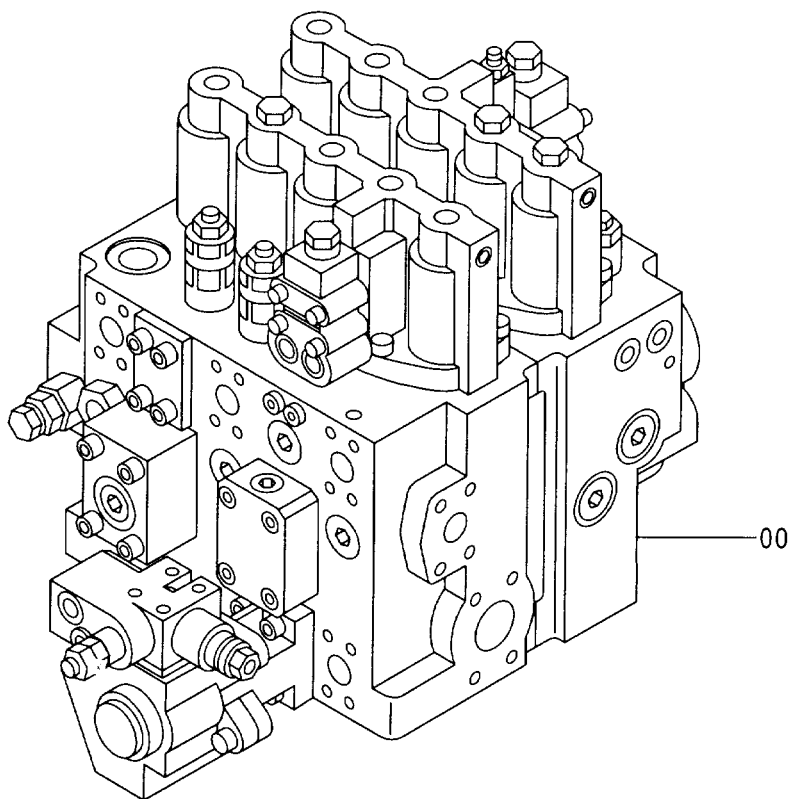
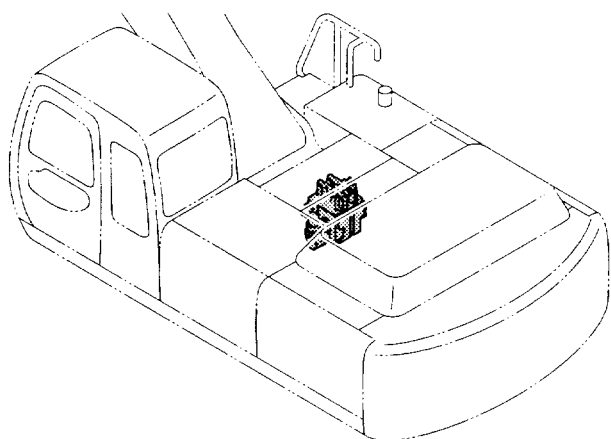

コントロール バルブ
CONTROL VALVE

020001-

符号 ITEM	部品番号 PART NO.	部 品 名	PART NAME	数量 Q' TY	サービス コード S. C	適用号機 SERIAL NO.	互 換 性 I C A	代 替 部 品 REPLACEABLE PART	
								部品番号 PART NO.	数量 Q' TY
00	4363127	バルブ ;コントロール	VALVE ;CONTROL	1	H				

コントロールバルブ取付部品 CONTROL VALVE SUPPORT

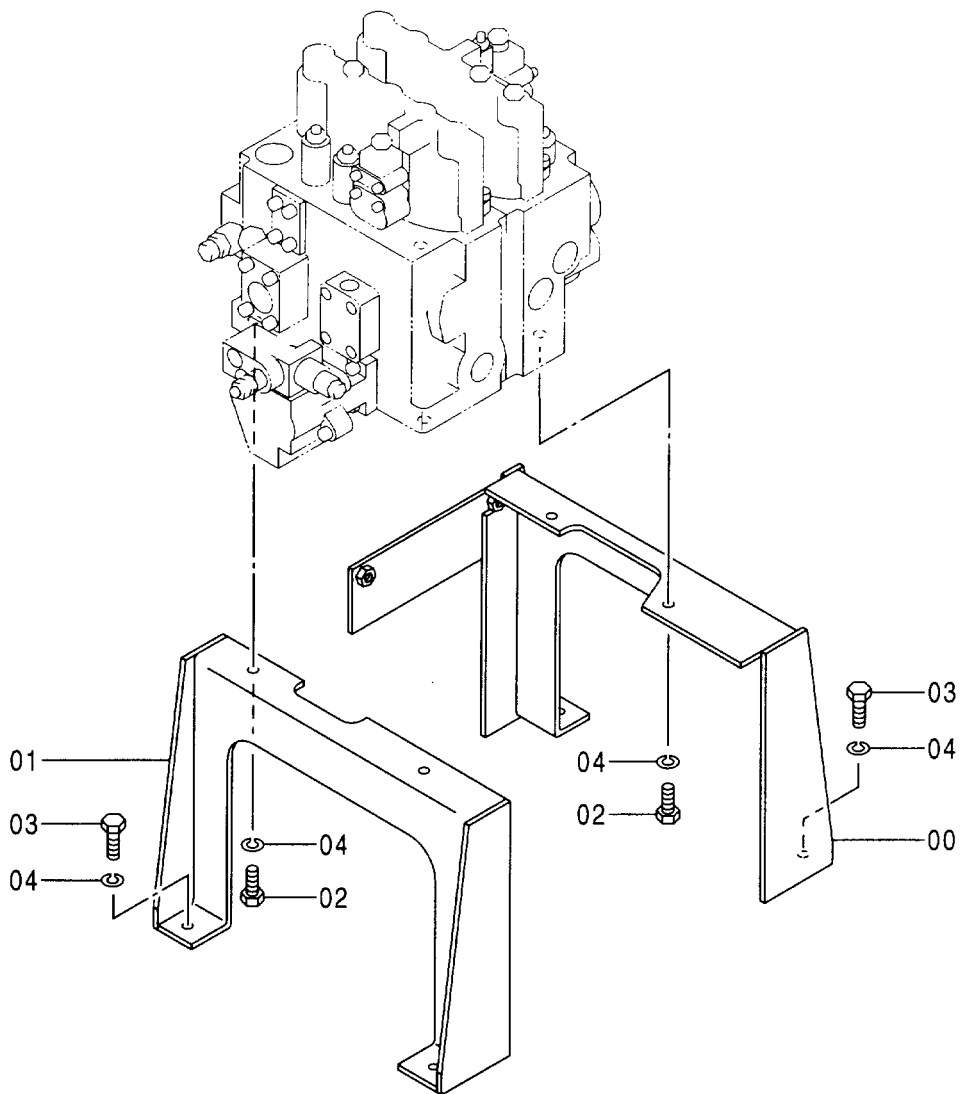
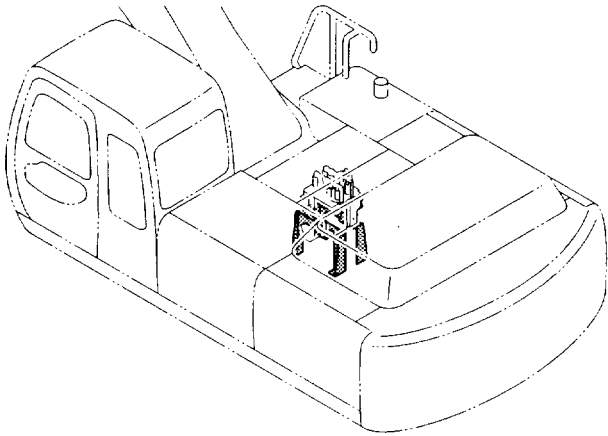

コントロールバルブ取付部品
CONTROL VALVE SUPPORT

020001-

符号 ITEM	部品番号 PART NO.	部 品 名	PART NAME	数量 Q' TY	サービス コード S. C	適用号機 SERIAL NO.	互 換 性 ICA	代 替 部 品 REPLACEABLE PART	
								部品番号 PART NO.	数量 Q' TY
00	7033268	ブ ラケ ッ ト	BRACKET	1					
01	7033272	ブ ラケ ッ ト	BRACKET	1					
02	J901630	ボ ル ト	BOLT	4					
03	J901635	ボ ル ト	BOLT	4					
04	A590916	ワ ッ シ ャ ; ス プ リ ン グ	WASHER; SPRING	8					

ソレノイドバルブ
SOLENOID VALVE

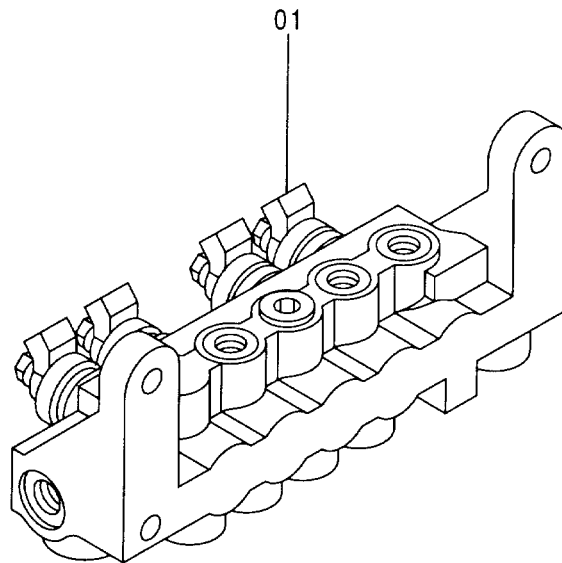
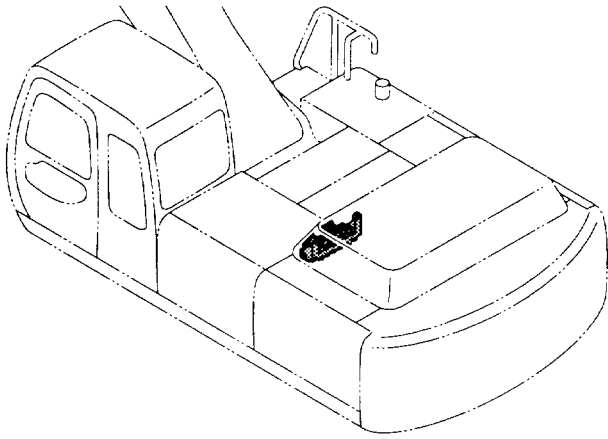

ソレノイド バルブ
SOLENOID VALVE

020001-

符号 ITEM	部品番号 PART NO.	部 品 名	PART NAME	数量 Q'TY	サービス コード S.C	適用号機 SERIAL NO.	互換性 ICA	代替部品 REPLACEABLE PART	
								部品番号 PART NO.	数量 Q'TY
01	4396760	バルブ ;ソレノイド	VALVE ;SOLENOID	1					

パイロット配管 (1)
PILOT PIPING (1)

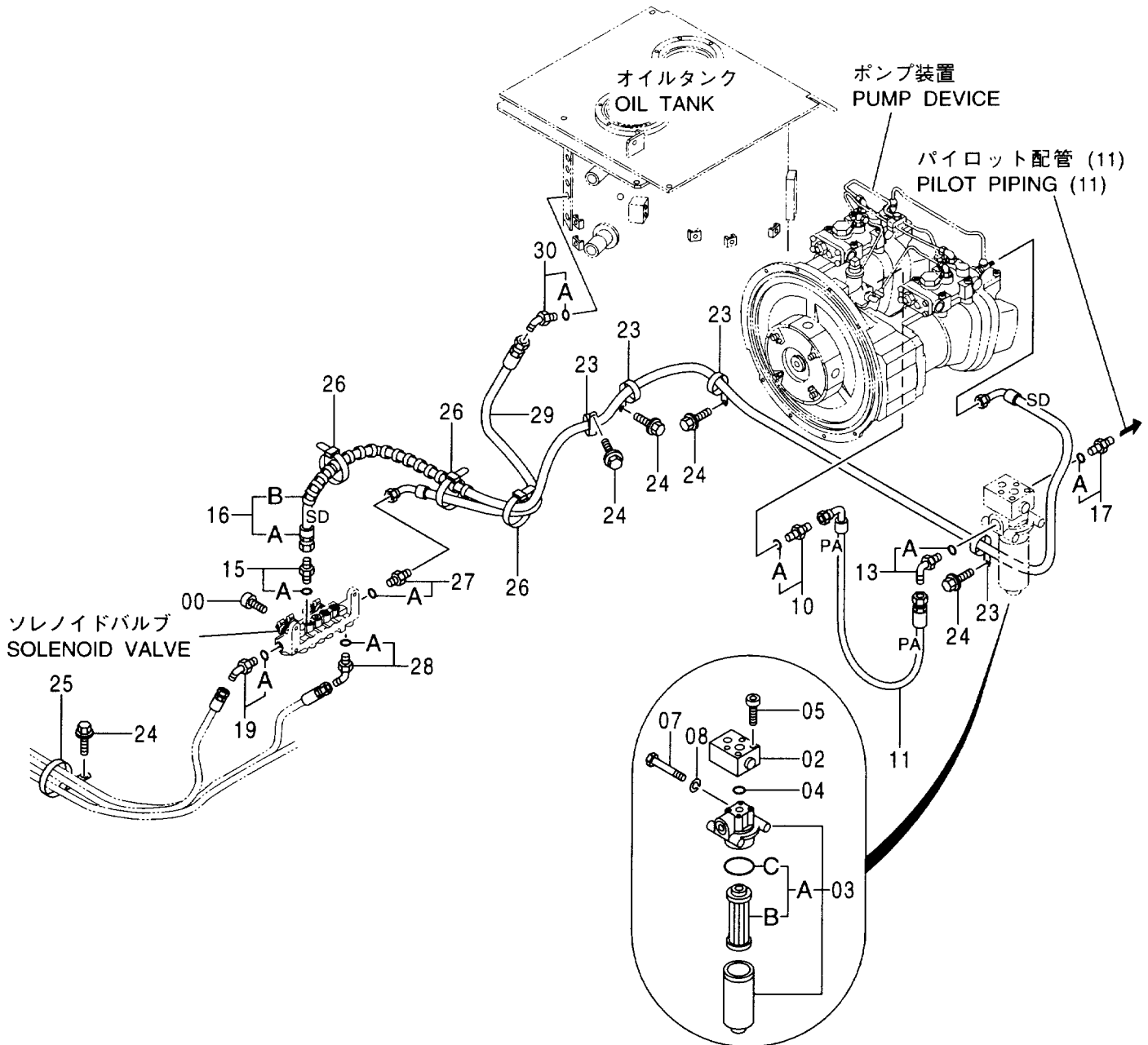
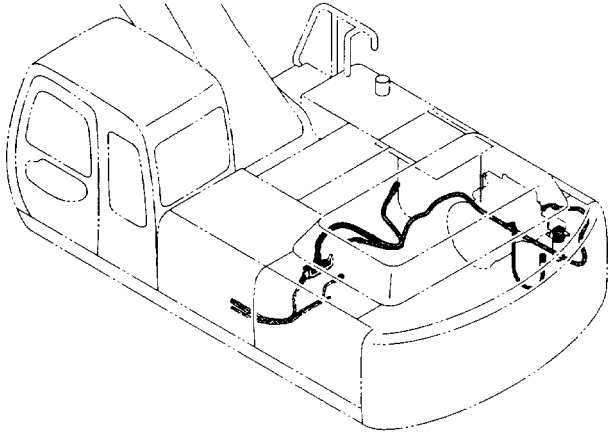

パイロット配管 (1)
PILOT PIPING (1)

020001-

符号 ITEM	部品番号 PART NO.	部 品 名	PART NAME	数量 Q' TY	サービス コード S. C	適用号機 SERIAL NO.	互 換 性 I C A	代 替 部 品 REPLACEABLE PART	
								部品番号 PART NO.	数量 Q' TY
00	J781035	ボルト;ソケット	BOLT; SOCKET	2					
02	4351142	バルブ;リリーフ	VALVE; RELIEF	1	H				
03	4330227	フィルタ;オイル	FILTER; OIL	1					
03A	4370435	-エレメント;フィルタ	-ELEMENT; FILTER	1					
03B	4191301	--エレメント;フィルタ	--ELEMENT; FILTER	1					
03C	A811060	--O-リング	--O-RING	1					
04	4506416	O-リング	O-RING	1					
05	J780865	ボルト;ソケット	BOLT; SOCKET	4					
07	J901004	ボルト	BOLT	2					
08	A590910	ワッシャ;スプリング	WASHER; SPRING	2					
10	4221290	アダプタ;S	ADAPTER; S	1					
10A	4509180	-O-リング	-O-RING	1					
11	4263040	ホース (PA)	HOSE (PA)	1					
13	4154672	エルボ;S	ELBOW; S	1					
13A	4506418	-O-リング	-O-RING	1					
15	4200465	アダプタ;S	ADAPTER; S	1					
15A	957366	-O-リング	-O-RING	1					
16	9164145	ホース アッセン	HOSE ASS' Y	1					
16A	4390087	-ホース (SD)	-HOSE (SD)	1					
16B	4327293	-プロテクタ	-PROTECTOR	1					
17	4200469	アダプタ;S	ADAPTER; S	1					
17A	4506418	-O-リング	-O-RING	1					
19	4190244	エルボ;S	ELBOW; S	1					
19A	4509180	-O-リング	-O-RING	1					
23	4190264	クリップ	CLIP	4					
24	J011020	ボルト;セムス	BOLT; SEMS	5					
25	4193848	クリップ	CLIP	1					
26	4055312	クリップ;バンド	CLIP; BAND	3					
27	4221290	アダプタ;S	ADAPTER; S	1					
27A	4509180	-O-リング	-O-RING	1					
28	4236729	エルボ;S	ELBOW; S	1					
28A	4509180	-O-リング	-O-RING	1					
29	4405562	ホース	HOSE	1					
30	4219345	エルボ;S	ELBOW; S	1					
30A	4509180	-O-リング	-O-RING	1					

パイロット配管 (2) PILOT PIPING (2)

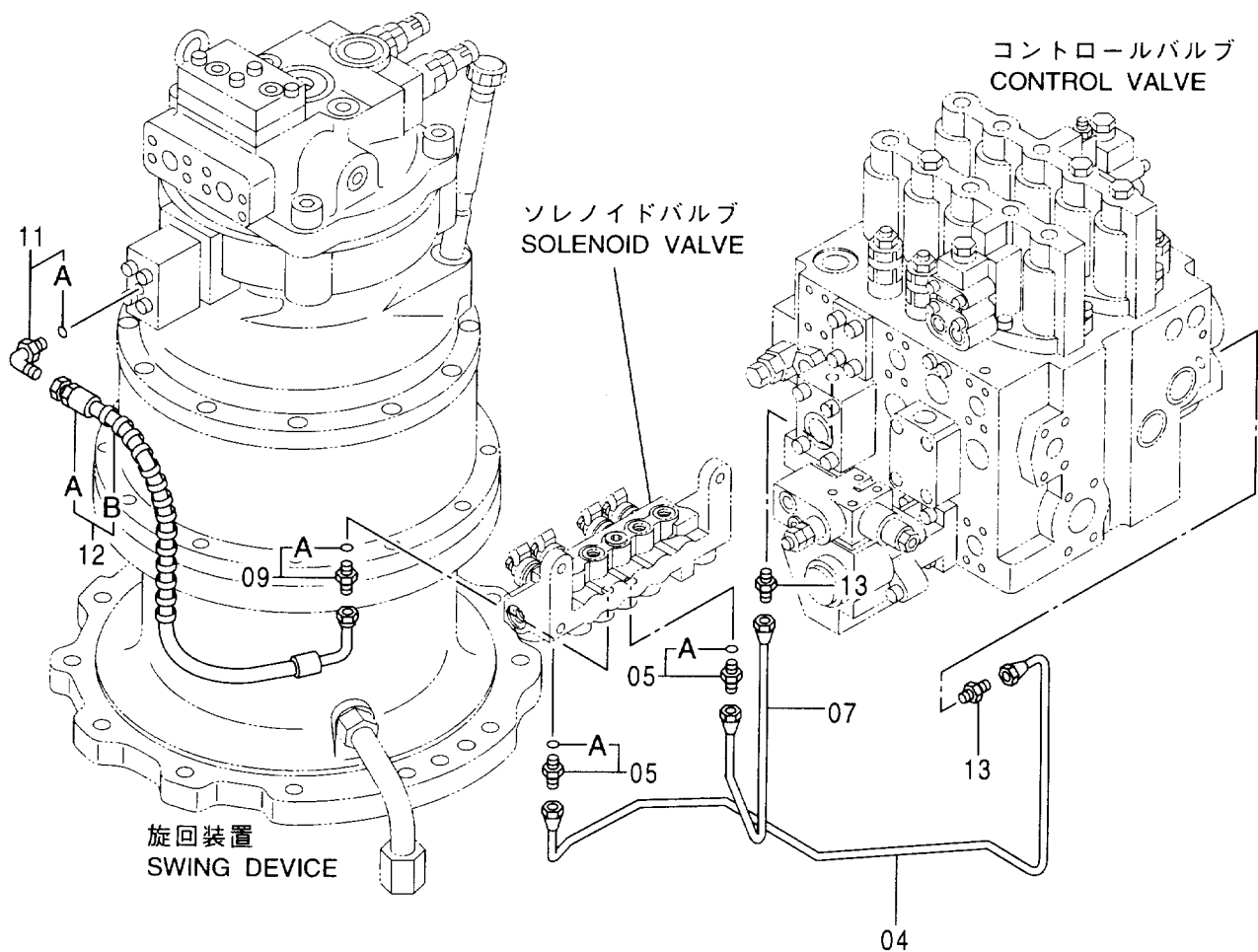
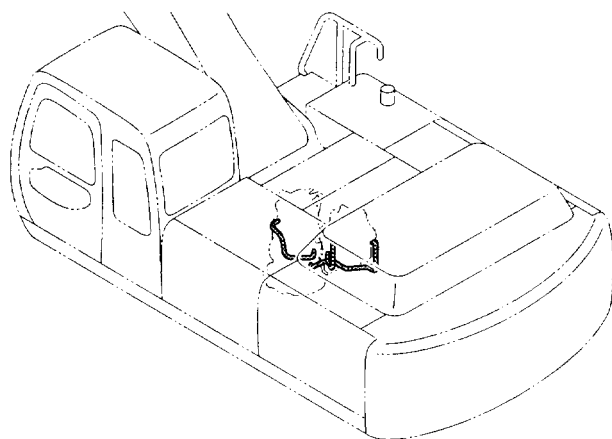

パイロット配管 (2)
PILOT PIPING (2)

020001-

符号 ITEM	部品番号 PART NO.	部品名	PART NAME	数量 Q'TY	サービス コード S.C	適用号機 SERIAL NO.	互換性 ICA	代替部品 REPLACEABLE PART	
								部品番号	数量
04	3079454	パイプ	PIPE	1					
05	4255304	フィッティング ;パイプ	FITTING;PIPE	2					
05A	957366	・Oリング	・O-RING	1					
07	4386483	パイプ	PIPE	1					
09	4200467	アダプタ ;S	ADAPTER ;S	1					
09A	957366	・Oリング	・O-RING	1					
11	4156434	エルボ ;S	ELBOW ;S	1					
11A	957366	・Oリング	・O-RING	1					
12	9169460	ホース アッセン	HOSE ASS'Y	1					
12A	4332940	・ホース	・HOSE	1					
12B	4327293	・プロテクタ	・PROTECTOR	1					
13	4404022	フィルタ	FILTER	2					

パイロット配管 (3) PILOT PIPING (3)

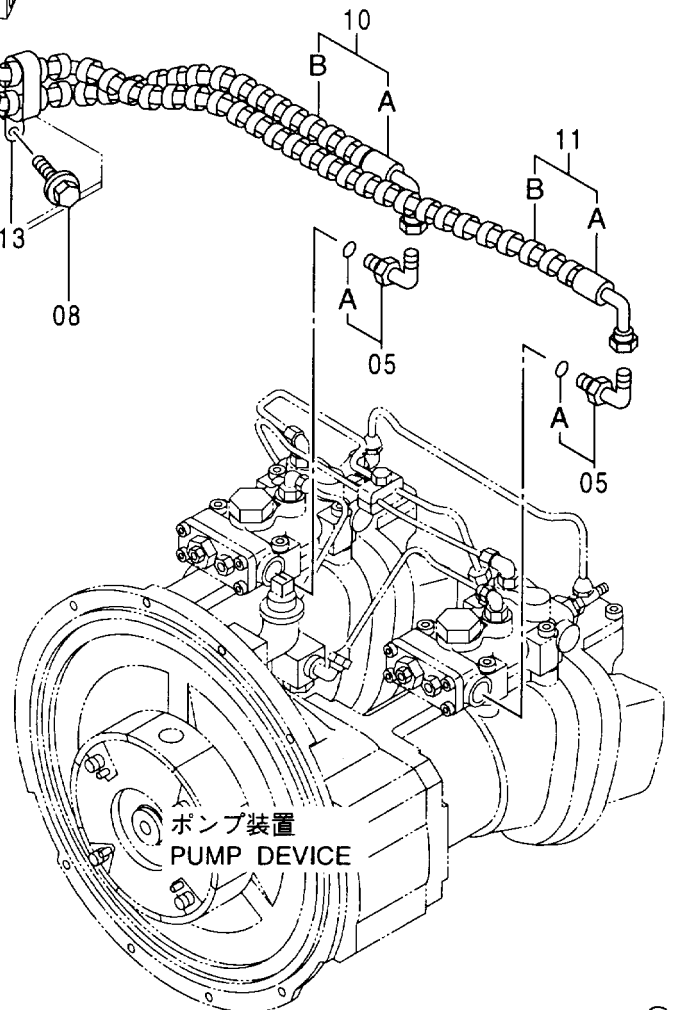
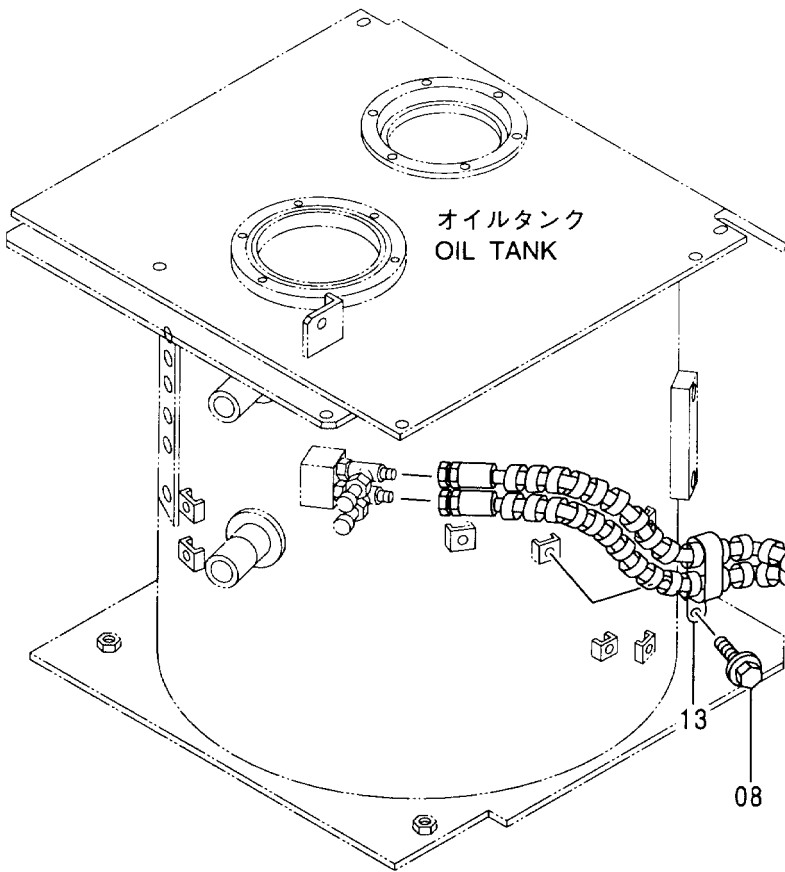
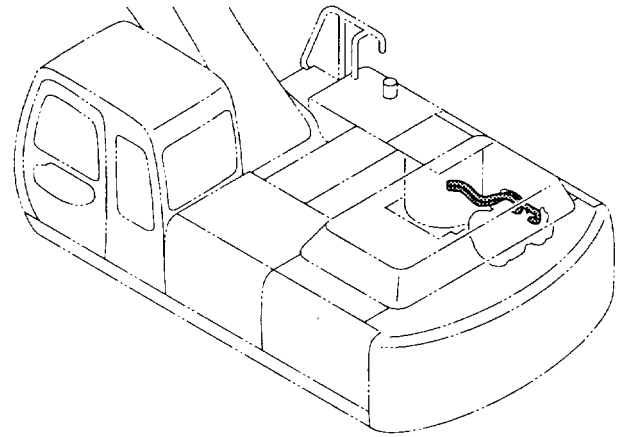

ハ°パイプ配管 (3)
 PILOT PIPING (3)

020001-

符号 ITEM	部品番号 PART NO.	部品名	PART NAME	数量 Q' TY	サービス コード S. C	適用号機 SERIAL NO.	互換性 ICA	代替部品 REPLACEABLE PART	
								部品番号 PART NO.	数量 Q' TY
05	4154670	エルボ°;S	ELBOW;S	2					
05A	957366	・O-リング	・O-RING	1					
08	J011020	ボ°ルト;セムス	BOLT;SEMS	1					
10	9174101	ホ°ス アツセン	HOSE ASS' Y	1					
10A	4334909	・ホ°ス	・HOSE	1					
10B	4327315	・プ°ロテクタ	・PROTECTOR	1					
11	9174100	ホ°ス アツセン	HOSE ASS' Y	1					
11A	4386663	・ホ°ス	・HOSE	1					
11B	4327315	・プ°ロテクタ	・PROTECTOR	2					
13	4190282	クリツプ°	CLIP	1					

パイロット配管 (4) PILOT PIPING (4)

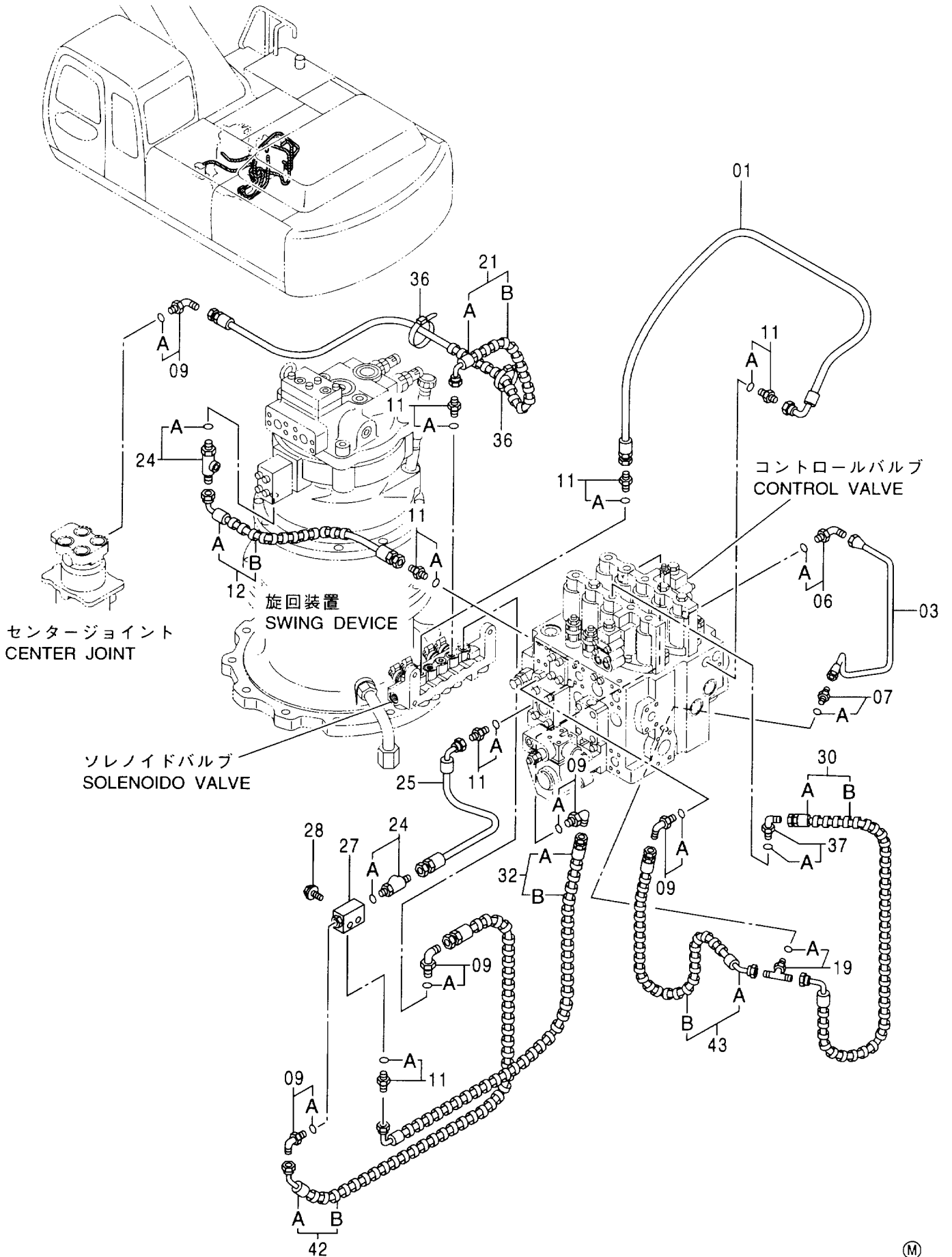

パイロット配管 (4)
PILOT PIPING (4)

020001-

符号 ITEM	部品番号 PART NO.	部 品 名	PART NAME	数量 Q' TY	サービス コード S. C	適用号機 SERIAL NO.	互 換 性 I C A	代 替 部 品 REPLACEABLE PART	
								部品番号 PART NO.	数量 Q' TY
01	4342252	ホース	HOSE	1					
03	3079448	パイプ	PIPE	1					
06	4293950	エルボ ; S	ELBOW; S	1					
06A	957366	・O-リング	・O-RING	1					
07	4255304	フィッティング ; パイプ	FITTING; PIPE	1					
07A	957366	・O-リング	・O-RING	1					
09	4154670	エルボ ; S	ELBOW; S	5					
09A	957366	・O-リング	・O-RING	1					
11	4200465	アダプタ ; S	ADAPTER; S	6					
11A	957366	・O-リング	・O-RING	1					
12	9171887	ホース アッセン	HOSE ASS' Y	1					
12A	4350836	・ホース	・HOSE	1					
12B	4327293	・プロテクタ	・PROTECTOR	1					
19	4203163	チー ; S	TEE; S	1					
19A	957366	・O-リング	・O-RING	1					
21	9172342	ホース アッセン	HOSE ASS' Y	1					
21A	4391088	・ホース	・HOSE	1					
21B	4327293	・プロテクタ	・PROTECTOR	1					
24	4364784	チー	TEE	2					
24A	957366	・O-リング	・O-RING	1					
25	4334909	ホース	HOSE	1					
27	4203447	バルブ ; シャトル	VALVE; SHUTTLE	1	H				
28	J010845	ボルト ; セムス	BOLT; SEMS	2					
30	9163853	ホース アッセン	HOSE ASS' Y	1					
30A	4355424	・ホース	・HOSE	1					
30B	4327293	・プロテクタ	・PROTECTOR	2					
32	9167869	ホース アッセン	HOSE ASS' Y	1					
32A	4350166	・ホース	・HOSE	1					
32B	4327293	・プロテクタ	・PROTECTOR	2					
36	4055312	クリップ ; バンド	CLIP; BAND	2					
37	4351281	エルボ ; S	ELBOW; S	1					
37A	4509180	・O-リング	・O-RING	1					
42	9168910	ホース アッセン	HOSE ASS' Y	1					
42A	4398905	・ホース	・HOSE	1					
42B	4327293	・プロテクタ	・PROTECTOR	2					
43	9171888	ホース アッセン	HOSE ASS' Y	1					
43A	4392844	・ホース	・HOSE	1					
43B	4327293	・プロテクタ	・PROTECTOR	1					

パイロット配管 (5-1)]PILOT PIPING (5-1)

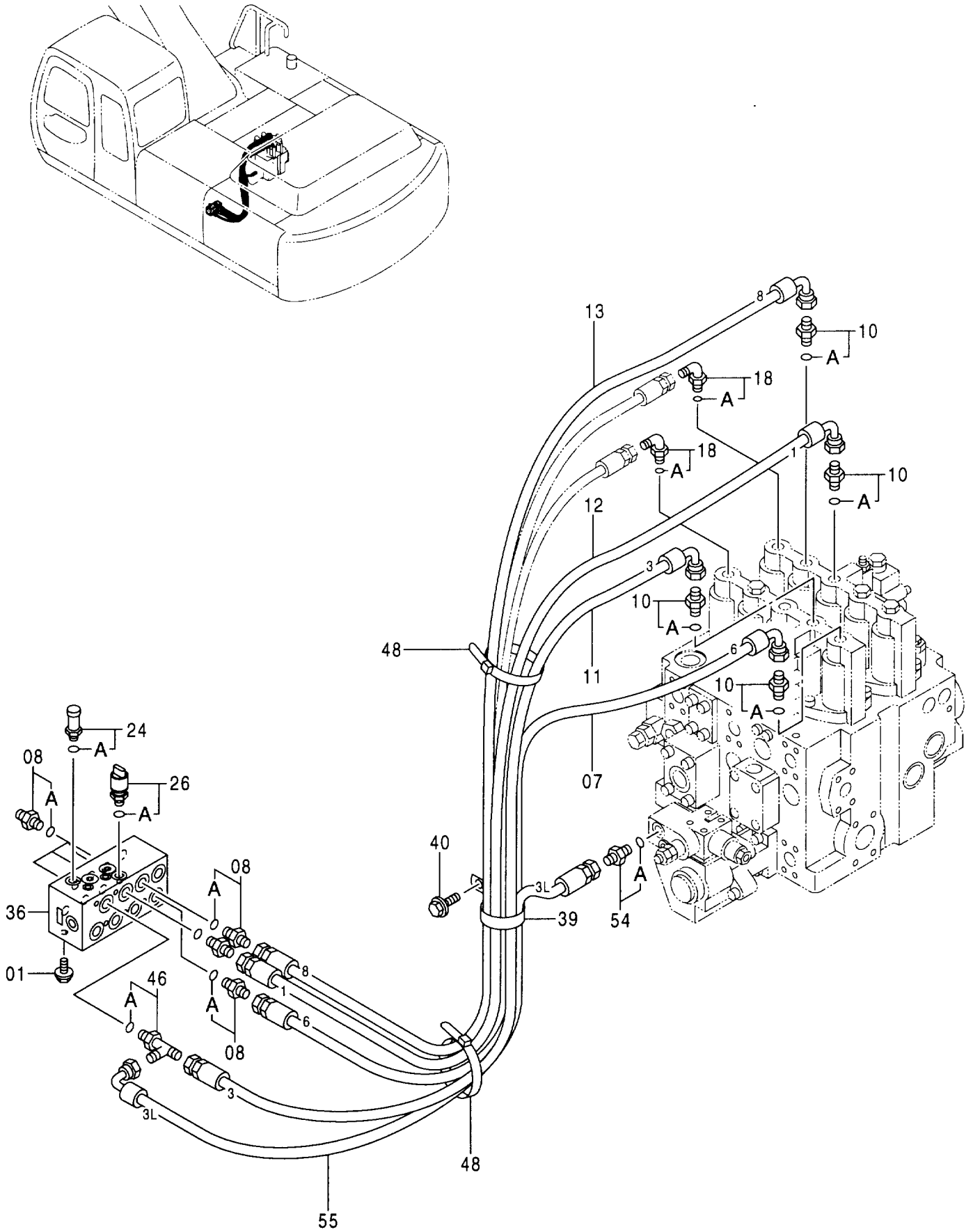

パイロット配管 (5-1)
PILOT PIPING (5-1)

020001-

符号 ITEM	部品番号 PART NO.	部 品 名	PART NAME	数量 Q' TY	サービス コード S. C	適用号機 SERIAL NO.	互 換 性 I C A	代 替 部 品 REPLACEABLE PART	
								部品番号 PART NO.	数量 Q' TY
01	J021025	ボルト;セムス	BOLT;SEMS	2					
07	4284184	ホース;ナイロン (6)	HOSE;NYLON (6)	1					
08	4200466	アダプタ;S	ADAPTER;S	7					
08A	4509180	・O-リング	・O-RING	1					
10	4202422	アダプタ;S	ADAPTER;S	4					
10A	4509180	・O-リング	・O-RING	1					
11	4354358	ホース;プラスチック (3)	HOSE;PLASTIC (3)	1					
12	4354356	ホース;プラスチック (1)	HOSE;PLASTIC (1)	1					
13	4300566	ホース;ナイロン (8)	HOSE;NYLON (8)	1					
18	4208913	エルボ;S	ELBOW;S	2					
18A	4509180	・O-リング	・O-RING	1					
24	4332040	センサ;プレジヤ	SENSOR;PRES.	1					
24A	957366	・O-リング	・O-RING	1					
26	4333040	プレジヤ;スイッチ	SWITCH	1					
26A	957366	・O-リング	・O-RING	1					
36	4392529	バルブ;フローコントロー	VALVE;FC	1	H				
39	4193848	クリップ	CLIP	1					
40	J011020	ボルト;セムス	BOLT;SEMS	1					
46	4205363	チー;S	TEE;S	1					
46A	4509180	・O-リング	・O-RING	1					
48	4055312	クリップ;バンド	CLIP;BAND	2					
54	4200467	アダプタ;S	ADAPTER;S	1					
54A	957366	・O-リング	・O-RING	1					
55	4405432	ホース (3L)	HOSE (3L)	1					

パイロット配管 (5-2) PILOT PIPING (5-2)

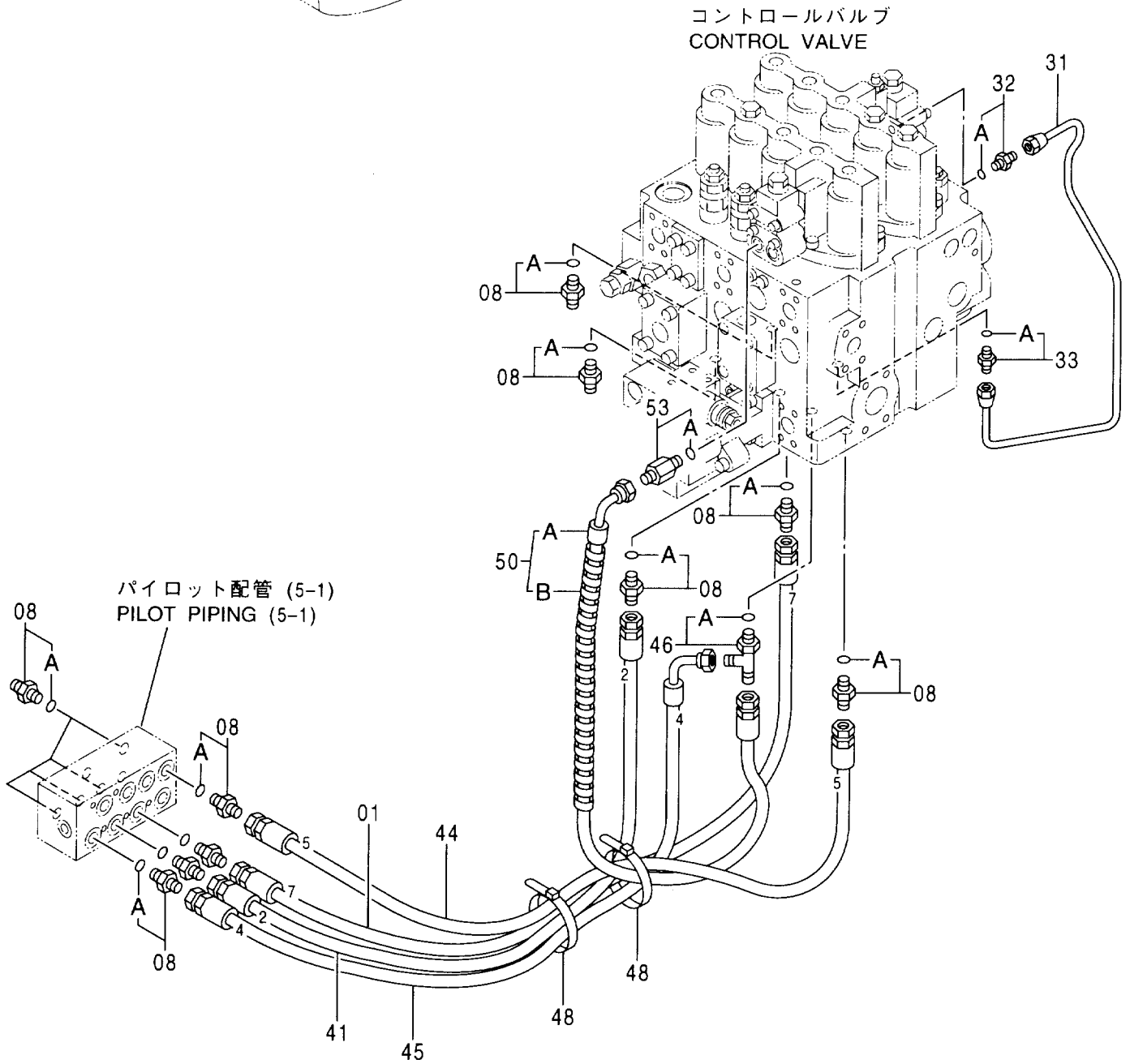
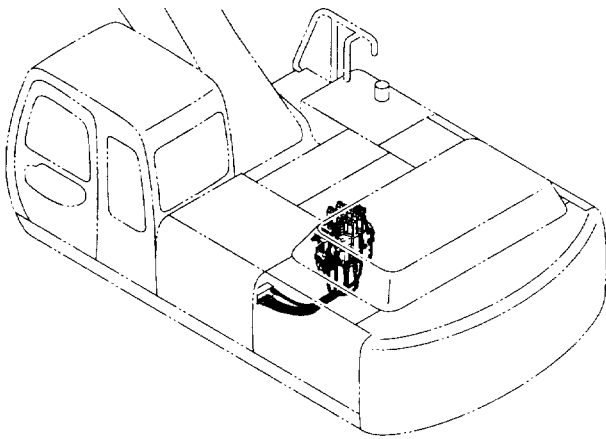

パイロット配管 (5-2)
PILOT PIPING (5-2)

020001-

符号 ITEM	部品番号 PART NO.	部 品 名	PART NAME	数量 Q' TY	サービス コード S. C	適用号機 SERIAL NO.	互 換 性 I.C.A	代 替 部 品 REPLACEABLE PART	
								部品番号 PART NO.	数量 Q' TY
01	4386667	ホ-ス;プラスチック (7)	HOSE;PLASTIC (7)	1					
08	4200466	アダプタ;S	ADAPTER;S	13					
08A	4509180	・O-リング	・O-RING	1					
31	3079449	パイプ	PIPE	1					
32	4255304	フィッティング ;パイプ	FITTING;PIPE	1					
32A	957366	・O-リング	・O-RING	1					
33	4255305	フィッティング ;パイプ	FITTING;PIPE	1					
33A	4509180	・O-リング	・O-RING	1					
41	4398898	ホ-ス;プラスチック (2)	HOSE;PLASTIC (2)	1					
44	4396639	ホ-ス;プラスチック (5)	HOSE;PLASTIC (5)	1					
45	4260476	ホ-ス;ナイロン	HOSE;NYLON	1					
46	4205363	チ-;S	TEE;S	1					
46A	4509180	・O-リング	・O-RING	1					
48	4055312	クリップ ;バンド	CLIP;BAND	2					
50	9168206	ホ-ス アッセン	HOSE ASS' Y	1					
50A	4365595	・ホ-ス	・HOSE	1					
50B	4327293	・プロテクタ	・PROTECTOR	1					
53	4209931	アダプタ;S	ADAPTER;S	1					
53A	957366	・O-リング	・O-RING	1					

パイロット配管 (5-3)
PILOT PIPING (5-3)

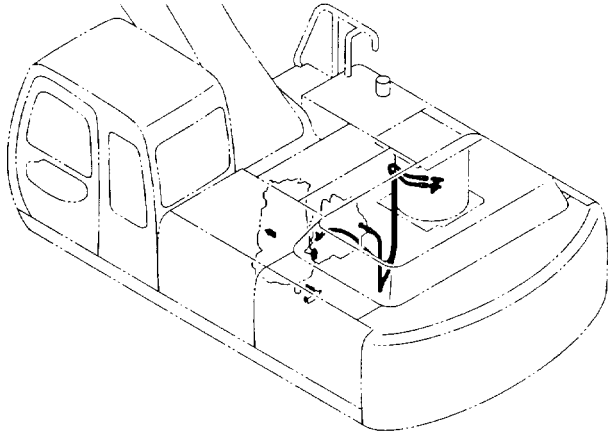

旋回装置
SWING DEVICE

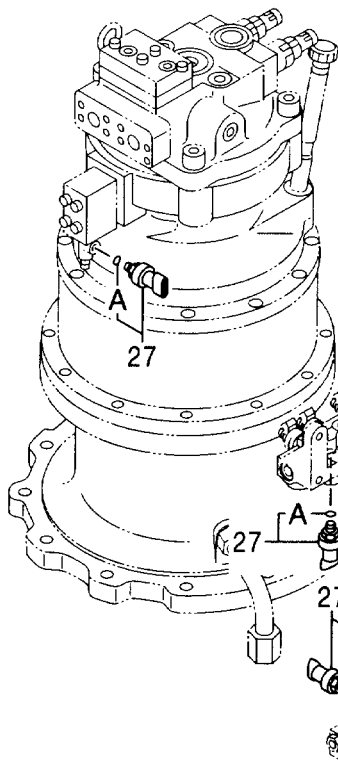

ソレノイドバルブ
SOLENOID VALVE

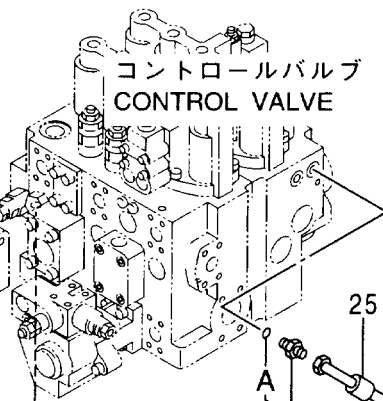

コントロールバルブ
CONTROL VALVE

パイロット配管 (4)
PILOT PIPING (4)

オイルタンク
OIL TANK

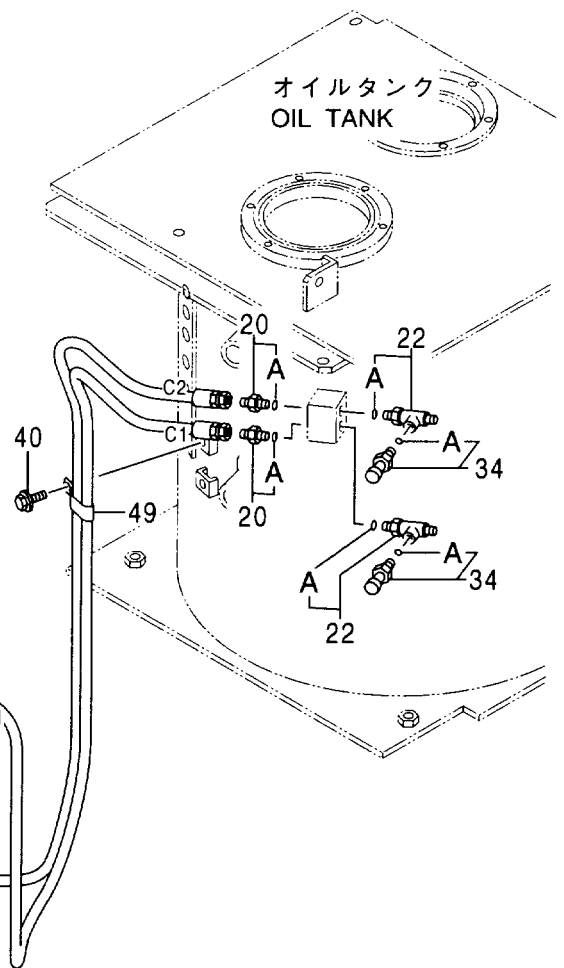

パイロット配管 (5-3)
PILOT PIPING (5-3)

020001-

符号 ITEM	部品番号 PART NO.	部 品 名	PART NAME	数量 Q' TY	サービス コード S. C	適用号機 SERIAL NO.	互 換 性 I C A	代 替 部 品 REPLACEABLE PART	
								部品番号 PART NO.	数量 Q' TY
01	4200465	アダプタ;S	ADAPTER;S	2					
01A	957366	・Oリング	・O-RING	1					
20	4255792	アダプタ;S	ADAPTER;S	2					
20A	957366	・Oリング	・O-RING	1					
22	4364784	チー	TEE	2					
22A	957366	・Oリング	・O-RING	1					
23	9164171	ホース アッセン	HOSE ASS' Y	1					
23A	4390998	・ホース (C2)	・HOSE (C2)	1					
23B	4327293	・プロテクタ	・PROTECTOR	1					
25	4404388	ホース (C1)	HOSE (C1)	1					
27	4353686	プレッシャ;スイッチ	SWITCH	3					
27A	957366	・Oリング	・O-RING	1					
34	4332040	センサ;プレッシャ	SENSOR;PRES.	2					
34A	957366	・Oリング	・O-RING	1					
40	J011020	ボルト;セムス	BOLT;SEMS	1					
49	4190292	クリップ	CLIP	1					

パイロット配管 (6)
PILOT PIPING (6)

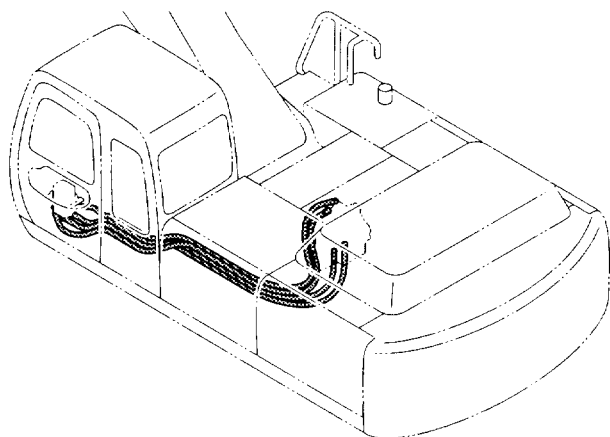

パイロットバルブ (走行)
PILOT VALVE (TRAVEL)

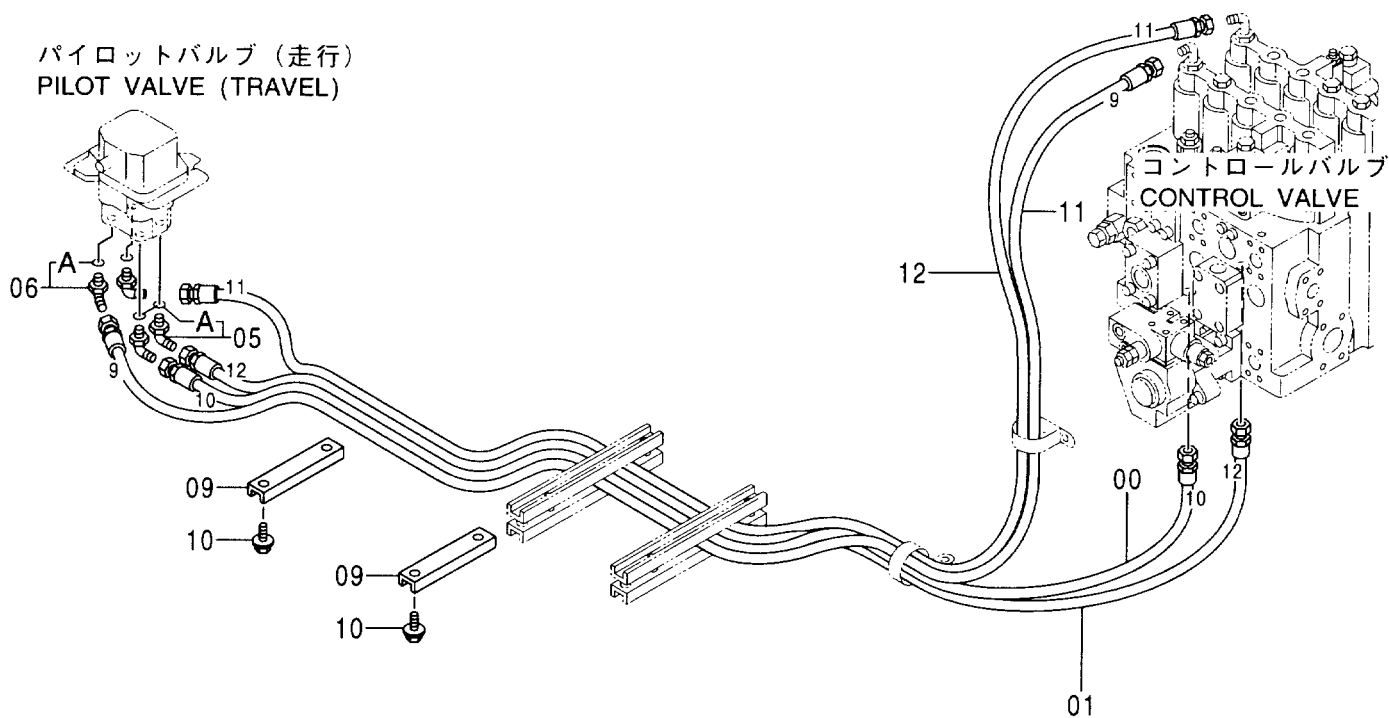

パイロット配管 (6)
PILOT PIPING (6)

020001-

符号 ITEM	部品番号 PART NO.	部 品 名	PART NAME	数量 Q' TY	サービス コード S. C	適用号機 SERIAL NO.	互 換 性 I C A	代 替 部 品 REPLACEABLE PART	
								部品番号 PART NO.	数量 Q' TY
00	4386670	ホース (10)	HOSE (10)	1					
01	4342978	ホース (12)	HOSE (12)	1					
05	4156434	エルボ ; S	ELBOW;S	2		-021095	Y	4429243	2
05	4429243	エルボ ; S	ELBOW;S	2	#	021096-			
05A	957366	・O-リング	・O-RING	1					
06	4278442	エルボ ; S	ELBOW;S	2		-020145	P	4156434	2
06	4156434	エルボ ; S	ELBOW;S	2		020146-			
06A	957366	・O-リング	・O-RING	1					
09	4342692	クランプ ; ホース	CLAMP;HOSE	2					
10	J021020	ボルト ; セムス	BOLT;SEMS	4					
11	4391123	ホース (9)	HOSE (9)	1					
12	4391124	ホース (11)	HOSE (11)	1					

パイロット配管 (7) PILOT PIPING (7)

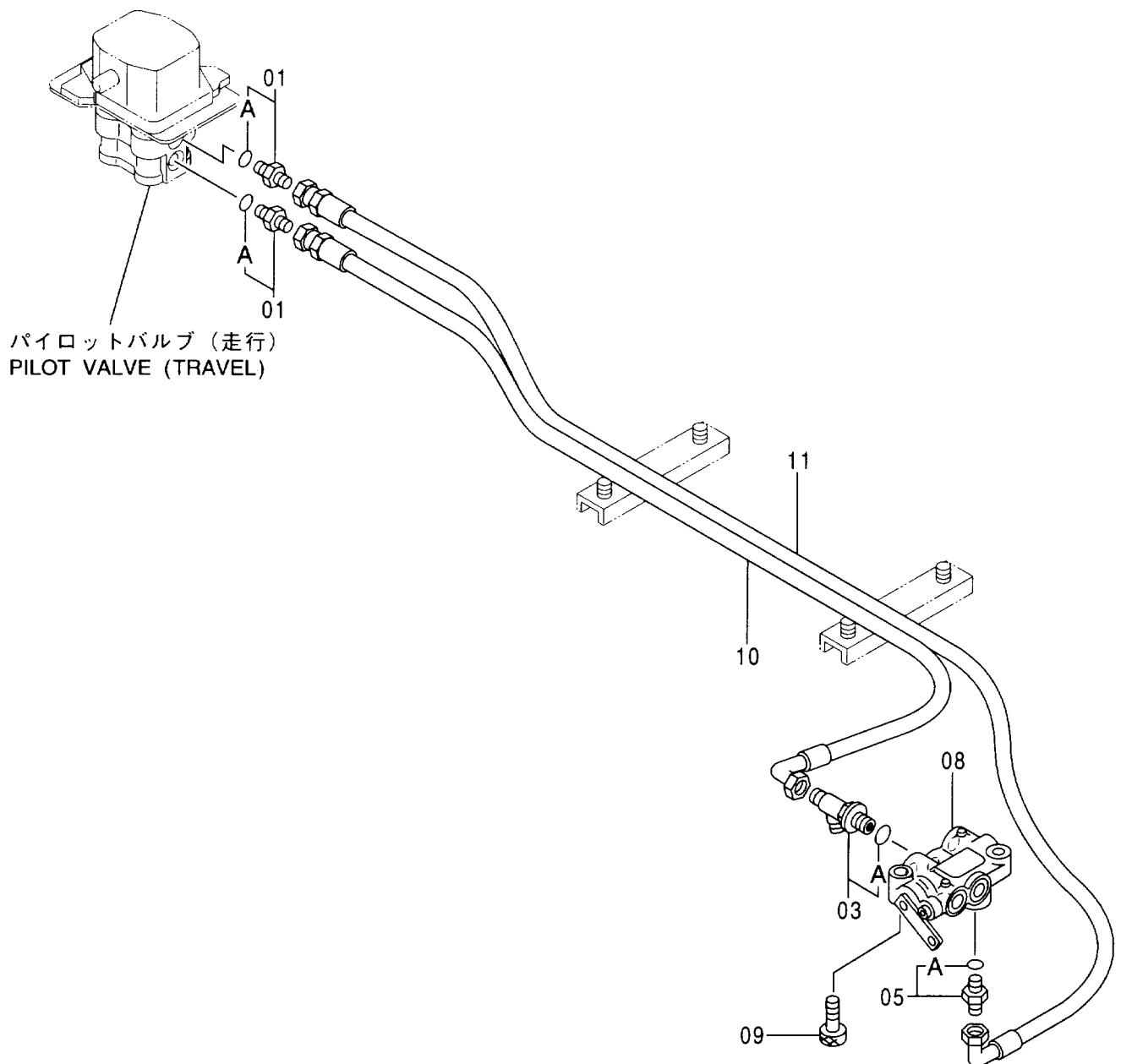
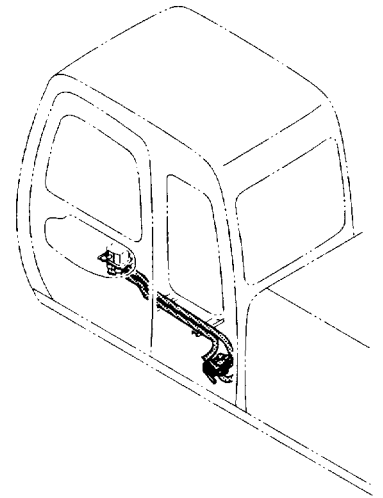

パイロット配管 (7)
PILOT PIPING (7)

020001-

符号 ITEM	部品番号 PART NO.	部 品 名	PART NAME	数量 Q'TY	サービス コード S. C	適用号機 SERIAL NO.	互 換 性 ICA	代 替 部 品 REPLACEABLE PART	
								部品番号 PART NO.	数量 Q'TY
01	4200467	アダプタ;S	ADAPTER;S	2					
01A	957366	・O-リング	・O-RING	1					
03	4367031	フィルタ	FILTER	1					
03A	4509180	・O-リング	・O-RING	1					
05	4200466	アダプタ;S	ADAPTER;S	1					
05A	4509180	・O-リング	・O-RING	1					
08	4334827	バルブ;ロック	VALVE;LOCK	1	H				
09	J781045	ボルト;ソケット	BOLT;SOCKET	2					
10	4360873	ホース	HOSE	1					
11	4346008	ホース;ナイロン	HOSE;NYLON	1					

パイロット配管 (8) 〈JIS タイプ〉 [STD]
 PILOT PIPING (8) 〈JIS-Type〉 [STD]

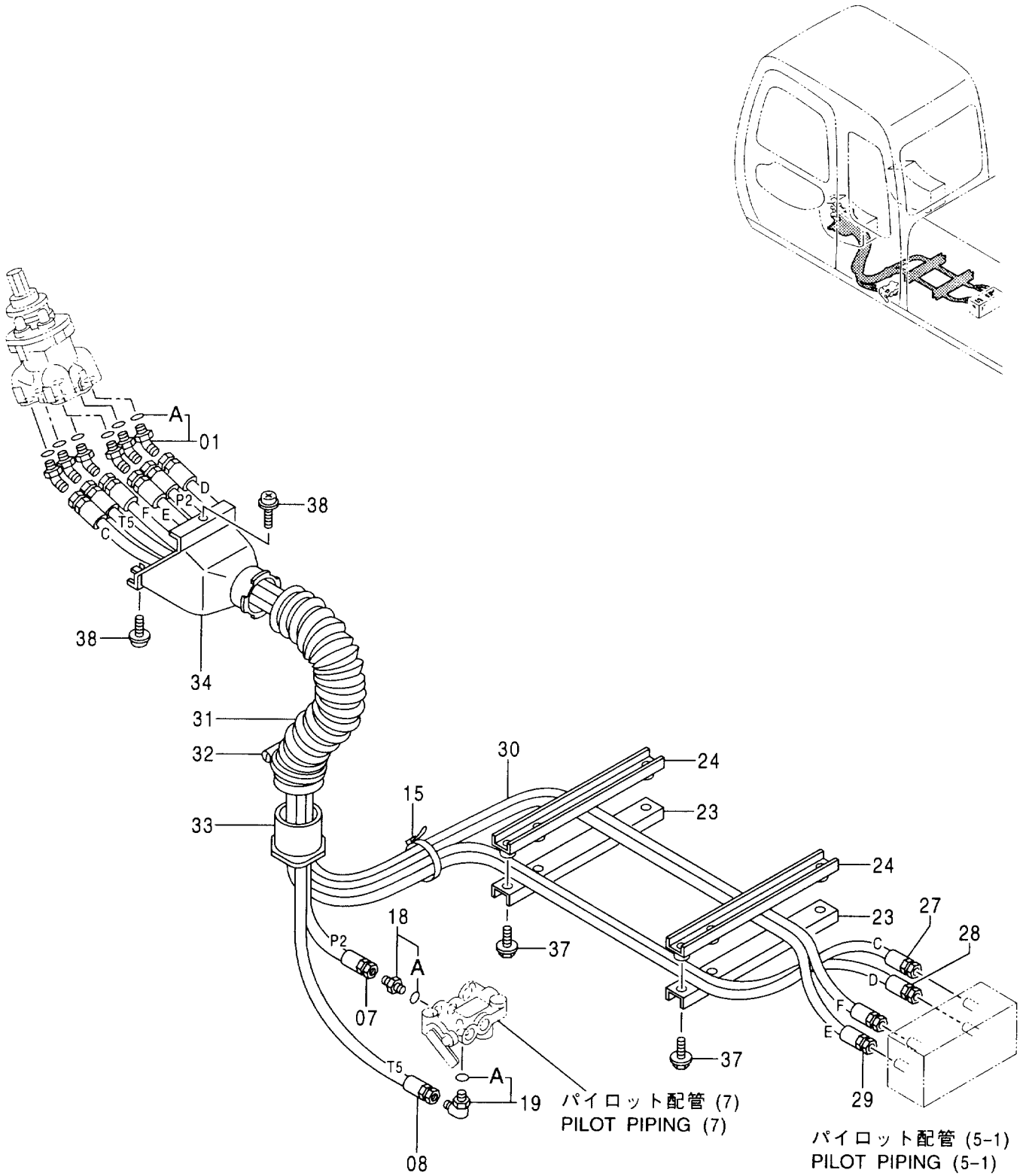

パイロット配管 (8) <JISタイプ> [STD]
 PILOT PIPING (8) <JIS-Type> [STD]

020001-

符号 ITEM	部品番号 PART NO.	部 品 名	PART NAME	数量 Q' TY	サービス コード S. C	適用号機 SERIAL NO.	互換性 ICA	代替部品 REPLACEABLE PART	
								部品番号 PART NO.	数量 Q' TY
01	4286916	エルボ;S	ELBOW;S	6					
01A	957366	・O-リング	・O-RING	1					
07	4333394	ホース (P2)	HOSE (P2)	1					
08	4333397	ホース (T5)	HOSE (T5)	1					
15	4055312	クリップ;バンド	CLIP;BAND	1					
18	4261938	フィルタ	FILTER	1					
18A	4509180	・O-リング	・O-RING	1					
19	4154671	エルボ;S	ELBOW;S	1					
19A	4509180	・O-リング	・O-RING	1					
23	4341877	クランプ;ホース	CLAMP;HOSE	2					
24	9743671	クランプ;ホース	CLAMP;HOSE	2					
27	4299086	ホース (C)	HOSE (C)	1					
28	4287097	ホース (D)	HOSE (D)	1					
29	4373558	ホース (E)	HOSE (E)	1					
30	4373559	ホース (F)	HOSE (F)	1					
31	4351175	ホース	HOSE	1					
32	4351774	クランプ;ワイヤ	CLAMP;WIRE	1					
33	3079728	ブッシング	BUSHING	1	#				
34	3072745	カバー	COVER	1					
37	J021040	ボルト;セムス	BOLT;SEMS	4					
38	J460620	スクリュ;セムス	SCREW;SEMS	2					

パイロット配管 (8) 〈JIS タイプ〉 [USA] [AUS]
 PILOT PIPING (8) 〈JIS-Type〉 [USA] [AUS]

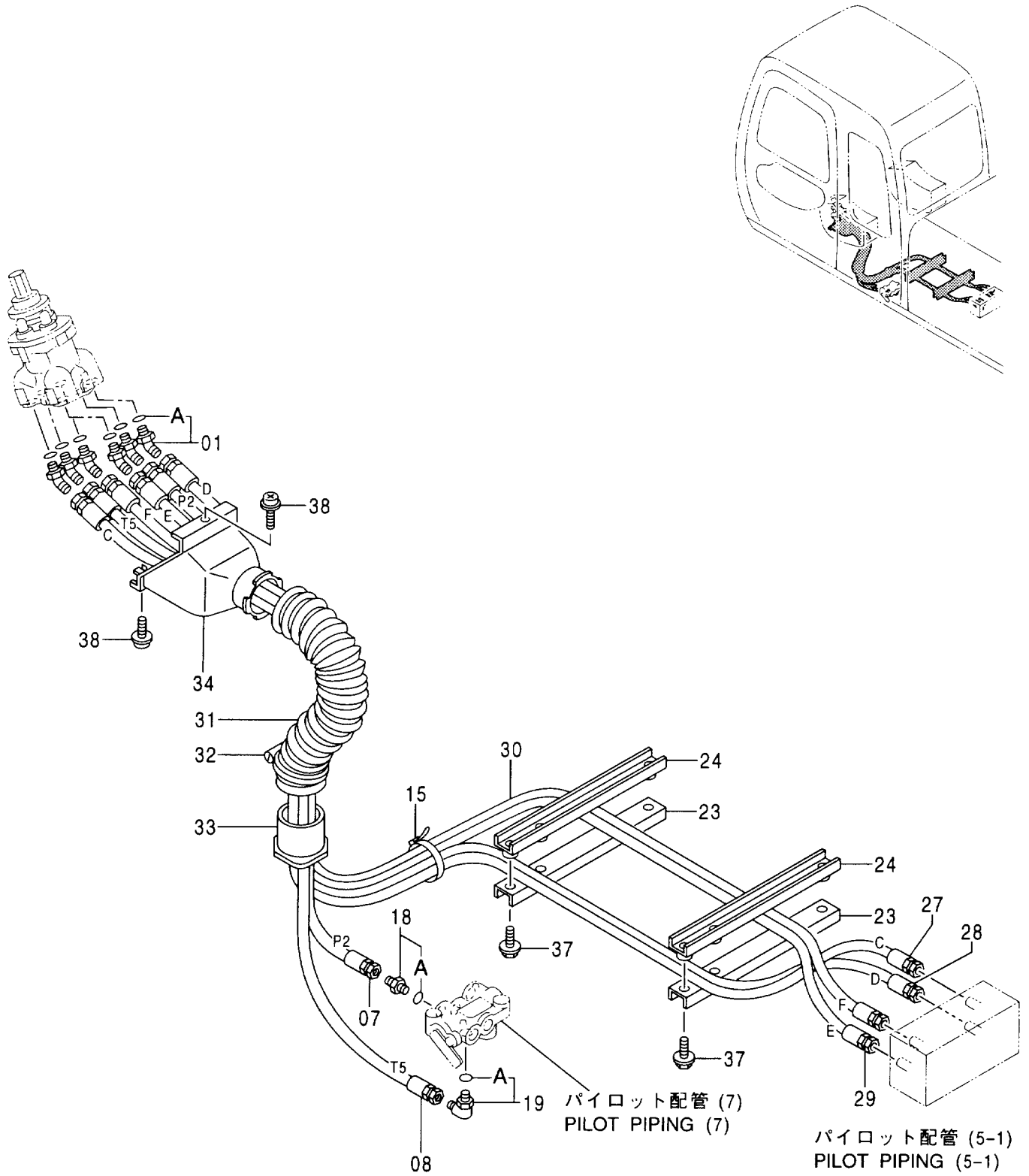

パイロット配管 (8) <JISタイプ> [USA] [AUS]
 PILOT PIPING (8) <JIS-Type> [USA] [AUS]

020001-

符号 ITEM	部品番号 PART NO.	部 品 名	PART NAME	数量 Q' TY	サービス コード S. C	適用号機 SERIAL NO.	互 換 性 ICA	代 替 部 品 REPLACEABLE PART	
								部品番号 PART NO.	数量 Q' TY
01	4286916	エルボ ; S	ELBOW; S	6					
01A	957366	・O-リング	・O-RING	1					
07	4373556	ホース (P2)	HOSE (P2)	1					
08	4373557	ホース (T5)	HOSE (T5)	1					
15	4055312	クリップ ; バンド	CLIP; BAND	1					
18	4261938	フィルタ	FILTER	1					
18A	4509180	・O-リング	・O-RING	1					
19	4154671	エルボ ; S	ELBOW; S	1					
19A	4509180	・O-リング	・O-RING	1					
23	4341877	クランプ ; ホース	CLAMP; HOSE	2					
24	9743671	クランプ ; ホース	CLAMP; HOSE	2					
27	4346074	ホース (C)	HOSE (C)	1					
28	4346075	ホース (D)	HOSE (D)	1					
29	4354368	ホース (E)	HOSE (E)	1					
30	4374314	ホース (F)	HOSE (F)	1					
31	4351175	ホース	HOSE	1					
32	4351774	クランプ ; ワイヤ	CLAMP; WIRE	1					
33	3079728	ブッシュ	BUSHING	1	#				
34	3072745	カバー	COVER	1					
37	J021040	ボルト ; セムス	BOLT; SEMS	4					
38	J460620	スクリュー ; セムス	SCREW; SEMS	2					

パイロット配管 (8) (Hタイプ)
 PILOT PIPING (8) (H-Type)

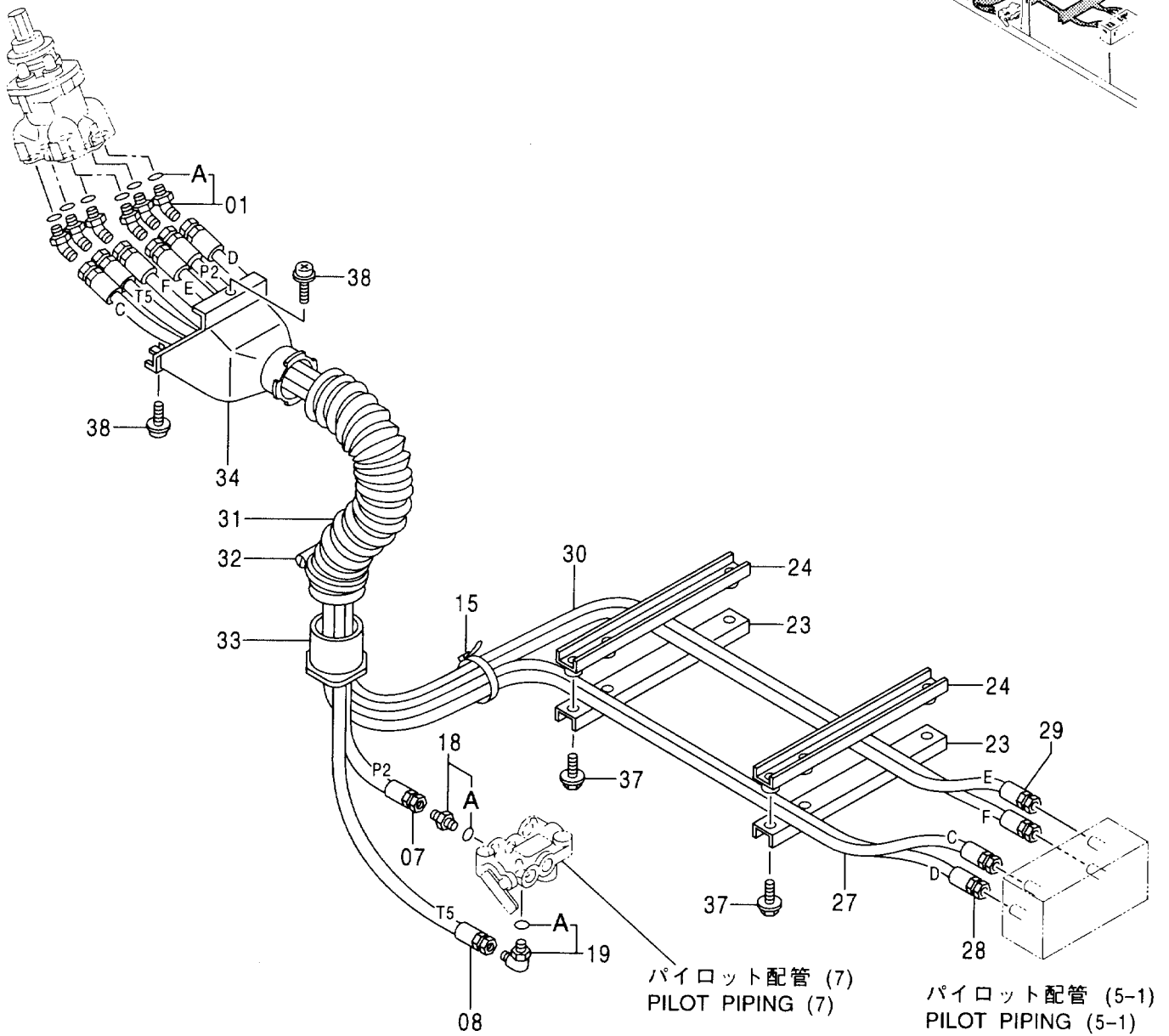
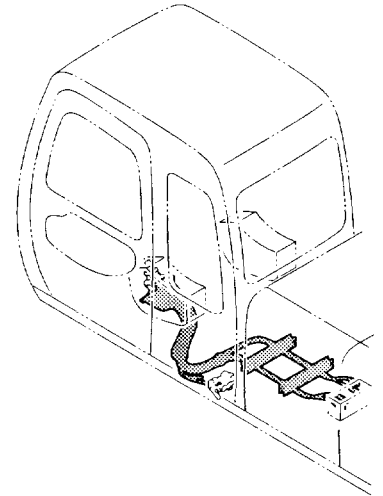

パイロット配管 (8) <Hタイプ>
PILOT PIPING (8) <H-Type>

020001-

符号 ITEM	部品番号 PART NO.	部 品 名	PART NAME	数量 Q' TY	サービス コード S. C	適用号機 SERIAL NO.	互 換 性 I C A	代 替 部 品 REPLACEABLE PART	
								部品番号 PART NO.	数量 Q' TY
01	4286916	エルボ ; S	ELBOW; S	6					
01A	957366	-O-リング	-O-RING	1					
07	4333394	ホース (P2)	HOSE (P2)	1					
08	4333397	ホース (T5)	HOSE (T5)	1					
15	4055312	クリップ ; バンド	CLIP; BAND	1					
18	4261938	フィルタ	FILTER	1					
18A	4509180	-O-リング	-O-RING	1					
19	4154671	エルボ ; S	ELBOW; S	1					
19A	4509180	-O-リング	-O-RING	1					
23	4341877	クランプ ; ホース	CLAMP; HOSE	2					
24	9743671	クランプ ; ホース	CLAMP; HOSE	2					
27	4299086	ホース (C)	HOSE (C)	1					
28	4287097	ホース (D)	HOSE (D)	1					
29	4373558	ホース (E)	HOSE (E)	1					
30	4373559	ホース (F)	HOSE (F)	1					
31	4351175	ホース	HOSE	1					
32	4351774	クランプ ; ワイヤ	CLAMP; WIRE	1					
33	3079728	ブッシュ	BUSHING	1	#				
34	3072745	カバー	COVER	1					
37	J021040	ボルト ; セムス	BOLT; SEMS	4					
38	J460620	スクリュー ; セムス	SCREW; SEMS	2					

パイロット配管 (9) [STD]
 PILOT PIPING (9) [STD]

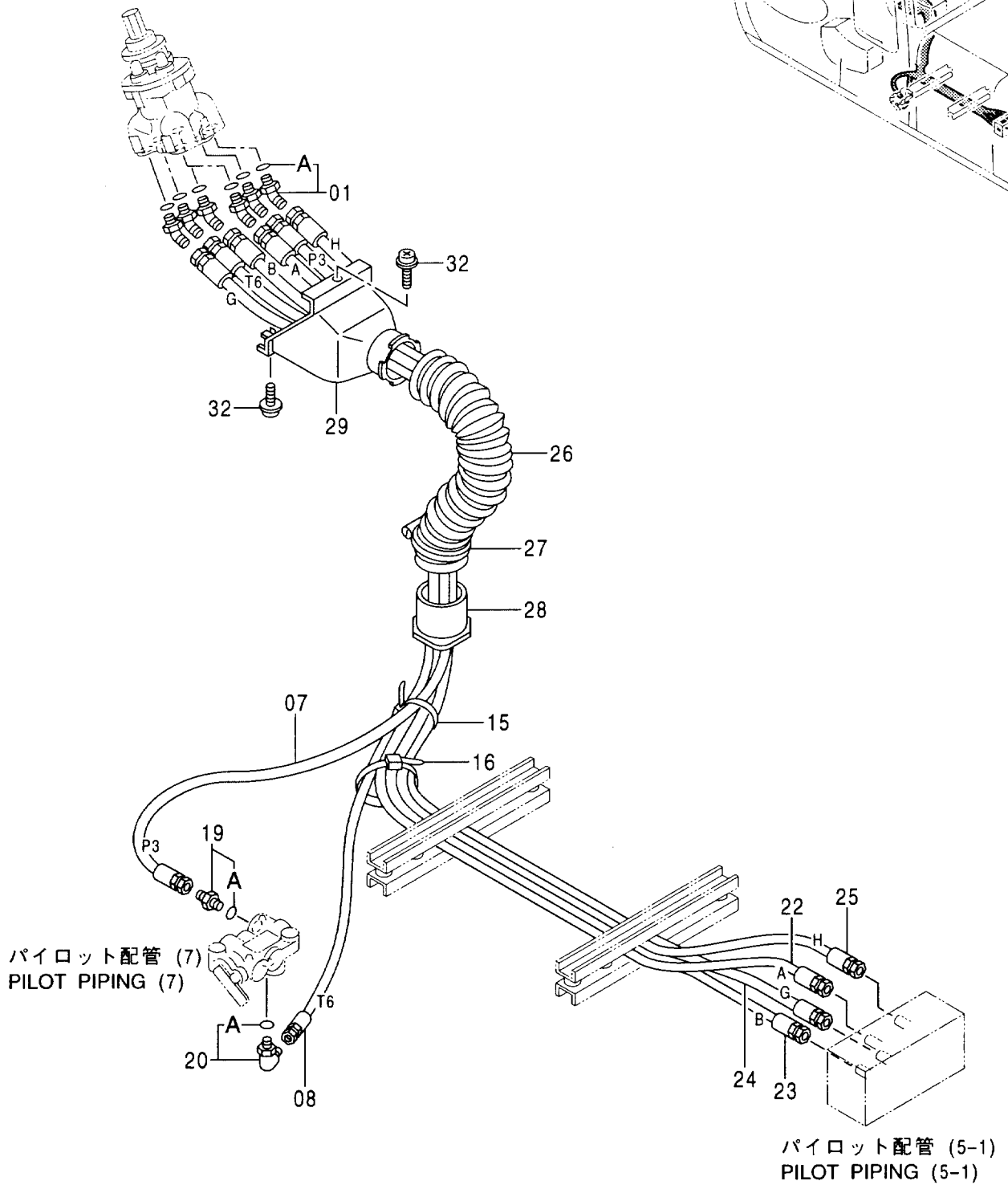
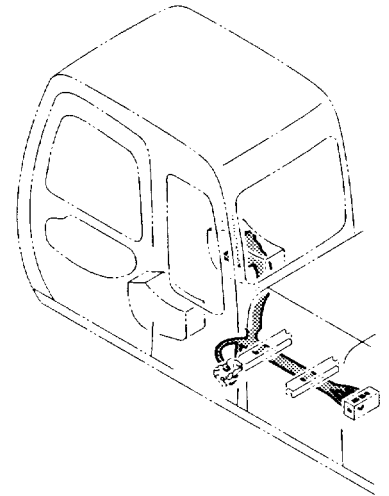

パイロット配管 (9) [STD]
PILOT PIPING (9) [STD]

020001-

符号 ITEM	部品番号 PART NO.	部 品 名	PART NAME	数量 Q' TY	サービス コード S. C	適用号機 SERIAL NO.	互 換 性 ICA	代 替 部 品 REPLACEABLE PART	
								部品番号 PART NO.	数量 Q' TY
01	4286916	エルボ ; S	ELBOW; S	6					
01A	957366	-O-リング	-O-RING	1					
07	4333395	ホース (P3)	HOSE (P3)	1					
08	4333580	ホース (T6)	HOSE (T6)	1					
15	4055312	クリップ ; バンド	CLIP; BAND	1					
16	4121859	クリップ ; バンド	CLIP; BAND	1					
19	4261938	フィルタ	FILTER	1					
19A	4509180	-O-リング	-O-RING	1					
20	4154671	エルボ ; S	ELBOW; S	1					
20A	4509180	-O-リング	-O-RING	1					
22	4373562	ホース (A)	HOSE (A)	1					
23	4373563	ホース (B)	HOSE (B)	1					
24	4351192	ホース (G)	HOSE (G)	1					
25	4351193	ホース (H)	HOSE (H)	1					
26	4351175	ホース	HOSE	1					
27	4351774	クランプ ; ワイヤ	CLAMP; WIRE	1					
28	3079728	ブッシング	BUSHING	1	#				
29	3072745	カバー	COVER	1					
32	J460620	スクリュー ; セムス	SCREW; SEMS	2					

パイロット配管 (9) [USA] [AUS]
 PILOT PIPING (9) [USA] [AUS]

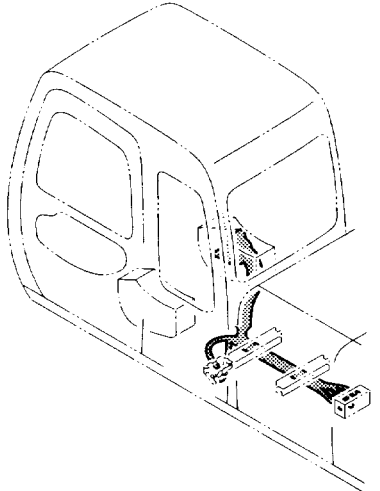
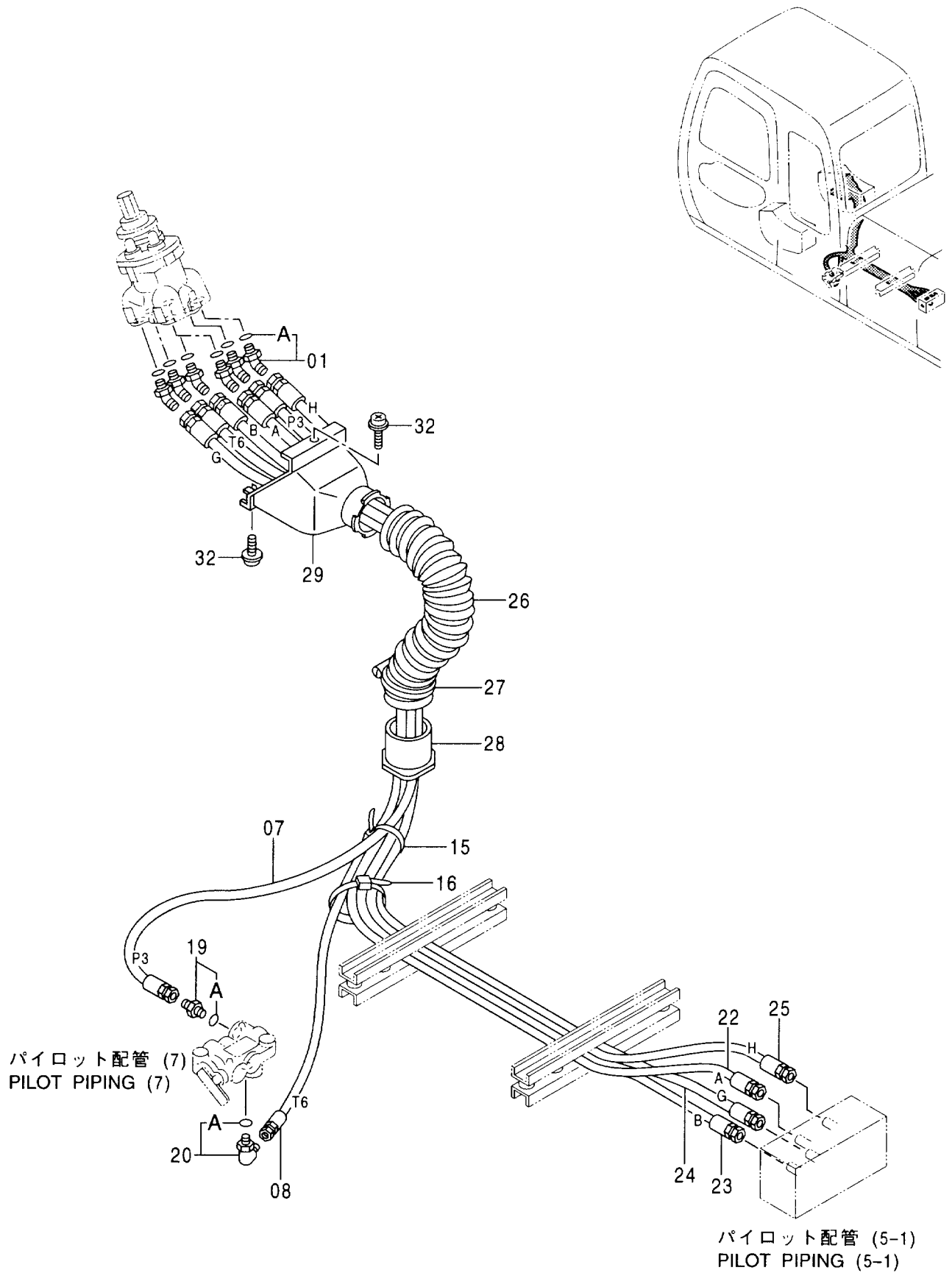

パイロット配管 (9) [USA] [AUS]
 PILOT PIPING (9) [USA] [AUS]

020001-

符号 ITEM	部品番号 PART NO.	部 品 名	PART NAME	数量 Q' TY	サービス コード S. C	適用号機 SERIAL NO.	互 換 性 I C A	代 替 部 品 REPLACEABLE PART	
								部品番号 PART NO.	数量 Q' TY
01	4286916	エルボ ; S	ELBOW;S	6					
01A	957366	・O-リング	・O-RING	1					
07	4373560	ホース (P3)	HOSE (P3)	1					
08	4373561	ホース (T6)	HOSE (T6)	1					
15	4055312	クリップ ; バンド	CLIP;BAND	1					
16	4121859	クリップ ; バンド	CLIP;BAND	1					
19	4261938	フィルタ	FILTER	1					
19A	4509180	・O-リング	・O-RING	1					
20	4154671	エルボ ; S	ELBOW;S	1					
20A	4509180	・O-リング	・O-RING	1					
22	4277001	ホース (A)	HOSE (A)	1					
23	4354367	ホース (B)	HOSE (B)	1					
24	4354370	ホース (G)	HOSE (G)	1					
25	4354371	ホース (H)	HOSE (H)	1					
26	4351175	ホース	HOSE	1					
27	4351774	クランプ ; ワイヤ	CLAMP; WIRE	1					
28	3079728	ブッシュング	BUSHING	1	#				
29	3072745	カバー	COVER	1					
32	J460620	スクリュ ; セムス	SCREW; SEMS	2					

パイロット配管 (10)
PILOT PIPING (10)

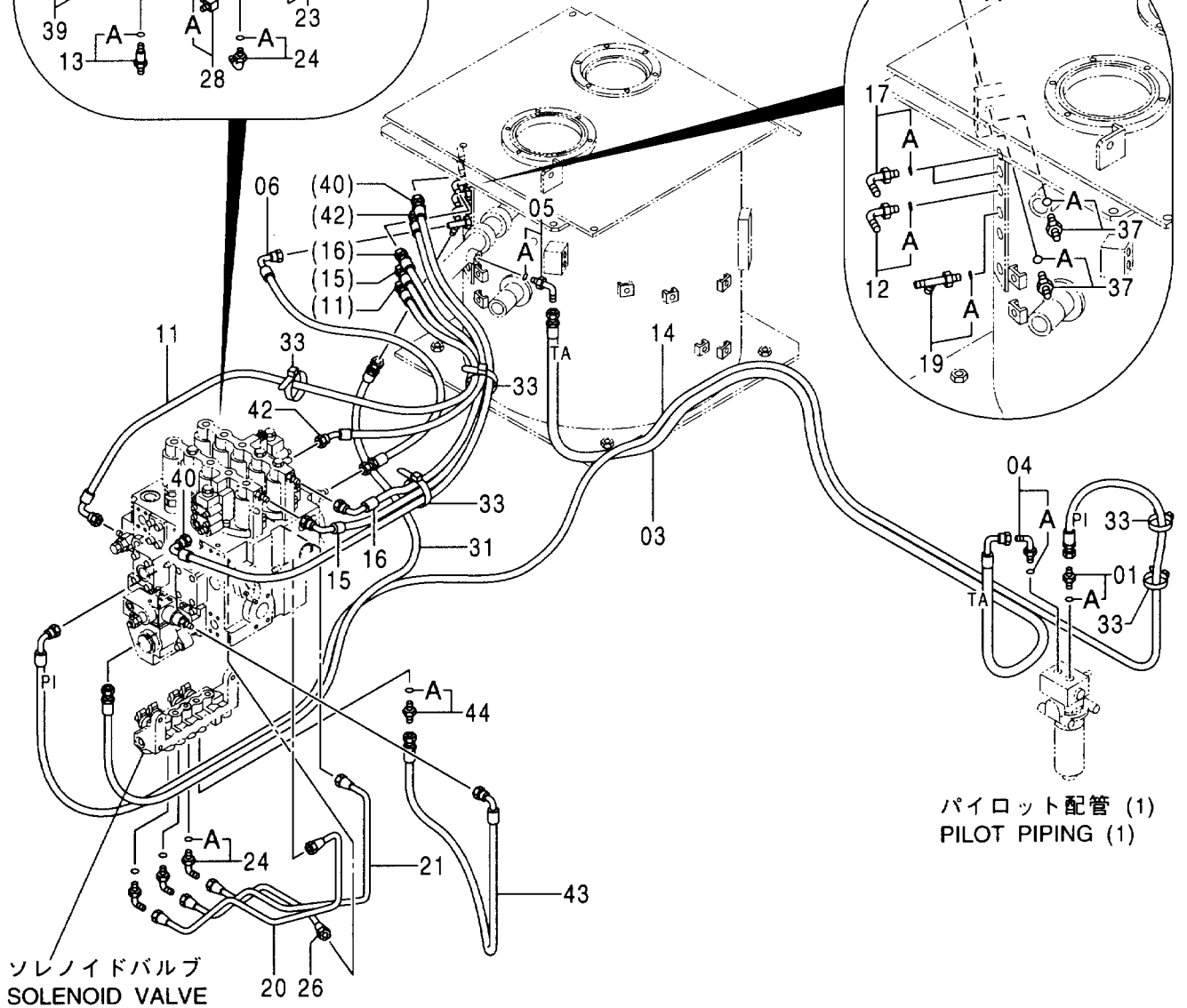
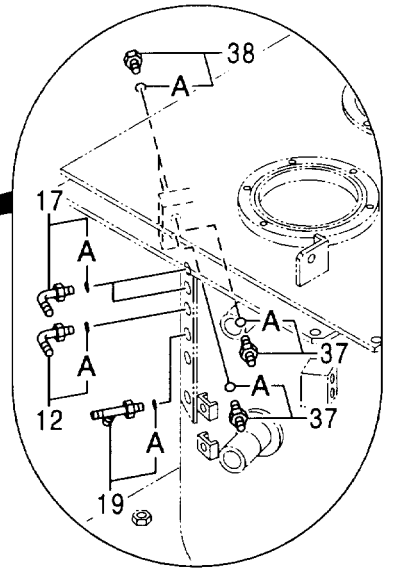
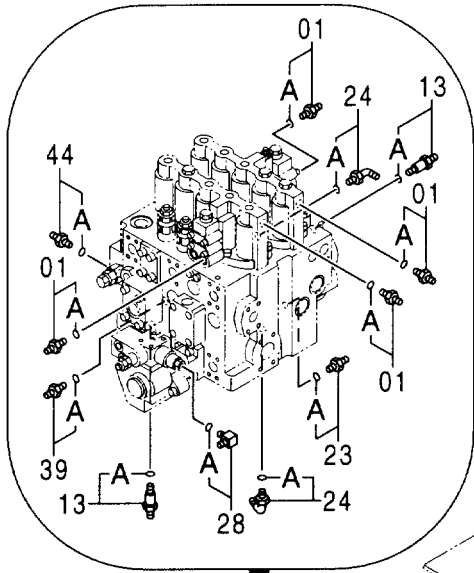
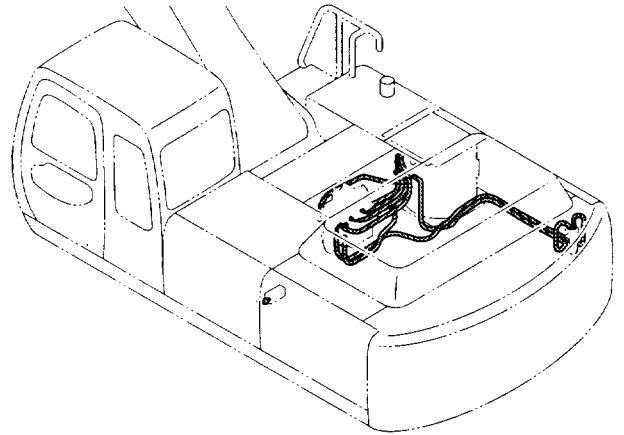

パイロット配管 (1)
PILOT PIPING (1)

ソレノイドバルブ
SOLENOID VALVE

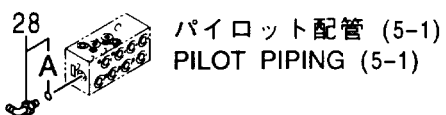

パイロット配管 (5-1)
PILOT PIPING (5-1)

パイロット配管 (10)
PILOT PIPING (10)

020001-

符号 ITEM	部品番号 PART NO.	部 品 名	PART NAME	数量 Q' TY	サービス コード S. C	適用号機 SERIAL NO.	互 換 性 ICA	代 替 部 品 REPLACEABLE PART	
								部品番号 PART NO.	数量 Q' TY
01	4200465	アダプタ;S	ADAPTER;S	5					
01A	957366	・Oリング	・O-RING	1					
03	4386674	ホース (TA)	HOSE (TA)	1					
04	4154672	エルボ;S	ELBOW;S	1					
04A	4506418	・Oリング	・O-RING	1					
05	4219345	エルボ;S	ELBOW;S	1					
05A	4509180	・Oリング	・O-RING	1					
06	4391111	ホース;プラスチック	HOSE;PLASTIC	1					
11	4333396	ホース	HOSE	1					
12	4154671	エルボ;S	ELBOW;S	1					
12A	4509180	・Oリング	・O-RING	1					
13	4390157	アダプタ;S	ADAPTER;S	2					
13A	957366	・Oリング	・O-RING	1					
14	4391119	ホース (PI)	HOSE (PI)	1					
15	4386675	ホース;プラスチック	HOSE;PLASTIC	1					
16	4221221	ホース;ナイロン	HOSE;NYLON	1					
17	4154670	エルボ;S	ELBOW;S	2					
17A	957366	・Oリング	・O-RING	1					
19	4205363	チー;S	TEE;S	1					
19A	4509180	・Oリング	・O-RING	1					
20	4386525	パイプ	PIPE	1					
21	3079456	パイプ	PIPE	1					
23	4255304	フィッティング;パイプ	FITTING;PIPE	1					
23A	957366	・Oリング	・O-RING	1					
24	4293950	エルボ;S	ELBOW;S	5					
24A	957366	・Oリング	・O-RING	1					
26	4386526	パイプ	PIPE	1					
28	4156434	エルボ;S	ELBOW;S	2					
28A	957366	・Oリング	・O-RING	1					
31	4319152	ホース	HOSE	1					
33	4055312	クリップ;バンド	CLIP;BAND	5					
37	4255792	アダプタ;S	ADAPTER;S	2					
37A	957366	・Oリング	・O-RING	1					
38	4093624	プラグ	PLUG	2					
38A	957366	・Oリング	・O-RING	1					
39	4261937	フィルタ	FILTER	1					
39A	957366	・Oリング	・O-RING	1					
40	4355424	ホース	HOSE	1					
42	4405433	ホース	HOSE	1					
43	4360873	ホース	HOSE	1					

パイロット配管 (10) PILOT PIPING (10)

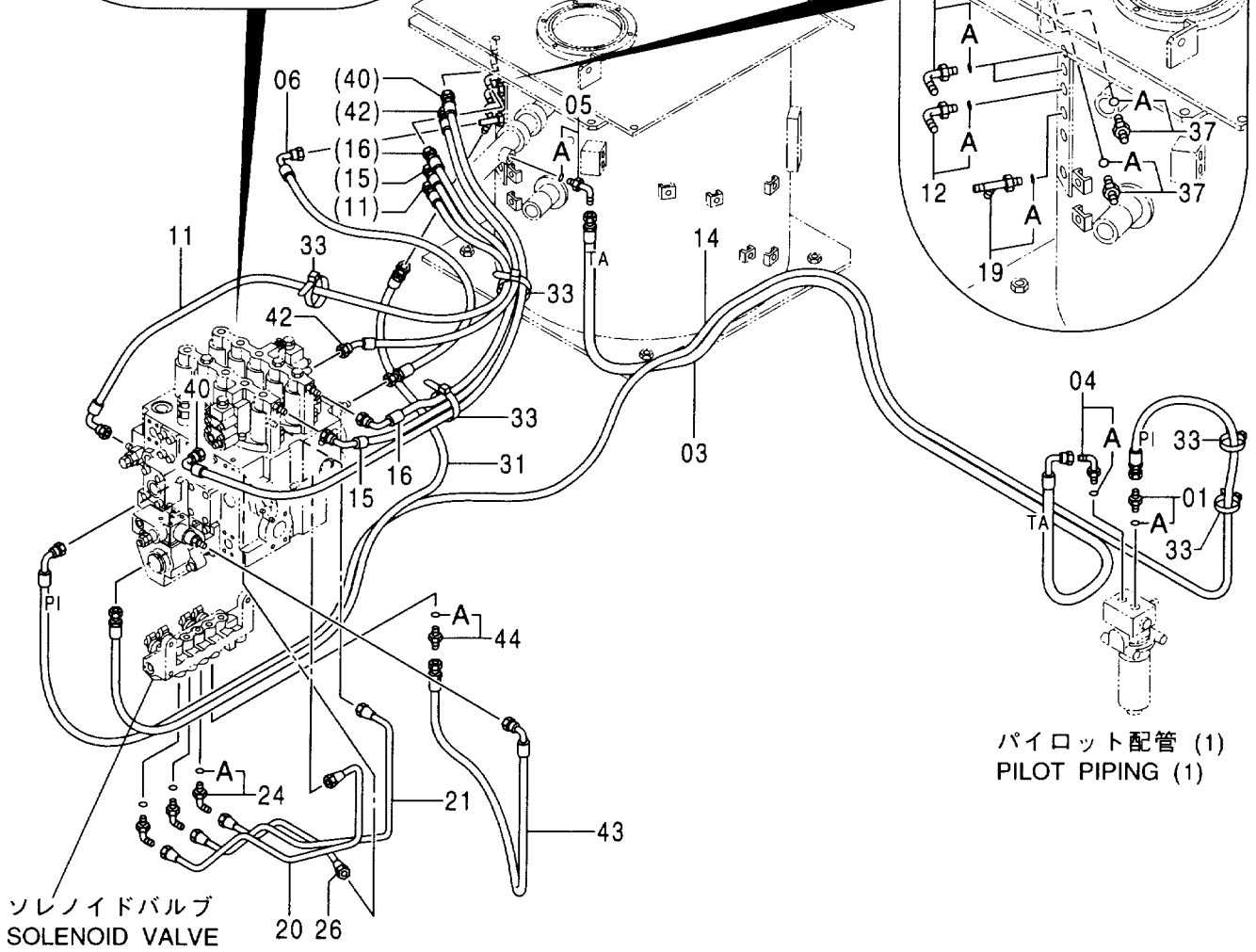
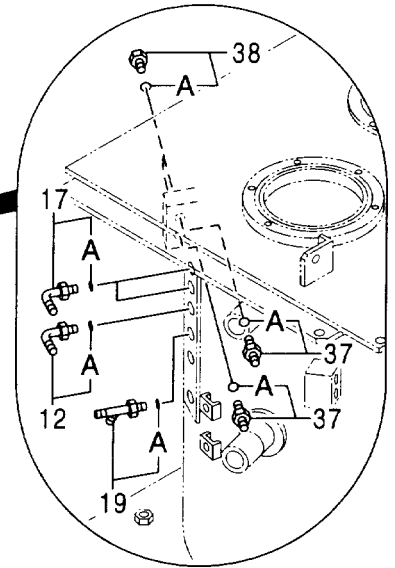
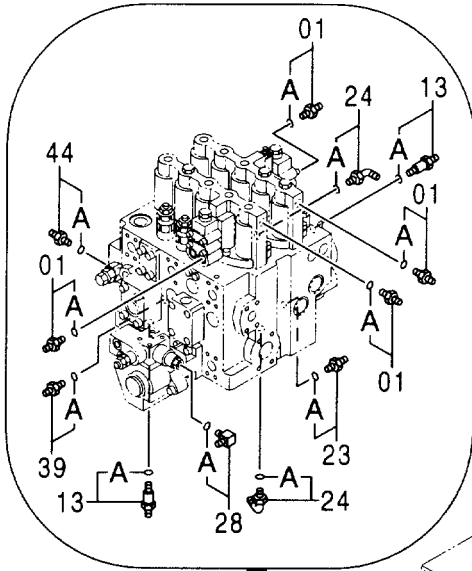
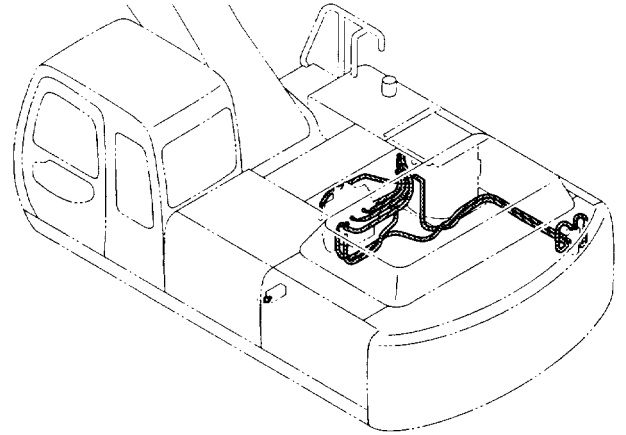

パイロット配管 (1)
PILOT PIPING (1)

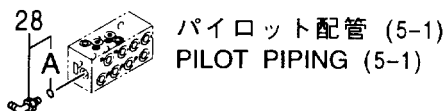

パイロット配管 (10)
PILOT PIPING (10)

020001-

符号 ITEM	部品番号 PART NO.	部 品 名	PART NAME	数量 Q'TY	サービス コード S. C	適用号機 SERIAL NO.	互 換 性 I.C.A.	代 替 部 品 REPLACEABLE PART	
								部品番号 PART NO.	数量 Q' TY
44	4200467	アダプタ;S	ADAPTER;S	2					
44A	957366	O-リング	O-RING	1					

パイロット配管 (11) PILOT PIPING (11)

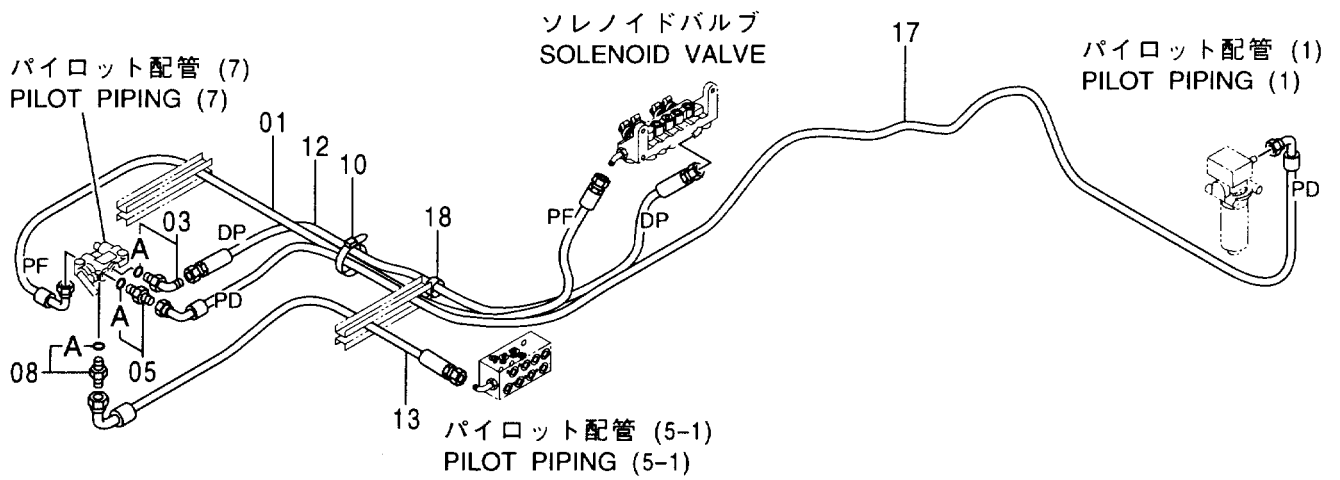
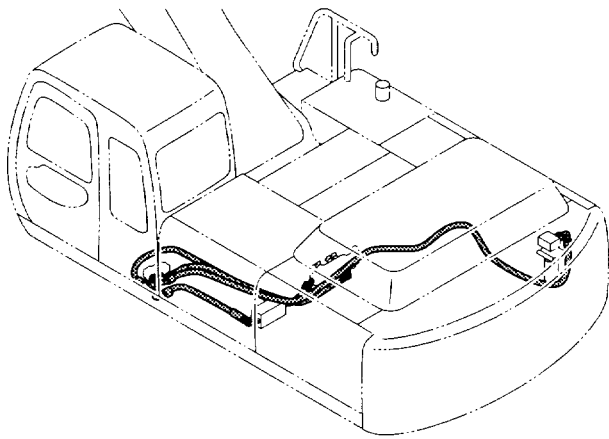

パイロット配管 (11)
PILOT PIPING (11)

020001-

符号 ITEM	部品番号 PART NO.	部 品 名	PART NAME	数量 Q' TY	サービス コード S. C	適用号機 SERIAL NO.	互 換 性 I C A	代 替 部 品 REPLACEABLE PART	
								部品番号 PART NO.	数量 Q' TY
01	4342976	ホース (PF)	HOSE (PF)	1					
03	4219345	エルボ ;S	ELBOW ;S	1					
03A	4509180	・Oリング	・O-RING	1					
05	4200466	アダプタ ;S	ADAPTER ;S	1					
05A	4509180	・Oリング	・O-RING	1					
08	4346499	フィルタ	FILTER	1					
08A	957366	・Oリング	・O-RING	1					
10	4055312	クリップ ;バンド	CLIP ;BAND	1					
12	4405561	ホース (DP)	HOSE (DP)	1					
13	4333396	ホース	HOSE	1					
17	4404387	ホース (PD)	HOSE (PD)	1		-020214	Y	4408884	1
17	4408884	ホース (PD)	HOSE (PD)	1		020215-			
18	4190273	クリップ	CLIP	1					

コンソール CONSOLE

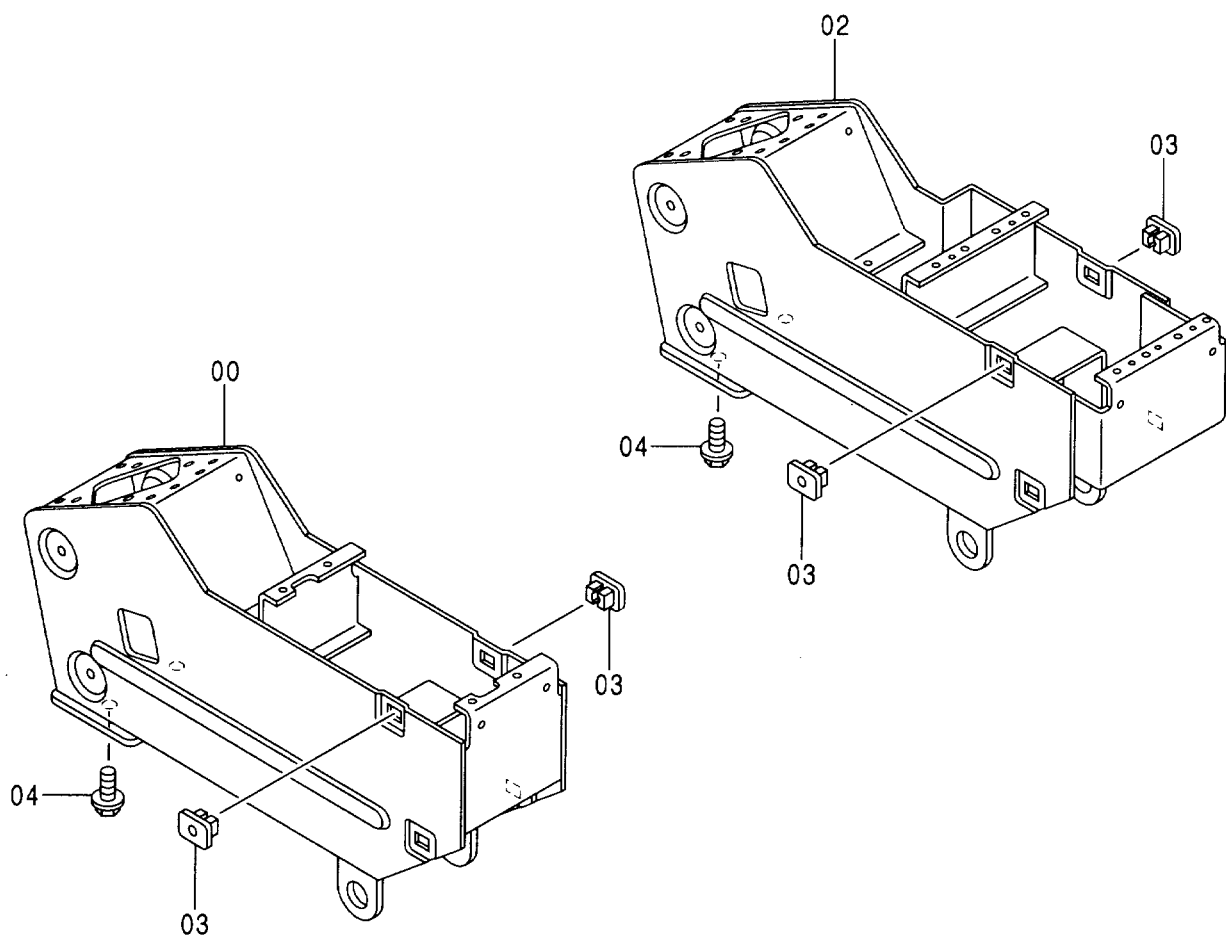
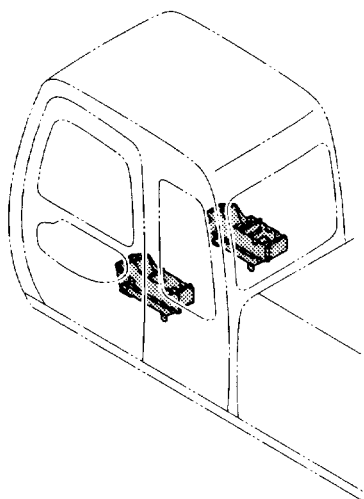

コンソール
CONSOLE

020001-

符号 ITEM	部品番号 PART NO.	部品名	PART NAME	数量 Q'TY	サービス コード S.C	適用号機 SERIAL NO.	互換性 ICA	代替部品 REPLACEABLE PART	
								部品番号 PART NO.	数量 Q'TY
00	6014737	スタント*(L)	STAND (L)	1					
02	6014741	スタント*(R)	STAND (R)	1					
03	4351255	クリップ*	CLIP	8					
04	J011030	ボルト;セムス	BOLT;SEMS	4					

コンソールカバー (1)
 CONSOLE COVER (1)

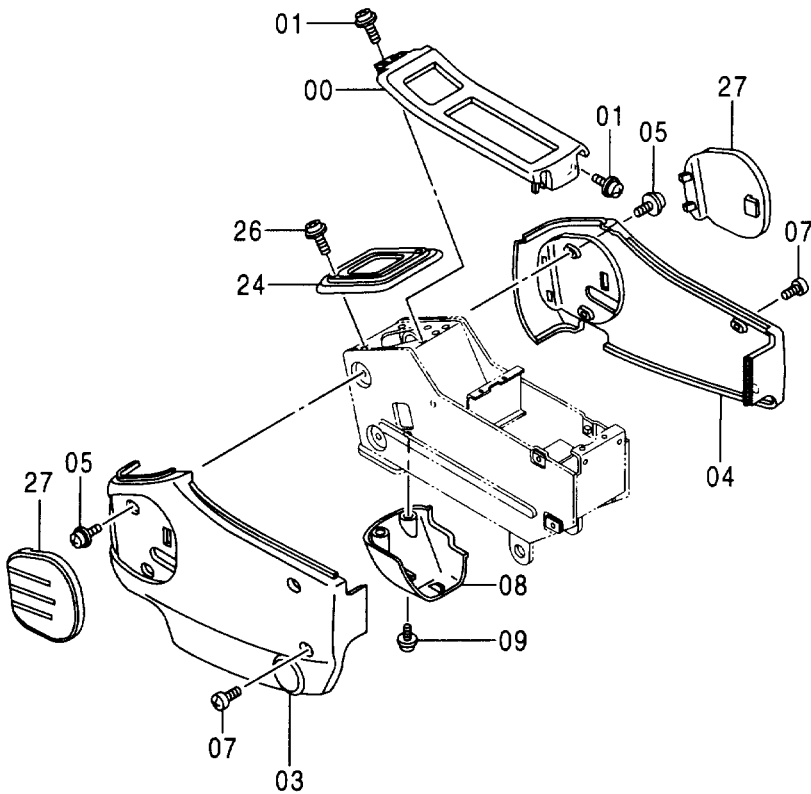
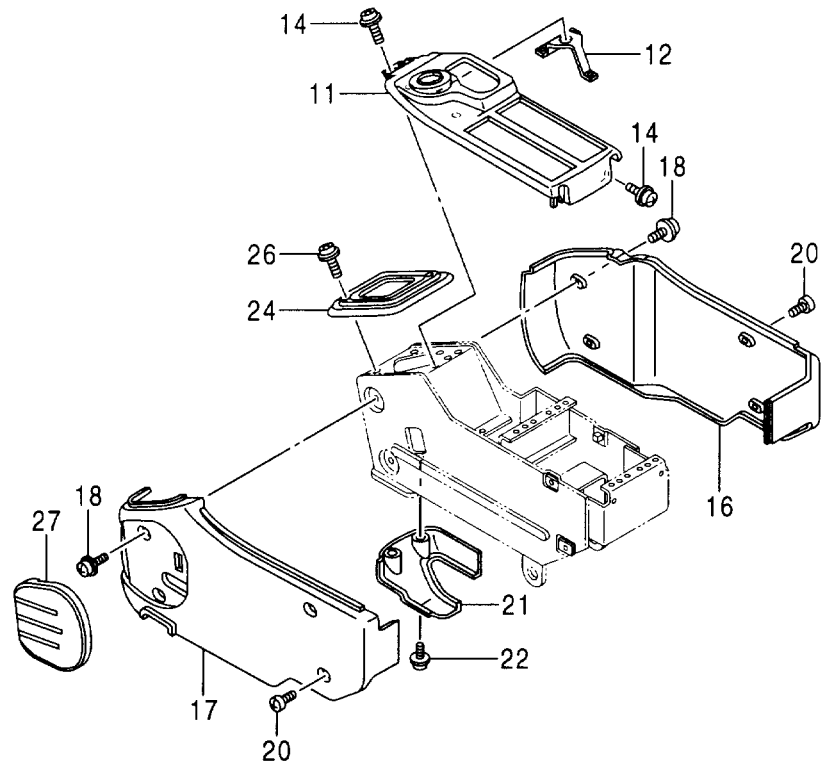
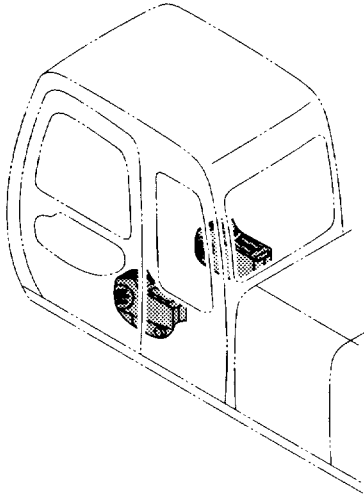

コンソール カバー (1)
CONSOLE COVER (1)

020001-

符号 ITEM	部品番号 PART NO.	部 品 名	PART NAME	数量 Q'TY	サービス コード S. C	適用号機 SERIAL NO.	互換性 ICA	代替部品 REPLACEABLE PART	
								部品番号 PART NO.	数量 Q'TY
00	1021354	フレーム	FRAME	1					
01	J680616	スクリュー;セムス	SCREW;SEMS	4					
03	1021345	カバー	COVER	1					
04	1021346	カバー	COVER	1					
05	J680616	スクリュー;セムス	SCREW;SEMS	4					
07	4361802	スクリュー;タッピング	SCREW;TAPPING	4					
08	3072629	カバー	COVER	1					
09	J680616	スクリュー;セムス	SCREW;SEMS	2					
11	5004653	フレーム	FRAME	1					
12	3072716	ブラケット	BRACKET	1					
14	J680616	スクリュー;セムス	SCREW;SEMS	4					
16	1021350	カバー	COVER	1					
17	1021349	カバー	COVER	1					
18	J680616	スクリュー;セムス	SCREW;SEMS	4					
20	4361802	スクリュー;タッピング	SCREW;TAPPING	4					
21	3072613	カバー	COVER	1					
22	J680616	スクリュー;セムス	SCREW;SEMS	2					
24	2037689	カバー	COVER	2					
26	J460635	スクリュー;セムス	SCREW;SEMS	8					
27	4351277	パッド	PAD	3					

コンソールカバー (2) 〈300, LC〉〈330LC〉〈350H, LCH〉〈370HD〉〈370〉
CONSOLE COVER (2) 〈300, LC〉〈330LC〉〈350H, LCH〉〈370HD〉〈370〉

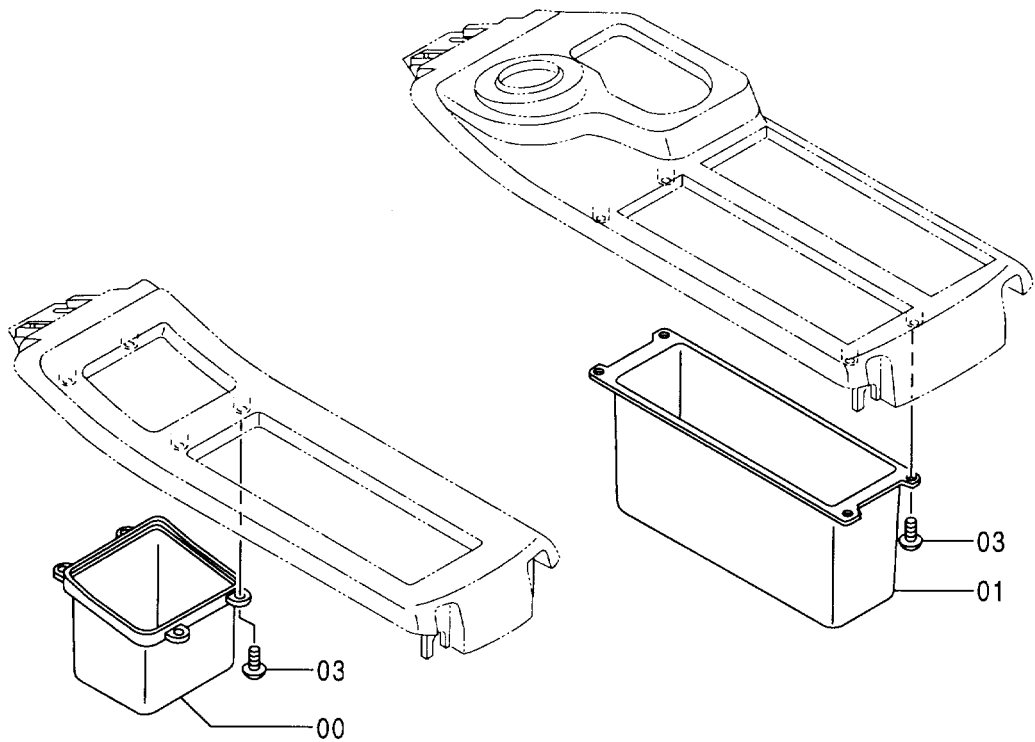
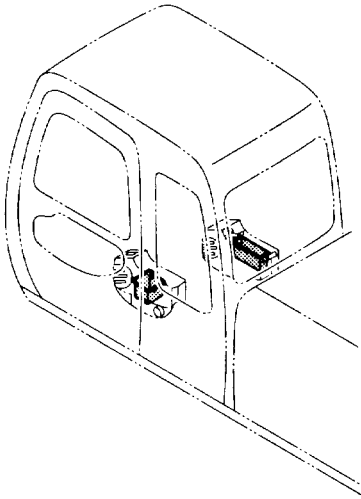

コンソールカバー (2) <300, LC> <330LC> <350H, LCH> <370HD> <370>
 CONSOLE COVER (2) <300, LC> <330LC> <350H, LCH> <370HD> <370>

020001-

符号 ITEM	部品番号 PART NO.	部 品 名	PART NAME	数量 Q' TY	サービス コード S. C	適用号機 SERIAL NO.	互換性 ICA	代替部品 REPLACEABLE PART	
								部品番号 PART NO.	数量 Q' TY
00	3072699	ホケット	POCKET	1					
01	3072700	ホケット	POCKET	1					
03	4361800	スクリュー;タッピング	SCREW; TAPPING	8					

コンソールカバー (2) <350K, LCK>
CONSOLE COVER (2) <350K, LCK>

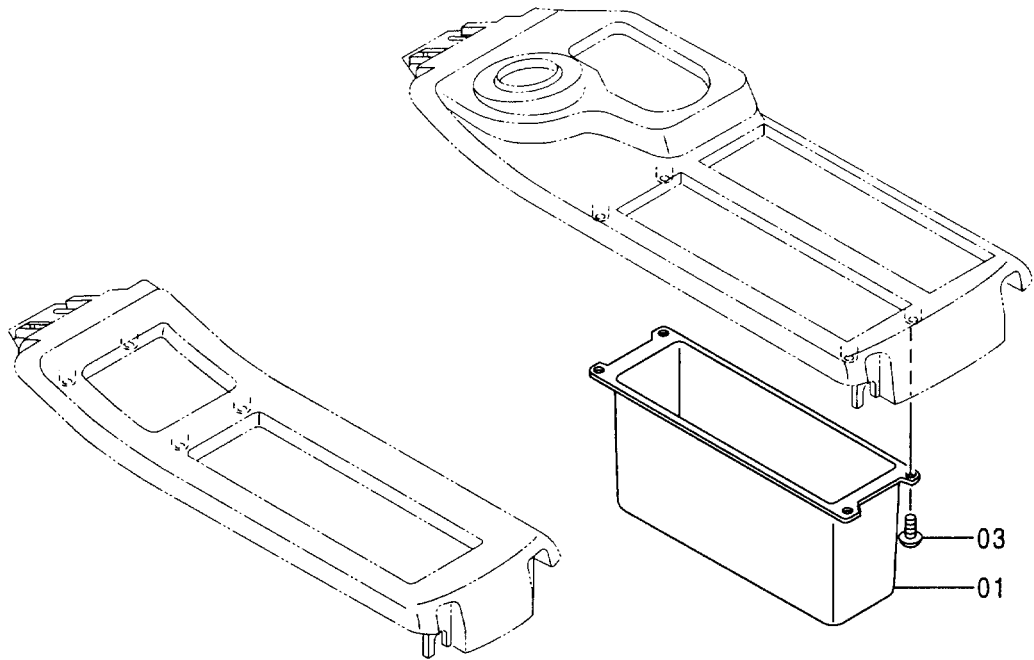
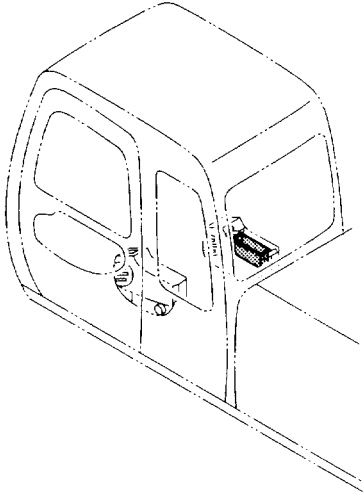

コンソールカバー (2) <350K, LCK>
 CONSOLE COVER (2) <350K, LCK>

020001-

符号 ITEM	部品番号 PART NO.	部 品 名	PART NAME	数量 Q'TY	サービス コード S. C	適用号機 SERIAL NO.	互換性 ICA	代替部品 REPLACEABLE PART	
								部品番号 PART NO.	数量 Q'TY
01	3072700	ポケット	POCKET	1					
03	4361800	スクリュー;タッピング	SCREW;TAPPING	4					

右カバー RIGHT COVER

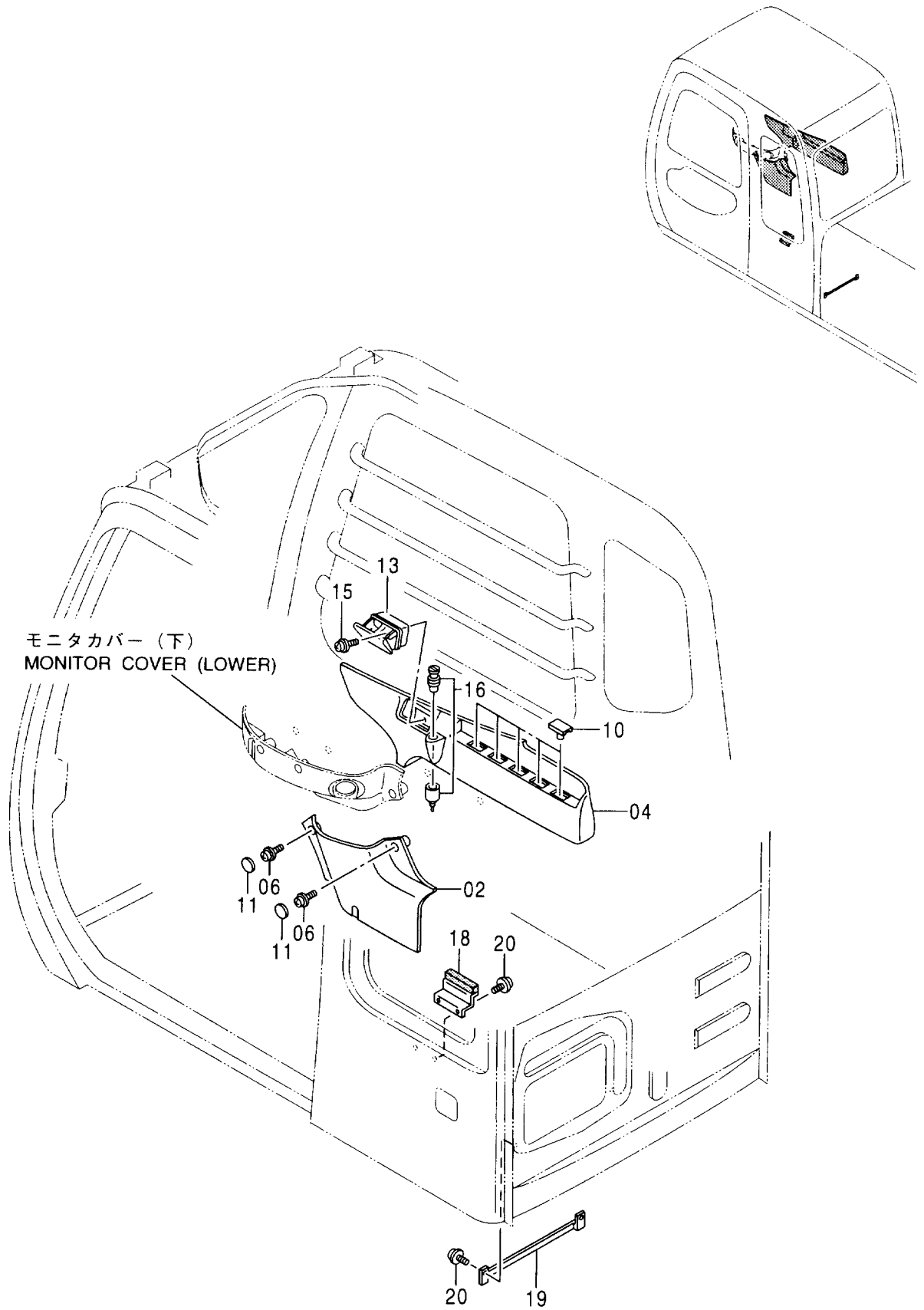

右カバー
RIGHT COVER

020001-

符号 ITEM	部品番号 PART NO.	部 品 名	PART NAME	数量 Q'TY	サービス コード S.C	適用号機 SERIAL NO.	互換性 ICA	代替部品 REPLACEABLE PART	
								部品番号 PART NO.	数量 Q'TY
02	4350246	カバー	COVER	1					
04	4350247	カバー	COVER	1					
06	J460616	スクリュー;セムス	SCREW;SEMS	5					
10	4350778	キャップ	CAP	5					
11	4350779	キャップ	CAP	5					
13	4350398	アシュトレイ	ASHTRAY	1					
15	J460616	スクリュー;セムス	SCREW;SEMS	1					
16	4357862	ライター	LIGHTER	1					
18	8064900	ブラケット	BRACKET	1					
19	3074721	ブラケット	BRACKET	1					
20	J460616	スクリュー;セムス	SCREW;SEMS	4					

モニタカバー (下) MONITOR COVER (LOWER)

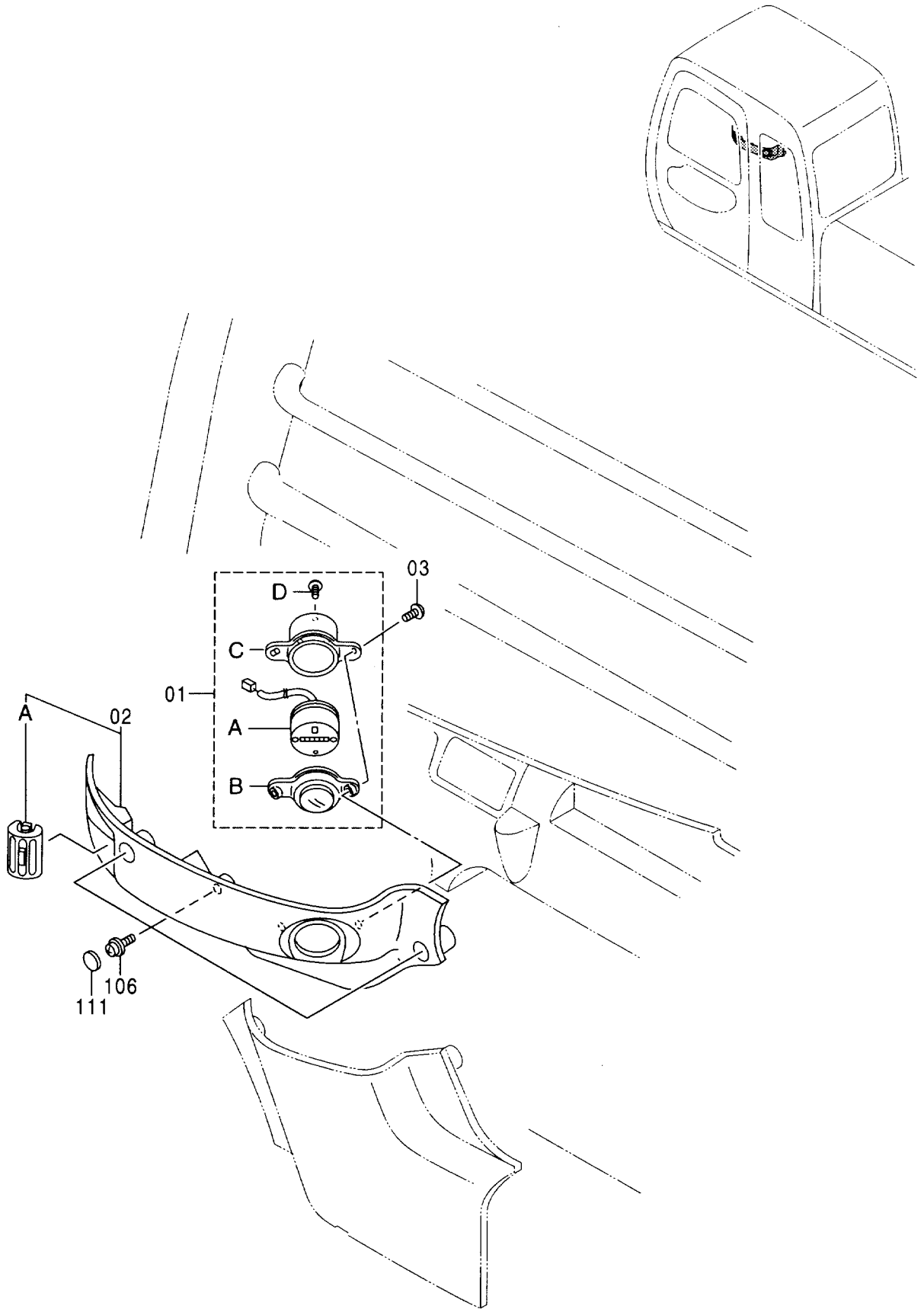

モニター (下)
MONITOR COVER (LOWER)

020001-

符号 ITEM	部品番号 PART NO.	部 品 名	PART NAME	数量 Q' TY	サービス コード S. C	適用号機 SERIAL NO.	互換性 ICA	代替部品 REPLACEABLE PART	
								部品番号 PART NO.	数量 Q' TY
01-03	4350245	カバー	COVER	1					
01	4370312	・メータ;アワー	・METER; HOUR	1					
01A	4370313	・・メータ;アワー	・・METER; HOUR	1					
01B	4370314	・・ガラス	・・GLASS	1					
01C	4370315	・・ケース	・・CASE	1					
01D	4349998	・・スクリュ	・・SCREW	3					
02	4370316	・カバー	・COVER	1					
02A	4370317	・・ルーバ	・・LOUVER	1					
03	4297101	・スクリュ	・SCREW	2					
106	J460616	スクリュ;セムス	SCREW; SEMS	3					
111	4350779	キャップ	CAP	3					

コントローラ CONTROLLER

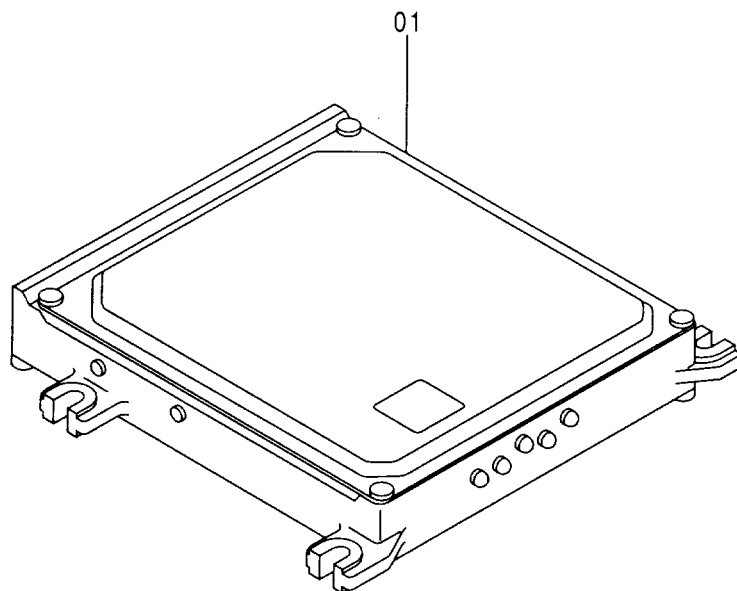
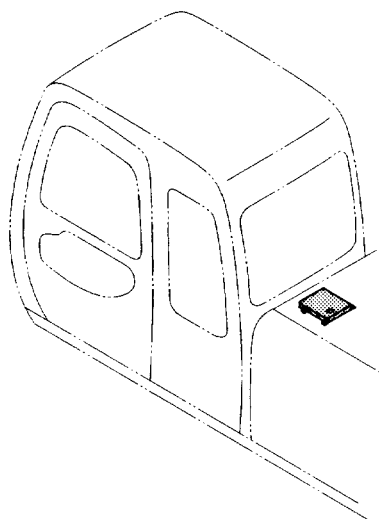

コントローラ
CONTROLLER

020001-

符号 ITEM	部品番号 PART NO.	部 品 名	PART NAME	数量 Q'TY	サービス コード S. C	適用号機 SERIAL NO.	互換性 ICA	代替部品 REPLACEABLE PART	
								部品番号 PART NO.	数量 Q'TY
01	4377228	コントローラ	CONTROLLER	1					

モニター MONITOR

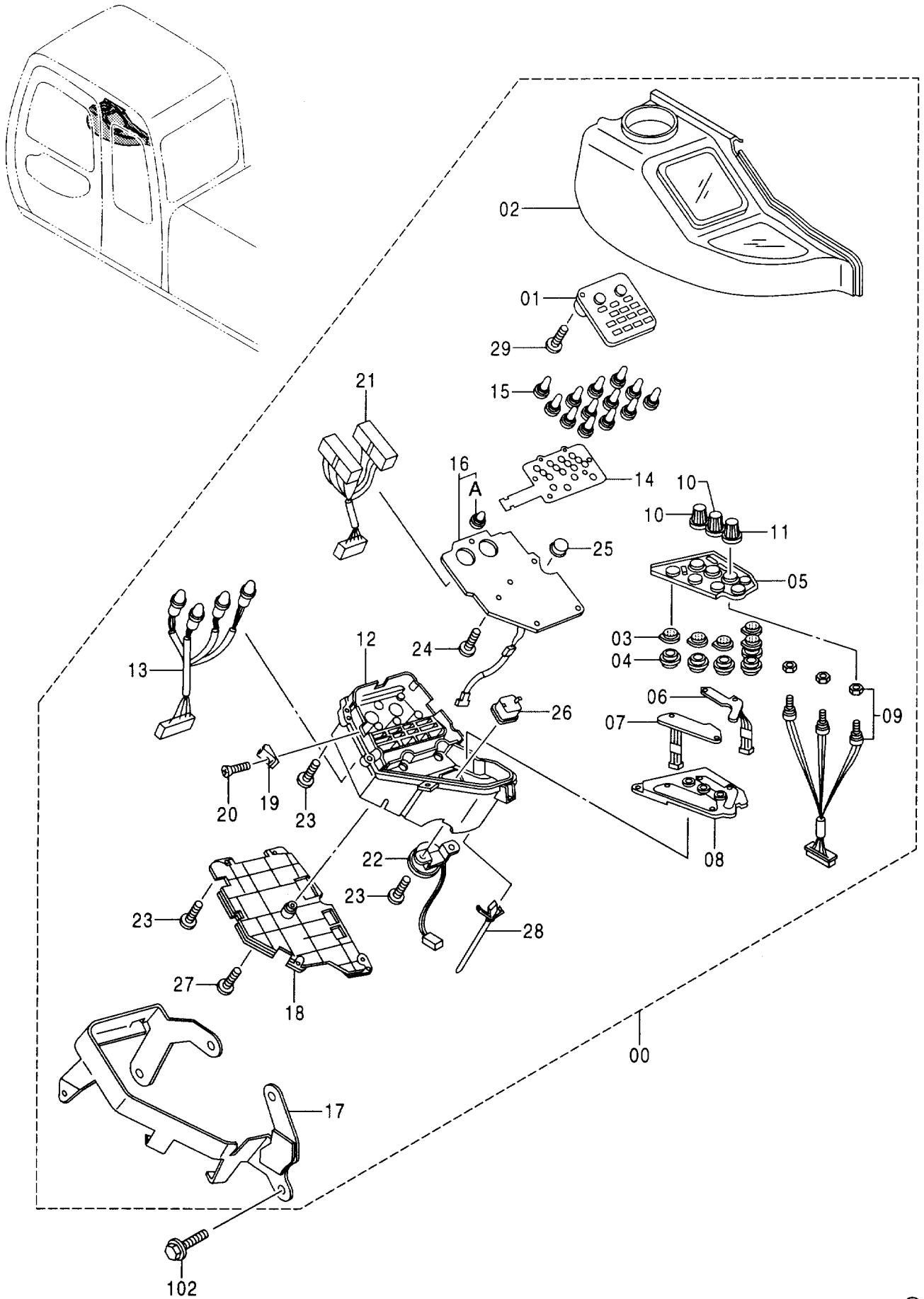

モニター
 MONITOR

020001-

符号 ITEM	部品番号 PART NO.	部 品 名	PART NAME	数量 Q' TY	サービス コード S. C	適用号機 SERIAL NO.	互換性 ICA	代替部品 REPLACEABLE PART	
								部品番号 PART NO.	数量 Q' TY
00	4333862	モニター (国内仕様) <300, LC><350H, LCH> <370HD>	MONITOR (DOMESTIC) <300, LC><350H, LCH> <370HD>	1		-020403	T	4411756 4209296	1 1
00	4411756	モニター (国内仕様) <300, LC><350H, LCH> <370HD>	MONITOR (DOMESTIC) <300, LC><350H, LCH> <370HD>	1	#	020404-			
00	4368869	モニター (国内仕様) <350K, LCK>	MONITOR (DOMESTIC) <350K, LCK>	1		-020403	T	4411759 4209296	1 1
00	4411759	モニター (国内仕様) <350K, LCK>	MONITOR (DOMESTIC) <350K, LCK>	1	#	020404-			
00	4370905	モニター (海外仕様) <300, LC><330LC><370> <350H, LCH><370HD>	MONITOR (EXPORT) <300, LC><330LC><370> <350H, LCH><370HD>	1					
01	4370111	・メータ <300, LC><330LC><370> <350H, LCH><370HD>	・METER <300, LC><330LC><370> <350H, LCH><370HD>	1					
01	4377982	・メータ <350K, LCK>	・METER <350K, LCK>	1					
02	4370112	・ケース (国内仕様)	・CASE (DOMESTIC)	1		-020403	T	4420937 4209296	1 1
02	4420937	・ケース (国内仕様)	・CASE (DOMESTIC)	1	#	020404-			
02	4377266	・ケース (海外仕様)	・CASE (EXPORT)	1					
03	4370113	・スイッチ	・SWITCH	5					
04	4310827	・ケース	・CASE	5					
05	4370114	・スイッチ	・SWITCH	1					
06	4370115	・スイッチボード	・SWITCH-BOARD	1					
07	4370116	・スイッチボード	・SWITCH-BOARD	1					
08	4370117	・ボード	・BOARD	1					
09	4370118	・スイッチ;ロータリー	・SWITCH; ROTARY	1					
10	4370119	・ノブ	・KNOB	2					
11	4370137	・ノブ	・KNOB	1					
12	4370138	・ケース	・CASE	1					
13	4370139	・エムイーディ	・LED	1					
14	4370140	・ボード	・BOARD	1					
15	4370141	・ランプ;ソケット	・LAMP; SOCKET	13					
16	4370142	・ボード;プリント	・BOARD; PRINTED	1					
16A	4370141	・ランプ;ソケット	・LAMP; SOCKET	1					
17	4370144	・ブラケット	・BRACKET	1					
18	4370145	・カバー	・COVER	1					
19	4370146	・ナット	・NUT	2					

モニター
MONITOR

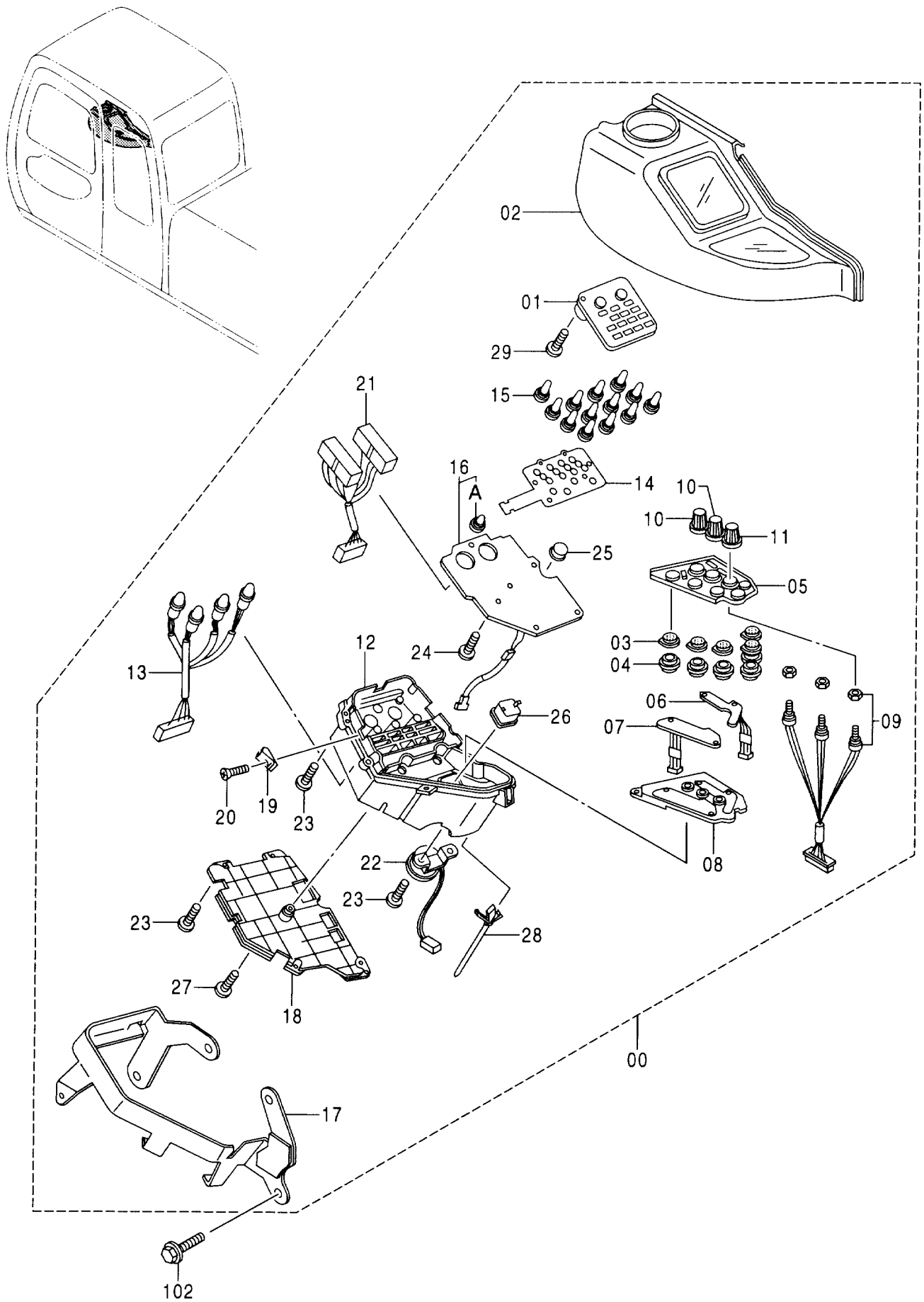

モニター
MONITOR

020001-

符号 ITEM	部品番号 PART NO.	部 品 名	PART NAME	数量 Q' TY	サービス コード S. C	適用号機 SERIAL NO.	互換性 I.C.A.	代替部品 REPLACEABLE PART	
								部品番号 PART NO.	数量 Q' TY
20	4370147	・スクリユ;タツピング	・SCREW;TAPPING	2					
21	4370148	・レジスタ	・RESISTOR	1					
22	4370149	・ブザー	・BUZZER	1					
23	4294999	・スクリユ	・SCREW	19					
24	4370154	・スクリユ;セット	・SCREW;SET	6					
25	4297127	・キャツプ	・CAP	1					
26	4297105	・キャツプ	・CAP	1					
27	4297101	・スクリユ	・SCREW	1					
28	4370155	・クランプ	・CLAMP	1					
29	4370156	・スクリユ;セット	・SCREW;SET	1					
102	J010816	ボルト;セムス	BOLT;SEMS	4					

AM / FM ラジオ AM / FM RADIO

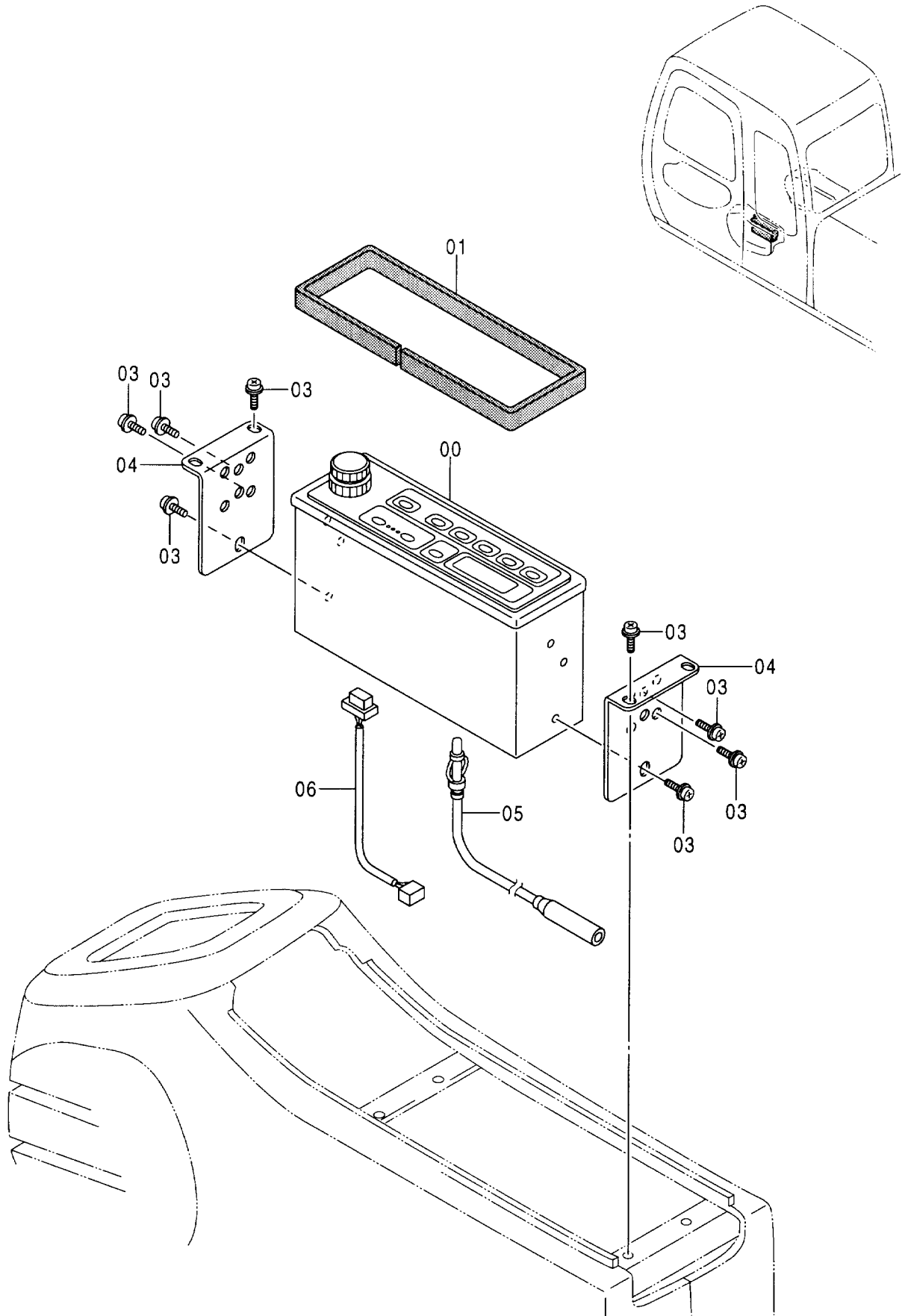

AM/FM ラジオ
AM/FM RADIO

020001-

符号 ITEM	部品番号 PART NO.	部 品 名	PART NAME	数量 Q' TY	サービス コード S. C	適用号機 SERIAL NO.	互 換 性 ICA	代 替 部 品 REPLACEABLE PART	
								部品番号 PART NO.	数量 Q' TY
00	4333195	ラジオ (AM/FM) (国内用)	RADIO (AM/FM) AM: 522-1629KHZ (9KHZ STEP) FM: 76.0-90.0MHZ (100KHZ STEP)	1					
00	4351187	ラジオ (FM, AM) (北米用)	RADIO (FM, AM) AM: 530-1710KHZ (10KHZ STEP) FM: 87.7-107.9MHZ (200KHZ STEP)	1					
00	4353127	ラジオ (FM, AM) (中南米用)	RADIO (FM, AM) AM: 530-1710KHZ (5KHZ STEP) FM: 87.7-107.9MHZ (100KHZ STEP)	1					
00	4360985	ラジオ (FM, AM) (欧, 亜, オセアニア用)	RADIO (FM, AM) AM: 522-1629KHZ (9KHZ STEP) FM: 87.5-108.0MHZ (50KHZ STEP)	1					
01	4368973	ラバー	RUBBER	1					
03	J460510	スクリュー;セムス	SCREW;SEMS	10					
04	4341706	ブラケット	BRACKET	2					
05	4102096	フィーダー	FEEDER	1					
06	2037305	ハーネス;ワイヤ	HARNESS;WIRE	1					

スピーカ（追加分）
SPEAKER (ADD.)

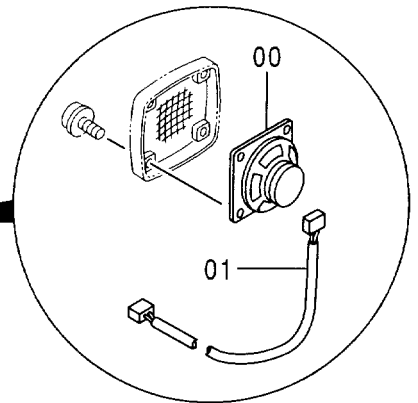
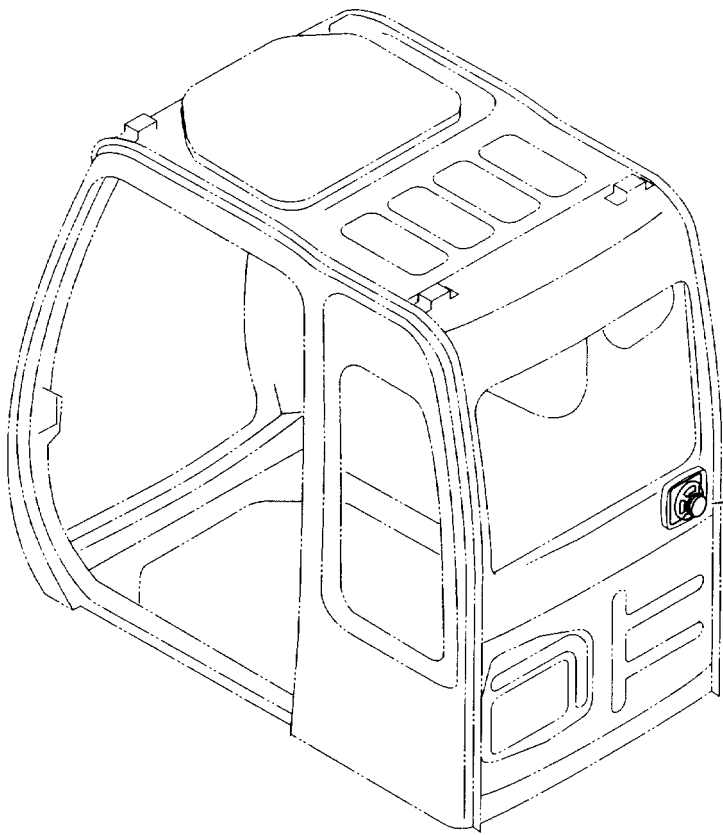
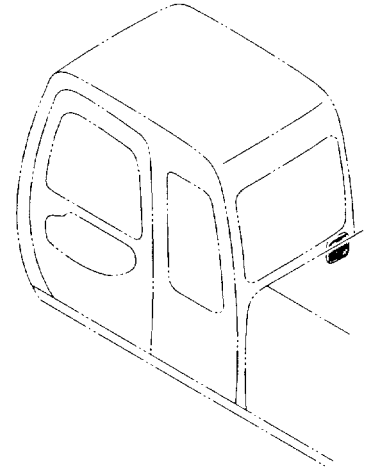

スピーカー (追加分)
SPEAKER (ADD.)

020001-

符号 ITEM	部品番号 PART NO.	部 品 名	PART NAME	数量 Q' TY	サービス コード S. C	適用号機 SERIAL NO.	互 換 性 ICA	代 替 部 品 REPLACEABLE PART	
								部品番号 PART NO.	数量 Q' TY
00	4361302	スピーカー	SPEAKER	1					
01	4369547	ハネス;ワイヤ	HARNESS; WIRE	1					

エンジンコントロールユニット ENGINE CONTROL UNIT

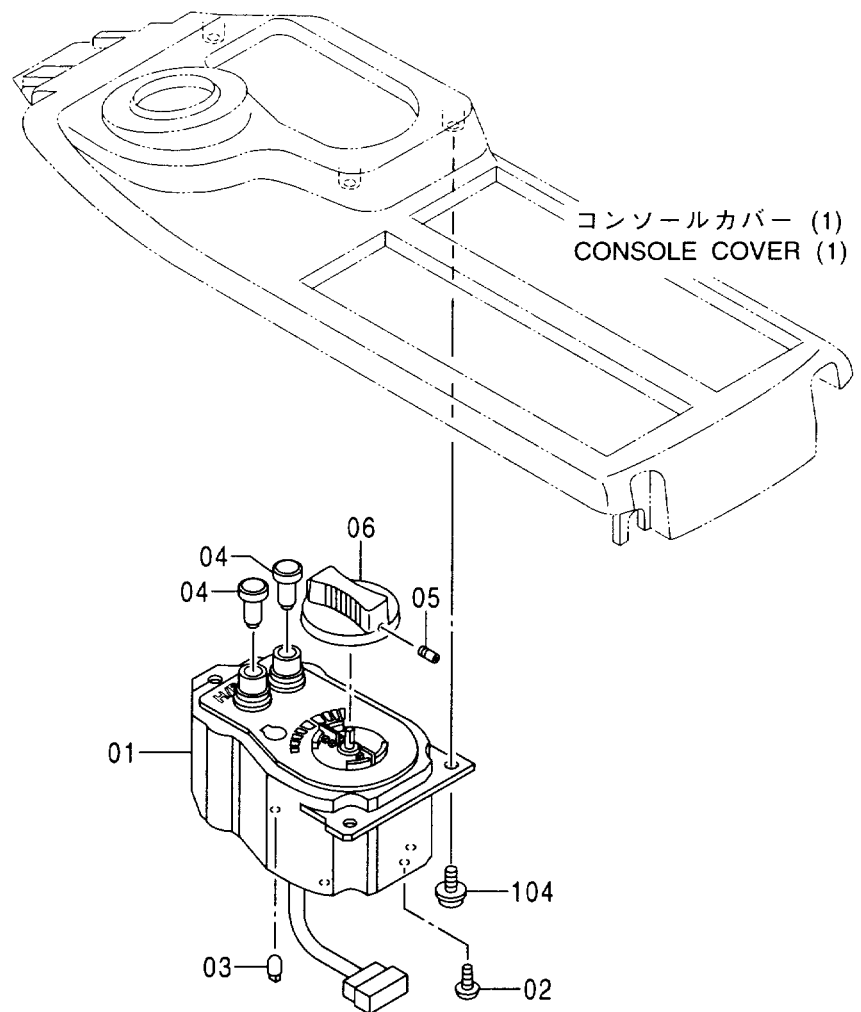
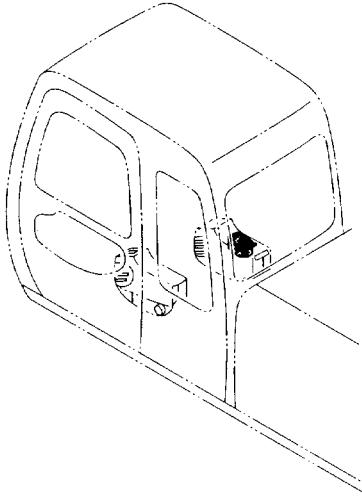

エンジン コントロール ユニット
ENGINE CONTROL UNIT

020001-

符号 ITEM	部品番号 PART NO.	部 品 名	PART NAME	数量 Q' TY	サービス コード S. C	適用号機 SERIAL NO.	互 換 性 I C A	代 替 部 品 REPLACEABLE PART	
								部品番号 PART NO.	数量 Q' TY
01-06	4341545	コントローラ	CONTROLLER	1					
01	4370311	・コントロールセンタ	・CONTROL-CENTER	1					
02	4370153	・スクリュ;セムス	・SCREW;SEMS	3					
03	4370152	・ランプ	・LAMP	1					
04	4370151	・スイッチ	・SWITCH	2					
05	4370150	・スクリュ;セット	・SCREW;SET	1					
06	4370143	・ノブ	・KNOB	1					
104	J460512	スクリュ;セムス	SCREW;SEMS	3					

電気部品 (A) ELECTRIC PARTS (A)

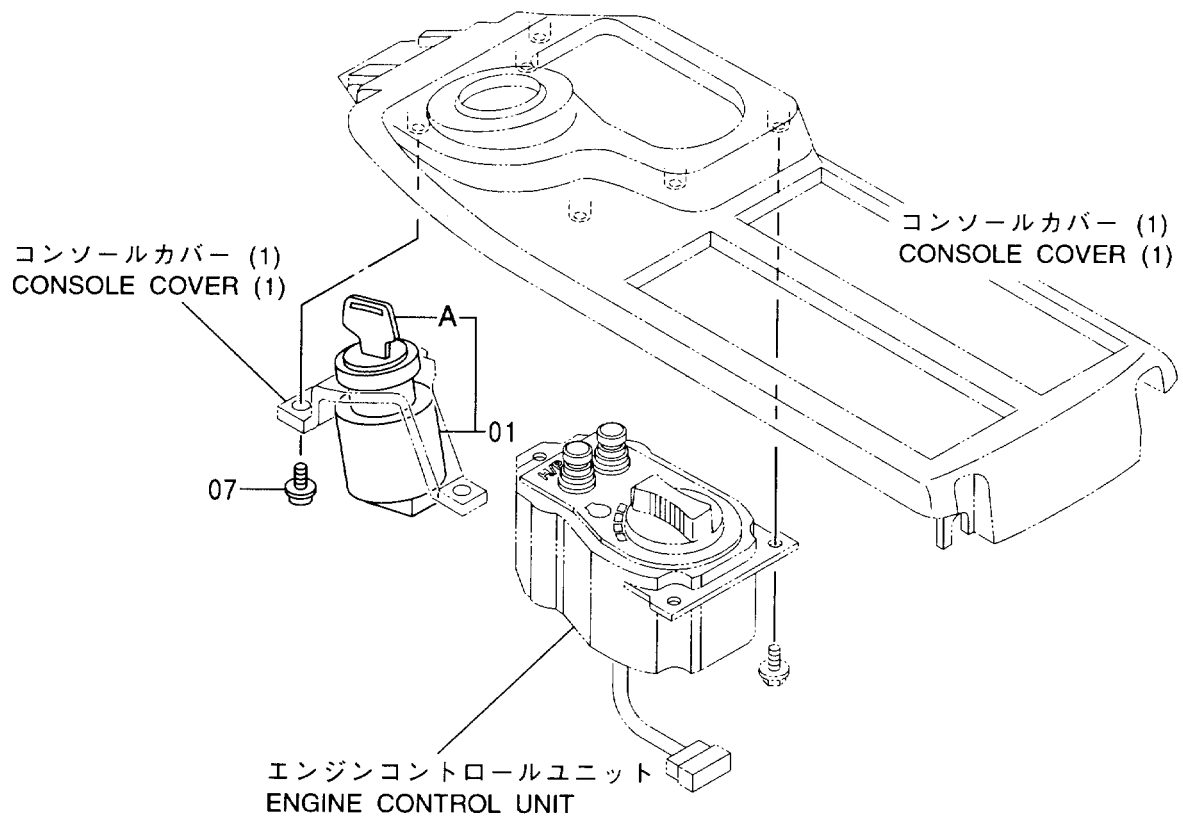
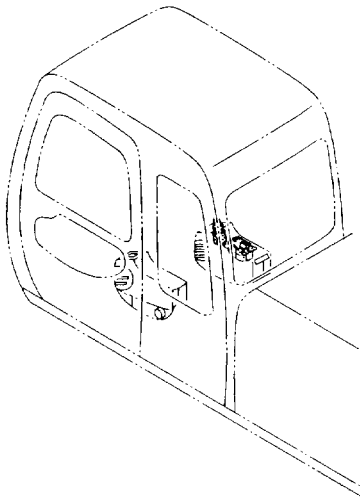

電気部品 (A)
ELECTRIC PARTS (A)

020001-

符号 ITEM	部品番号 PART NO.	部 品 名	PART NAME	数量 Q' TY	サービス コード S. C	適用号機 SERIAL NO.	互 換 性 I C A	代 替 部 品 REPLACEABLE PART	
								部品番号 PART NO.	数量 Q' TY
01	++++++	スイッチ;スタート	SWITCH;START	1					
01A	++++++	・キ (1=2個)	・KEY (1=2 PIECES)	1					
07	J460512	スクリュ;セムス	SCREW;SEMS	3					

電気部品 (B) ELECTRIC PARTS (B)

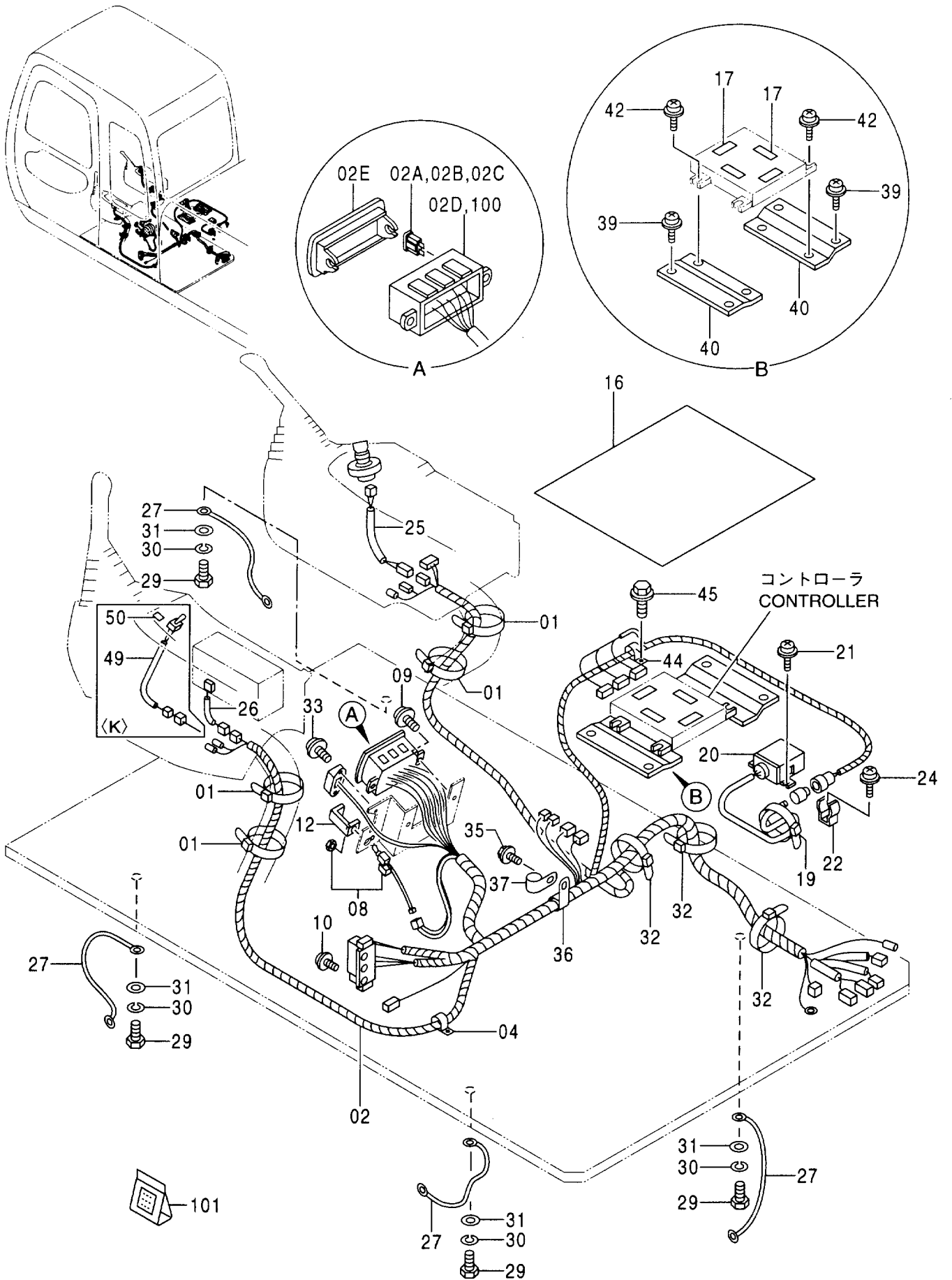

電気部品 (B)
ELECTRIC PARTS (B)

020001-

符号 ITEM	部品番号 PART NO.	部 品 名	PART NAME	数量 Q' TY	サービス コード S. C	適用号機 SERIAL NO.	互換性 ICA	代替部品 REPLACEABLE PART	
								部品番号 PART NO.	数量 Q' TY
01	4121859	クリップ;バンド	CLIP;BAND	4					
02	0002847	ハーネス;ワイヤ (キャブ) <300, LC><330LC><370> <350H, LCH><370HD>	HARNESS;WIRE (CAB) <300, LC><330LC><370> <350H, LCH><370HD>	1					
02	0003219	ハーネス;ワイヤ <350K, LCK>	HARNESS;WIRE <350K, LCK>	1					
02A	4195593	-ヒューズ (5A)	-FUSE (5A)	10					
02B	4195594	-ヒューズ (10A)	-FUSE (10A)	8					
02C	4195596	-ヒューズ (20A)	-FUSE (20A)	2					
02D	4349781	-ボックス;ヒューズ	-BOX;FUSE	1	#				
02E	4385664	-カバー	-COVER	1	#				
04	4190275	クリップ	CLIP	1					
08	4359384	スイッチ	SWITCH	1					
09	J450620	スクリュ;セムス	SCREW;SEMS	2					
10	J460620	スクリュ;セムス	SCREW;SEMS	2					
12	4367375	ブラケット	BRACKET	1					
16	3075379	カバー;コントローラ	COVER	1					
17	4365396	テープ	TAPE	4					
19	4055311	クリップ;バンド	CLIP;BAND	1					
20	4396533	コントローラ	CONTROLLER	1	Z				
21	J460614	スクリュ;セムス	SCREW;SEMS	2					
22	4243526	ブラケット	BRACKET	1					
24	J450616	スクリュ;セムス	SCREW;SEMS	1					
25	4277927	ハーネス;ワイヤ (スタータスイッチサブ)	HARNESS;WIRE (STARTER SWITCH SUB)	1					
26	2037304	ハーネス;ワイヤ (ラジオサブ)	HARNESS;WIRE (RADIO SUB)	1					
27	4281293	ハーネス;ワイヤ (フロアプレートアース)	HARNESS;WIRE (FLOOR PLATE EARTH)	4					
29	J901016	ボルト	BOLT	4					
30	A590910	ワッシャ;スプリング	WASHER;SPRING	4					
31	A590110	ワッシャ;プレーン	WASHER;PLANE	4					
32	4055312	クリップ;バンド	CLIP;BAND	3					
33	J460310	スクリュ;セムス	SCREW;SEMS	2					
35	J021025	ボルト;セムス	BOLT;SEMS	1					
36	4190264	クリップ	CLIP	1					
37	4190274	クリップ	CLIP	1					
39	J460616	スクリュ;セムス	SCREW;SEMS	4					
40	9745785	ブラケット	BRACKET	2					
42	J460625	スクリュ;セムス	SCREW;SEMS	4					

電気部品 (B)
ELECTRIC PARTS (B)

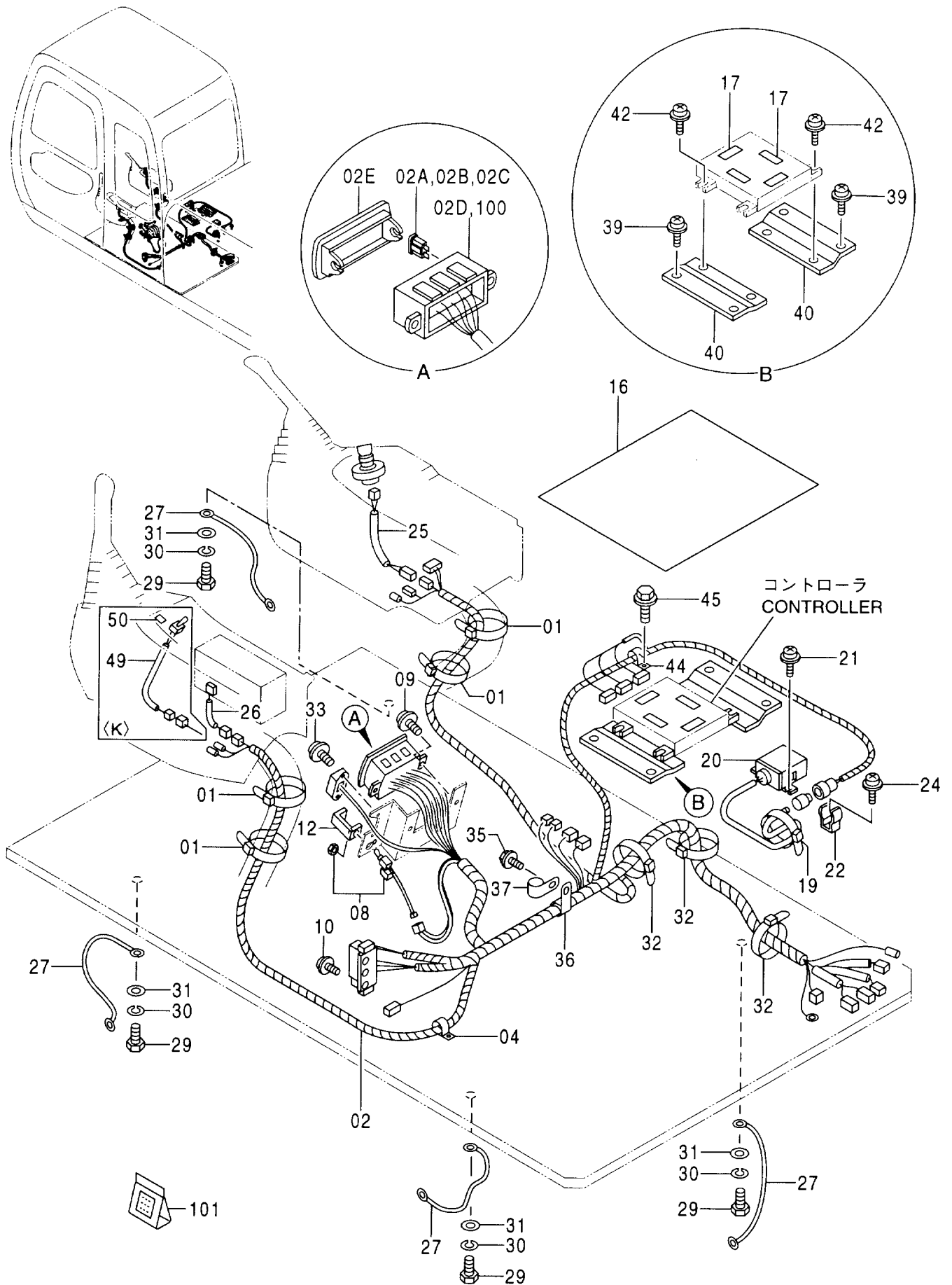

電気部品 (B)
ELECTRIC PARTS (B)

020001-

符号 ITEM	部品番号 PART NO.	部 品 名	PART NAME	数量 Q' TY	サービス コード S. C	適用号機 SERIAL NO.	互換性 I.C.A.	代替部品 REPLACEABLE PART	
								部品番号 PART NO.	数量 Q' TY
44	4289217	クリップ;パイプ	CLIP;PIPE	1					
45	J020616	ボルト;セムス	BOLT;SEMS	1					
49	4339339	スイッチ;タンブラ <350K, LCK>	SWITCH;TUMBLER <350K, LCK>	1					
50	4339364	ネームプレート <350K, LCK>	NAME-PLATE <350K, LCK>	1					
100	4421250	ボックス;ヒューズ (ヒューズボックス & ターミナルキット)	BOX;FUZE (FUSE BOX & TERMINAL KIT)	1	#				
101	4369817	キット;リペア	KIT;REPAIR	1	#S				

電気部品 (C) <300, LC><330LC><350H, LCH><350K, LCK><370>
ELECTRIC PARTS (C) <300, LC><330LC><350H, LCH><350K, LCK><370>

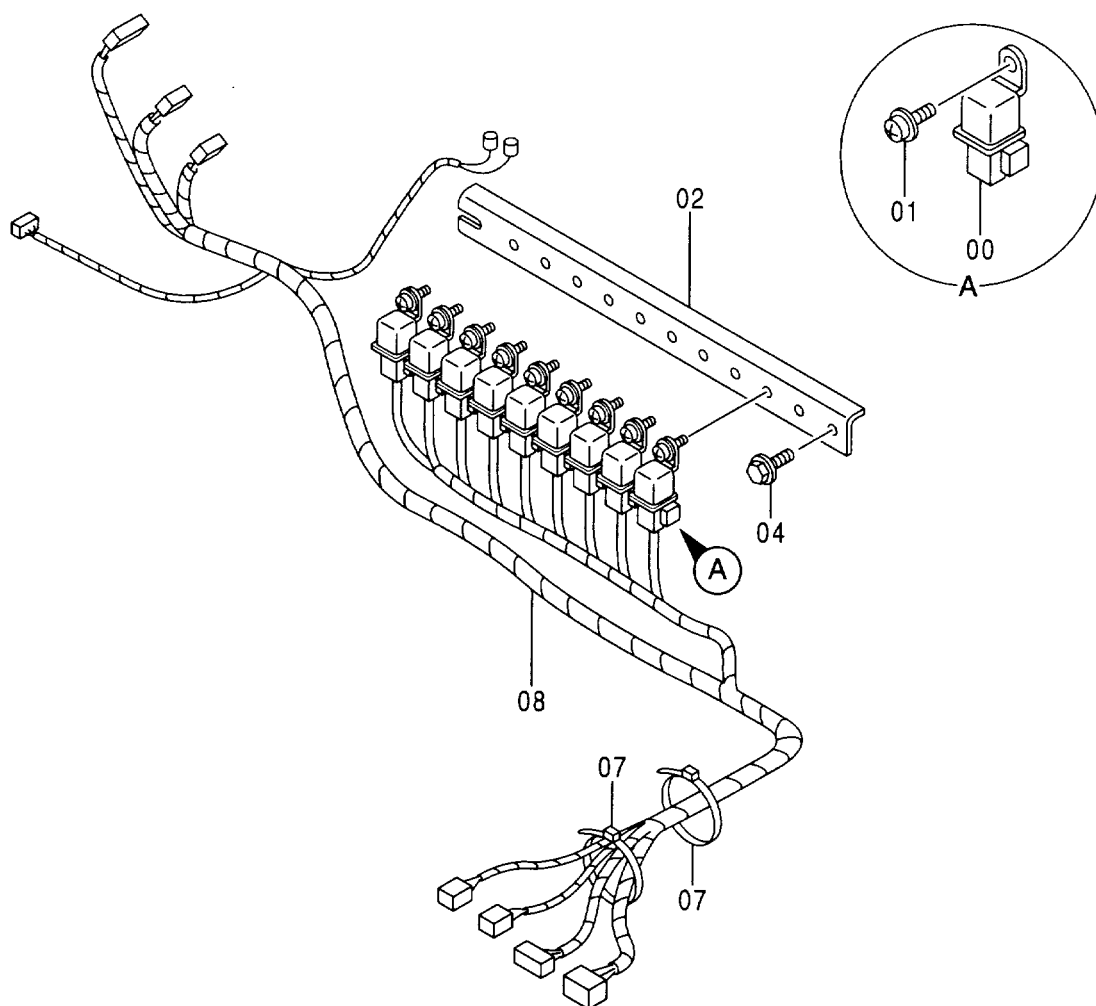
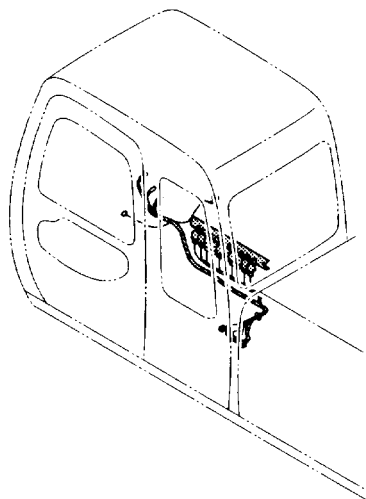

電気部品 (C) <300, LC> <330LC> <350H, LCH> <350K, LCK> <370>
ELECTRIC PARTS (C) <300, LC> <330LC> <350H, LCH> <350K, LCK> <370>

020001-

符号 ITEM	部品番号 PART NO.	部 品 名	PART NAME	数量 Q' TY	サービス コード S. C	適用号機 SERIAL NO.	互 換 性 ICA	代 替 部 品 REPLACEABLE PART	
								部品番号 PART NO.	数量 Q' TY
00	4251588	リレー	RELAY	9		-D98/08			
00	4414207	リレー	RELAY	9	#	D98/09-			
01	J460614	スクリュー;セムス	SCREW; SEMS	9					
02	8061543	ブ ラケツト	BRACKET	1		-D98/02	Y	8073968	1
02	8073968	ブ ラケツト	BRACKET	1	#	D98/03-			
04	J020816	ボ ルト;セムス	BOLT; SEMS	2					
07	4055312	クリップ;バンド	CLIP; BAND	2					
08	1022366	ハ ーネ ス;ワイヤ <300, LC><330LC> <350H, LCH><370>	HARNESS; WIRE <300, LC><330LC> <350H, LCH><370>	1		-D98/08			
08	1026999	ハ ーネ ス;ワイヤ <300, LC><330LC> <350H, LCH><370>	HARNESS; WIRE <300, LC><330LC> <350H, LCH><370>	1	#	D98/09-			
08	1024362	ハ ーネ ス;ワイヤ <350K, LCK>	HARNESS; WIRE <350K, LCK>	1					

電気部品 (C) [ヘッドガード一体型] <370HD>
ELECTRIC PARTS (C) [HEADGUARD-INTEGRATED] <370HD>

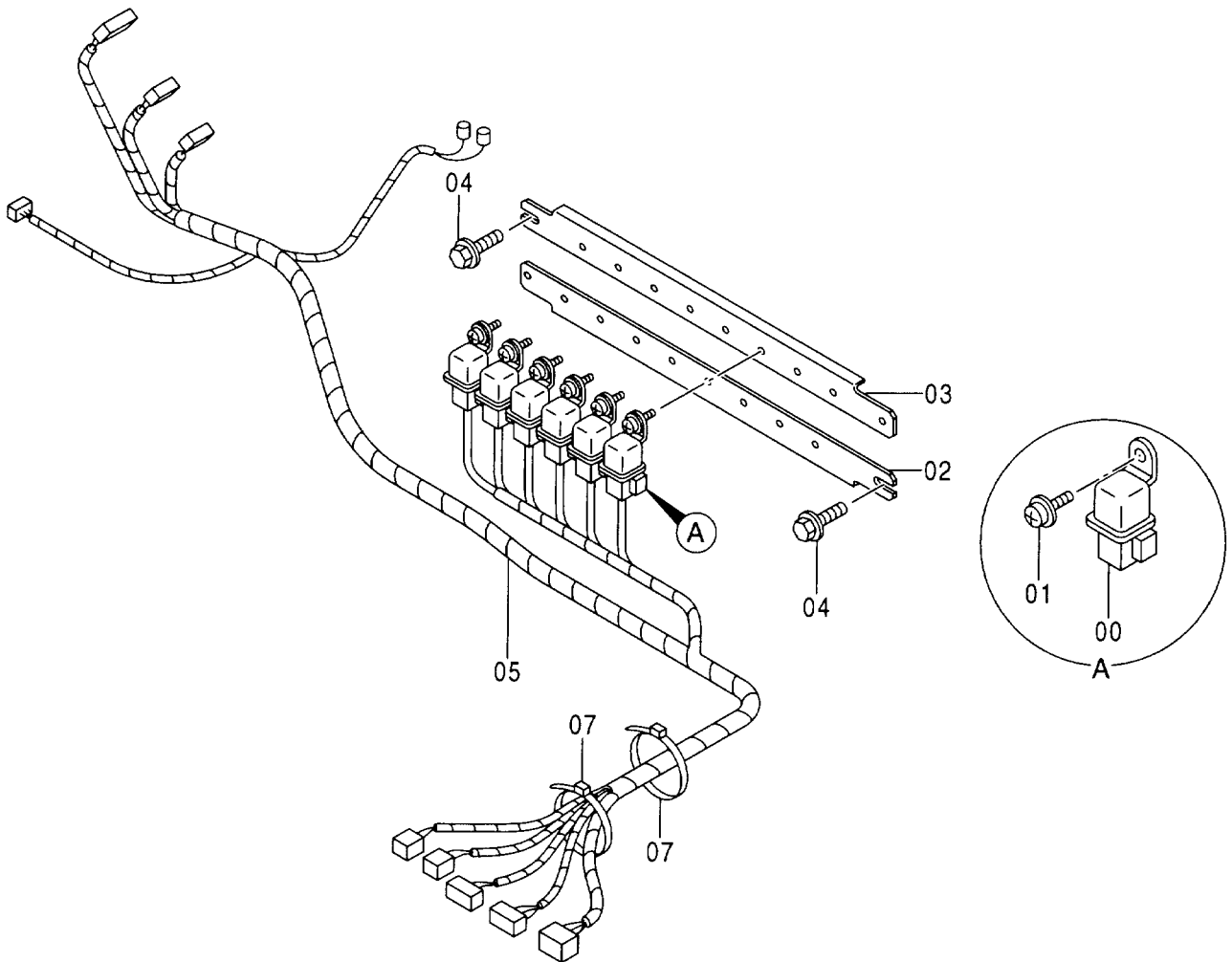
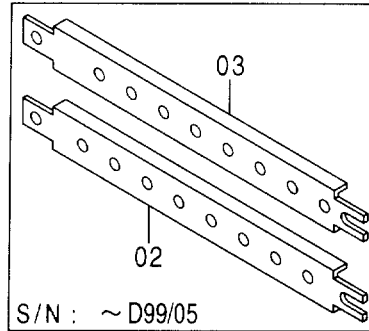
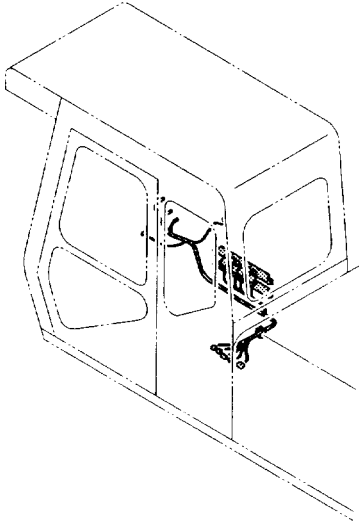

電気部品 (C) [ヘッドガード一体型] <370HD>
 ELECTRIC PARTS (C) [HEADGUARD-INTEGRATED] <370HD>

020001-

符号 ITEM	部品番号 PART NO.	部 品 名	PART NAME	数量 Q'TY	サービス コード S. C	適用号機 SERIAL NO.	互 換 性 I C A	代 替 部 品 REPLACEABLE PART	
								部品番号 PART NO.	数量 Q'TY
00	4251588	リレー	RELAY	6		-D98/08			
00	4414207	リレー	RELAY	6	#	D98/09-			
01	J460614	スクリュー;セムス	SCREW;SEMS	6					
02	8065556	ブラケット	BRACKET	1		-D99/05		8079333	1
02	8079333	ブラケット	BRACKET	1	#	D99/06-			
03	8065554	ブラケット	BRACKET	1		-D99/05		8079333	1
03	8079333	ブラケット	BRACKET	1	#	D99/06-			
04	J020816	ボルト;セムス	BOLT;SEMS	4					
05	1025012	ハーネス;ワイヤ	HARNESS;WIRE	1		-D98/08			
05	1027001	ハーネス;ワイヤ	HARNESS;WIRE	1	#	D98/09-			
07	4055312	クリップ;バンド	CLIP;BAND	2					

電気部品 (D)
ELECTRIC PARTS (D)

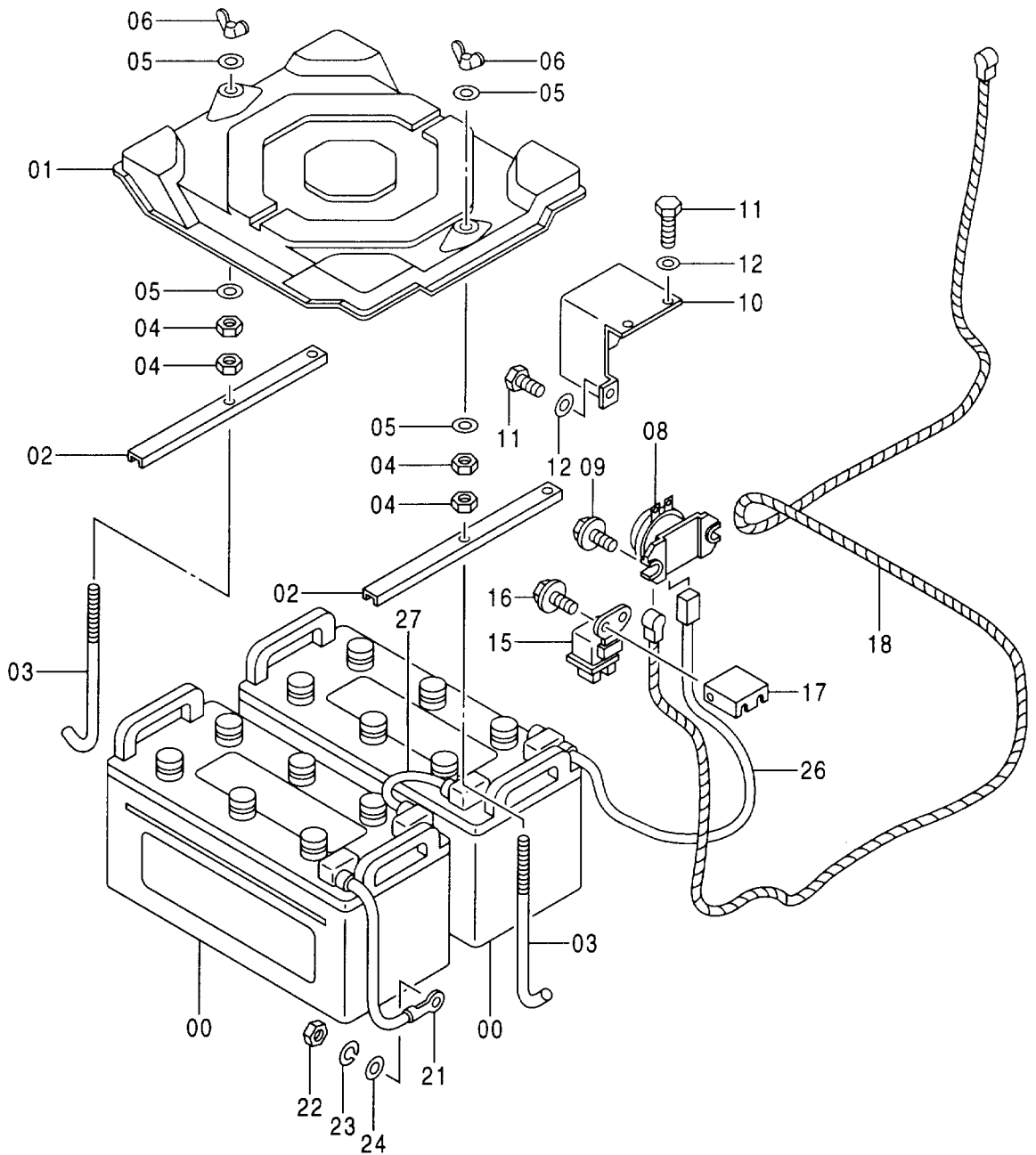
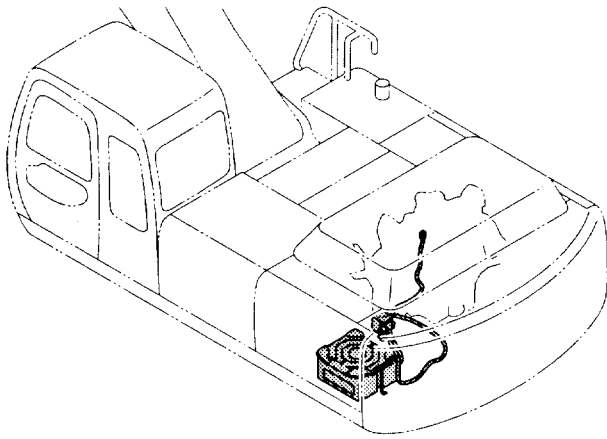

電気部品 (D)
ELECTRIC PARTS (D)

020001-

符号 ITEM	部品番号 PART NO.	部 品 名	PART NAME	数量 Q' TY	サービス コード S. C	適用号機 SERIAL NO.	互換性 ICA	代替部品 REPLACEABLE PART	
								部品番号 PART NO.	数量 Q' TY
00	4237922	ﾊﾞｯﾃﾘ	BATTERY	2					
01	4386066	ｶﾊﾞｰ;ﾊﾞｯﾃﾘ	COVER;BATTERY	1					
02	4405803	サﾎﾟｰﾄ	SUPPORT	2					
03	4257034	ﾎﾞﾙﾄ;ﾌｯｸ	BOLT;HOOK	2					
04	J950010	ﾅｯﾄ	NUT	4					
05	A590110	ワｯｼﾞﾖ;ﾌﾟﾚｰﾝ	WASHER;PLANE	4					
06	M570010	ﾅｯﾄ;ｳｲﾝｸﾞ	NUT;WING	2					
08	4255762	ﾘﾚｰ;ﾊﾞｯﾃﾘ	RELAY;BATTERY	1	Z				
09	J020830	ﾎﾞﾙﾄ;ｾﾑｽ	BOLT;SEMS	2					
10	3056019	ｶﾊﾞｰ	COVER	1					
11	J900816	ﾎﾞﾙﾄ	BOLT	3					
12	A590108	ワｯｼﾞﾖ;ﾌﾟﾚｰﾝ	WASHER;PLANE	3					
15	4251587	ﾘﾚｰ	RELAY	1					
16	J020620	ﾎﾞﾙﾄ;ｾﾑｽ	BOLT;SEMS	2					
17	4405140	ｶﾊﾞｰ	COVER	1					
18	4277392	ﾊｰﾈｽ;ワイヤ (ﾊﾞｯﾃﾘ ﾘﾚｰ ~ ﾏﾞｰﾀ)	HARNESS;WIRE (BATTERY RELAY ~ STARTER)	1					
21	4263509	ﾊｰﾈｽ;ワイヤ (ﾊﾞｯﾃﾘ ﾏﾞｰｽ)	HARNESS;WIRE (BATTERY EARTH)	1					
22	J950010	ﾅｯﾄ	NUT	1					
23	A590910	ワｯｼﾞﾖ;ｽﾌﾟﾘﾝｸﾞ	WASHER;SPRING	1					
24	A590110	ワｯｼﾞﾖ;ﾌﾟﾚｰﾝ	WASHER;PLANE	1					
26	4390098	ﾊｰﾈｽ;ワイヤ (ﾊﾞｯﾃﾘ ~ ﾏﾞｯﾃﾘ ﾘﾚｰ)	HARNESS;WIRE (BATTERY ~ BATTERY RELAY)	1					
27	4350736	ﾊｰﾈｽ;ワイヤ (ﾊﾞｯﾃﾘ ~ ﾏﾞｯﾃﾘ)	HARNESS;WIRE (BATTERY ~ BATTERY)	1					

電気部品 (E) ELECTRIC PARTS (E)

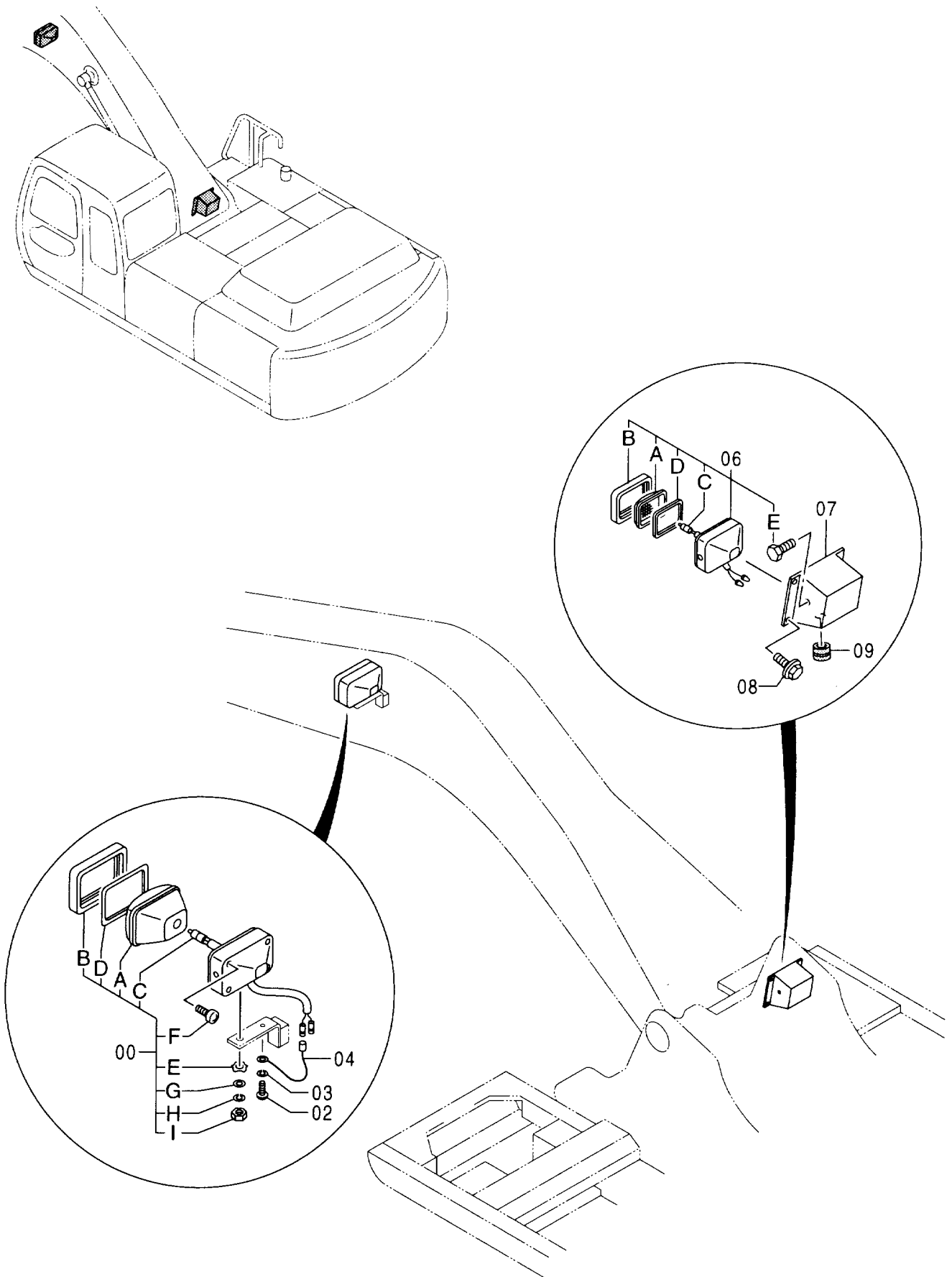

電気部品 (E)
 ELECTRIC PARTS (E)

020001-

符号 ITEM	部品番号 PART NO.	部 品 名	PART NAME	数量 Q' TY	サービス コード S. C	適用号機 SERIAL NO.	互 換 性 I C A	代 替 部 品 REPLACEABLE PART	
								部品番号 PART NO.	数量 Q' TY
00	4336570	ランプ ; ヘッド	LAMP ; HEAD	1					
00A	4326801	・レンズ ; ユニツト	・LENS ; UNIT	1					
00B	4326802	・フレーム	・FRAME	1					
00C	4285648	・バルブ	・BULB	1					
00D	4326803	・ガスケット	・GASKET	1					
00E	4307026	・ワッシャ	・WASHER	1					
00F	4307027	・スクリユ	・SCREW	1					
00G	A590114	・ワッシャ ; プレーン	・WASHER ; PLANE	1					
00H	A590914	・ワッシャ ; スプリング	・WASHER ; SPRING	1					
00I	J952014	・ナツト	・NUT	1					
02	M430613	スクリユ	SCREW	1					
03	A590906	ワッシャ ; スプリング	WASHER ; SPRING	1					
04	4254604	ハーネス ; ワイヤ	HARNESS ; WIRE	1					
06	4274478	ランプ ; ヘッド	LAMP ; HEAD	1					
06A	4285646	・レンズ	・LENS	1					
06B	4285647	・リム	・RIM	1					
06C	4285648	・バルブ	・BULB	1					
06D	4288342	・ガスケット	・GASKET	1					
06E	J900616	・ボルト	・BOLT	2					
07	3079929	ブラケット	BRACKET	1					
08	J021025	ボルト ; セムス	BOLT ; SEMS	4					
09	94-2807	ブッシュング ; ラバー	BUSHING ; RUBBER	1					

電気部品 (F)
ELECTRIC PARTS (F)

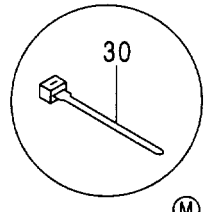
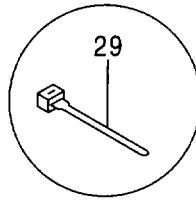
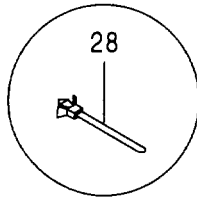
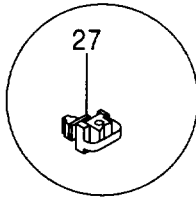
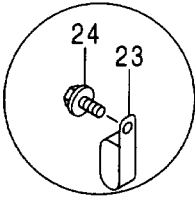
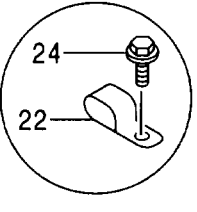
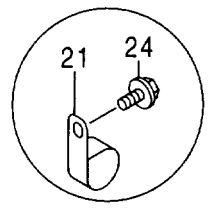
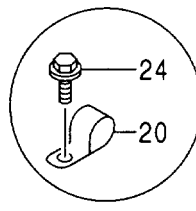
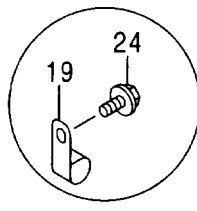
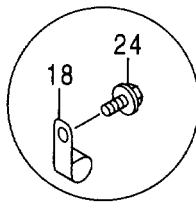
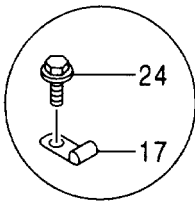
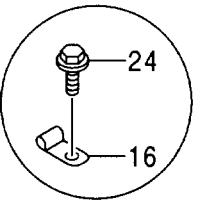
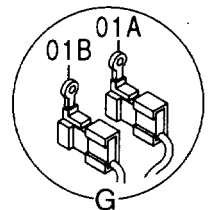
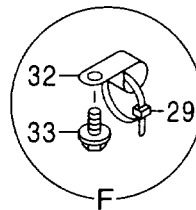
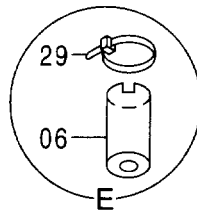
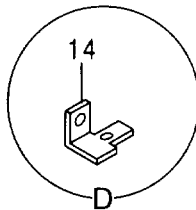
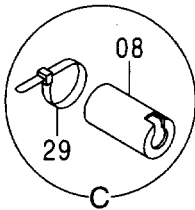
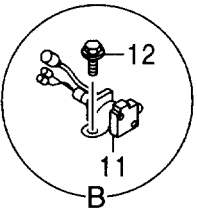
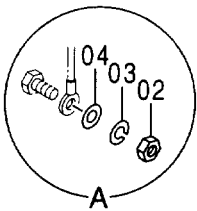
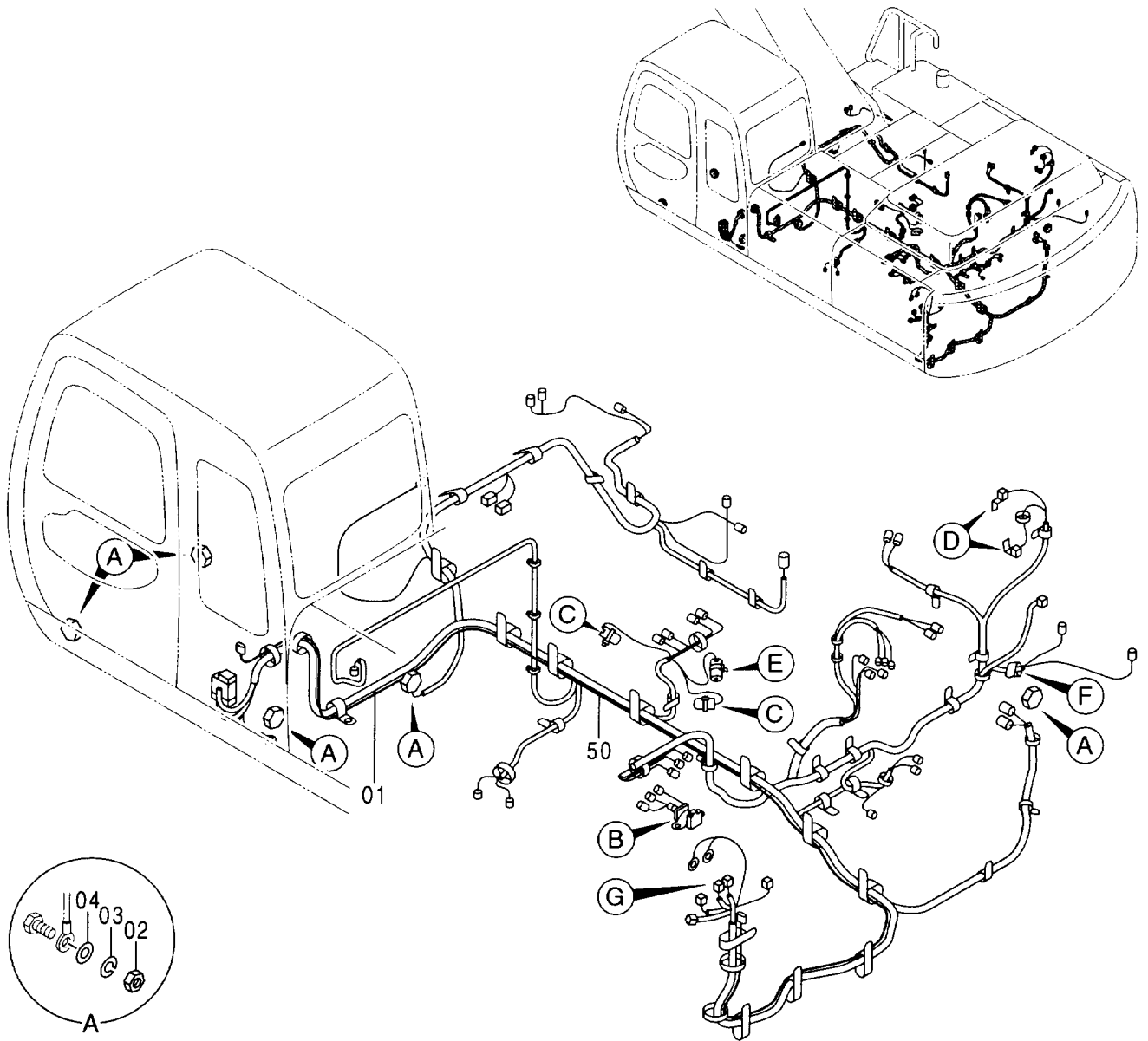

電気部品 (F)
ELECTRIC PARTS (F)

020001-

符号 ITEM	部品番号 PART NO.	部 品 名	PART NAME	数量 Q' TY	サービス コード S. C	適用号機 SERIAL NO.	互 換 性 I C A	代 替 部 品 REPLACEABLE PART	
								部品番号 PART NO.	数量 Q' TY
01	0002848	ハーネス;ワイヤ <300, LC><330LC><370> <350H, LCH><370HD>	HARNESS; WIRE <300, LC><330LC><370> <350H, LCH><370HD>	1		-D99/07	T	0002848 4423767	1 1
01	0003789	ハーネス;ワイヤ <300, LC><330LC><370> <350H, LCH><370HD>	HARNESS; WIRE <300, LC><330LC><370> <350H, LCH><370HD>	1	#	D99/08-			
01	0003218	ハーネス;ワイヤ <350K, LCK>	HARNESS; WIRE <350K, LCK>	1		-D99/07	T	0003218 4423767	1 1
01	0003789	ハーネス;ワイヤ <350K, LCK>	HARNESS; WIRE <350K, LCK>	1	#	D99/08-			
01A	4270554	・ヒューズ・ブリンク (40A)	・FUSIBLE-LINK (40A)	1					
01B	4287670	・ヒューズ・ブリンク (60A)	・FUSIBLE-LINK (60A)	1					
02	J950010	ナット	NUT	5					
03	A590910	ワッシャ;スプリング	WASHER; SPRING	5					
04	A590110	ワッシャ;プレーン	WASHER; PLANE	5					
06	4407233	キャップ	CAP	1					
08	4207239	キャップ	CAP	2					
11	4279835	リレー;セフティ	RELAY; SAFETY	1	Z				
12	J010816	ボルト;セムス	BOLT; SEMS	2					
14	4257159	ブラケット	BRACKET	2					
16	4190261	クリップ (10)	CLIP (10)	5					
17	4190275	クリップ (14)	CLIP (14)	4					
18	4190273	クリップ (18)	CLIP (18)	8					
19	4190274	クリップ (20)	CLIP (20)	4					
20	4192035	クリップ (28)	CLIP (28)	4					
21	4190264	クリップ (35)	CLIP (35)	1					
22	4190282	クリップ (18X2)	CLIP (18X2)	1					
23	4190266	クリップ (22X2)	CLIP (22X2)	6					
24	J011020	ボルト;セムス	BOLT; SEMS	33					
27	4343690	クリップ	CLIP	3					
28	4254600	クリップ	CLIP	1					
29	4055311	クリップ;バンド (L=140)	CLIP; BAND (L=140)	17		-021427	Y	4055311	18
29	4055311	クリップ;バンド (L=140)	CLIP; BAND (L=140)	18	#	021428-			
30	4055312	クリップ;バンド (L=150)	CLIP; BAND (L=150)	2					
32	4000860	クリップ;パイプ	CLIP; PIPE	1		020008-			
33	J010616	ボルト;セムス	BOLT; SEMS	1		020008-			
50	4423767	ハーネス;ワイヤ	HARNESS; WIRE	1	#	D98/08-D99/07			

追加前照灯 [スタンダードキャブ] 〈選択〉
 FRONT HEAD LAMP [STD. CAB] 〈SELECT〉

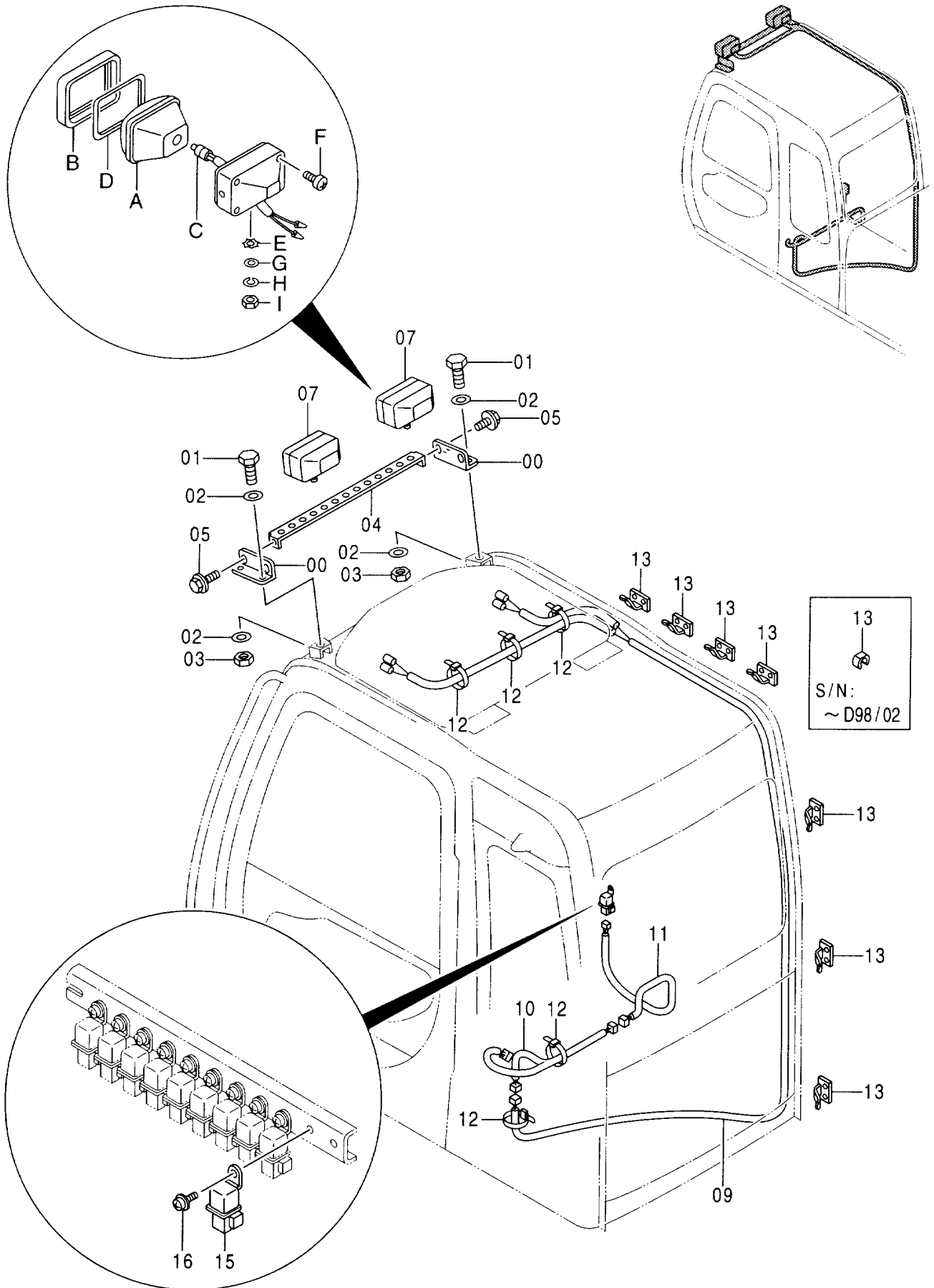

13
 S/N:
 ~ D98/02

追加前照灯 [スタンダードキャブ] <選択>
FRONT HEAD LAMP [STD. CAB] <SELECT>

020001-

符号 ITEM	部品番号 PART NO.	部 品 名	PART NAME	数量 Q' TY	サービス コード S. C	適用号機 SERIAL NO.	互 換 性 ICA	代 替 部 品 REPLACEABLE PART	
								部品番号 PART NO.	数量 Q' TY
00	4406177	ブ ラケツト	BRACKET	2					
01	J971430	ボ ルト	BOLT	2					
02	J253114	ワッシャ;フ レーン	WASHER; PLANE	4					
03	J231214	ナツト	NUT	2					
04	8073350	ブ ラケツト	BRACKET	1					
05	J051025	ボ ルト;セムス	BOLT;SEMS	2					
07	4336570	ランプ ;ヘッド アッセン (本体組付用)	LAMP;HEAD ASS' Y (for assembly of machine)	2			I	4326800	2
07	4326800	ランプ ;ヘッド アッセン (輸送用)	LAMP;HEAD ASS' Y (for transportation)	2	S				
07A	4326801	・ランプ ;ユニット	・LAMP;UNIT	1					
07B	4326802	・フレーム	・FRAME	1					
07C	4285648	・バルブ	・BULB	1					
07D	4326803	・ガ スケツト	・GASKET	1					
07E	4307026	・ワッシャ	・WASHER	1					
07F	4307027	・スクリュ	・SCREW	1					
07G	A590114	・ワッシャ;フ レーン	・WASHER; PLANE	1					
07H	A590914	・ワッシャ;スプリング	・WASHER; SPRING	1					
07I	J952014	・ナツト	・NUT	1					
09	4362178	ハーネス;ワイヤ	HARNESS; WIRE	1					
10	4366592	ハーネス;ワイヤ	HARNESS; WIRE	1					
11	4366589	ハーネス;ワイヤ	HARNESS; WIRE	1					
12	4289708	クリップ	CLIP	5					
13	4371805	バンド	BAND	7		-D98/02	I	4050373	7
13	4050373	クリップ	CLIP	7		D98/03-			
15	4251588	リレー	RELAY	1					
16	J460614	スクリュ;セムス	SCREW;SEMS	1					

追加前照灯 [ヘッドガード一体型] 〈370HD〉
FRONT HEAD LAMP [HEADGUARD-INTEGRATED] 〈370HD〉

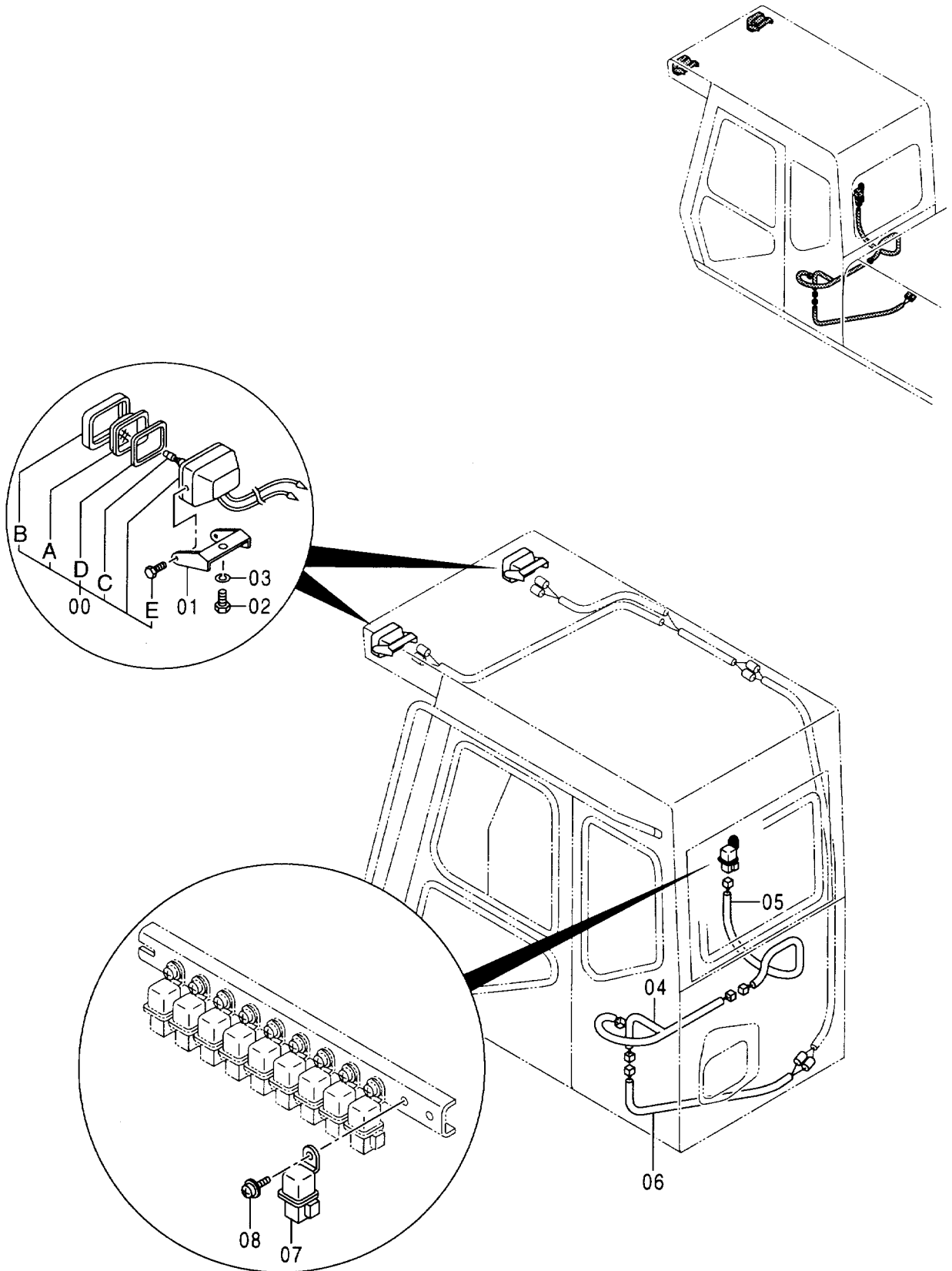

追加前照灯 [ヘッドガード一体型] <370HD>
FRONT HEAD LAMP [HEADGUARD-INTEGRATED] <370HD>

020001-

符号 ITEM	部品番号 PART NO.	部 品 名	PART NAME	数量 Q'TY	サービス コード S.C	適用号機 SERIAL NO.	互 換 性 ICA	代 替 部 品 REPLACEABLE PART	
								部品番号	数量
00	4274478	ランプ;ヘッド	LAMP;HEAD	2					
00A	4285646	・レンズ	・LENS	1					
00B	4285647	・リム	・RIM	1					
00C	4285648	・バルブ	・BULB	1					
00D	4288342	・ガスケット	・GASKET	1					
00E	J900616	・ボルト	・BOLT	2					
01	3075023	ブラケット	BRACKET	2					
02	J901225	ボルト	BOLT	2					
03	A590912	ワッシャ;スプリング	WASHER;SPRING	2					
04	4366592	ハーネス;ワイヤ	HARNESS;WIRE	1	#				
05	4366589	ハーネス;ワイヤ	HARNESS;WIRE	1	#				
06	4426031	ハーネス;ワイヤ	HARNESS;WIRE	1	#				
07	4251588	リレー	RELAY	1	#				
08	J460614	スクリュー;セムス	SCREW;SEMS	1	#				

追加後照灯 〈選択〉
 REAR HEAD LAMP 〈SELECT〉

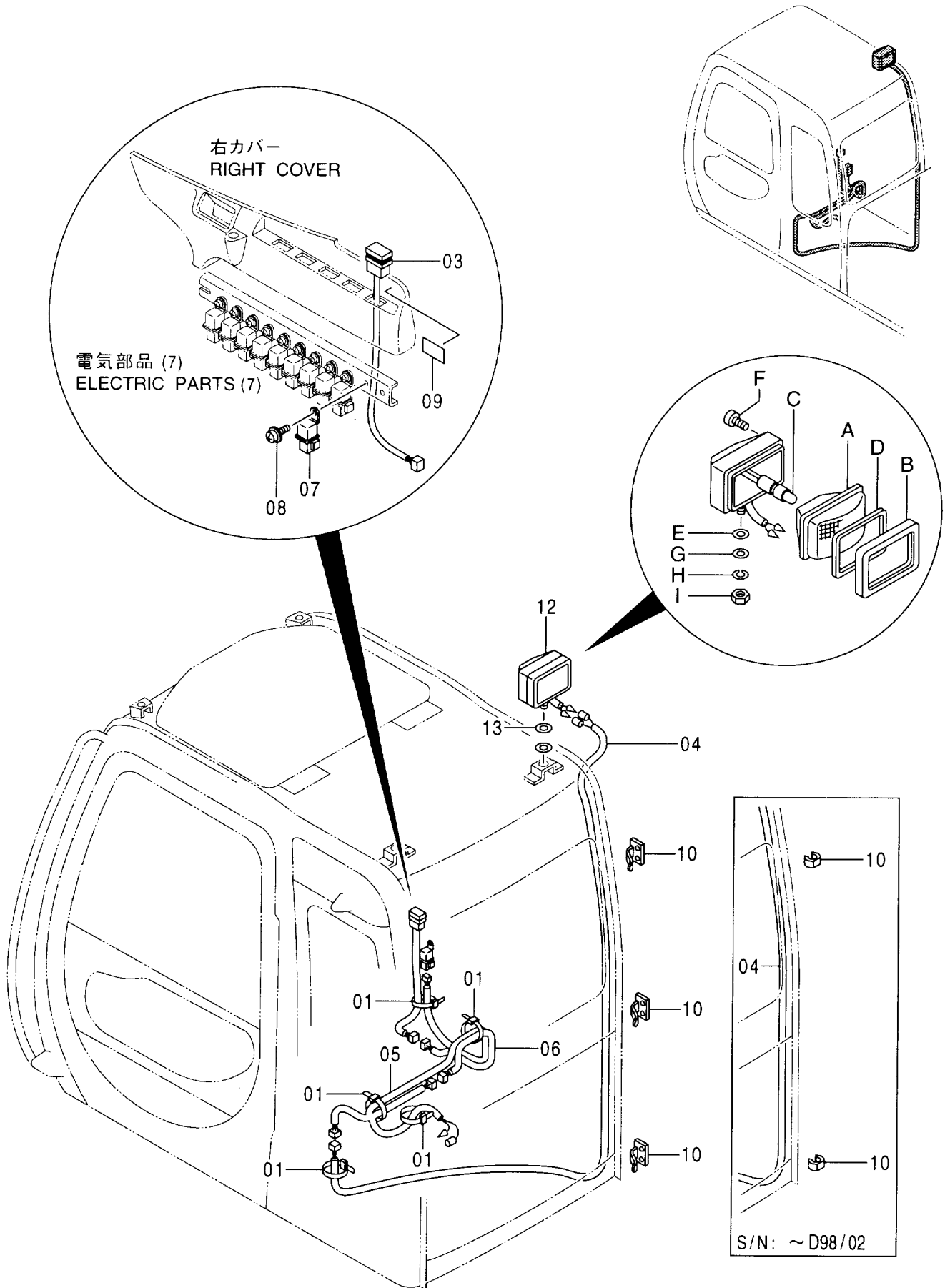

追加後照灯 <選択>
REAR HEAD LAMP <SELECT>

020001-

符号 ITEM	部品番号 PART NO.	部 品 名	PART NAME	数量 Q' TY	サービス コード S. C	適用号機 SERIAL NO.	互 換 性 ICA	代 替 部 品 REPLACEABLE PART	
								部品番号 PART NO.	数量 Q' TY
01	4289708	クリップ	CLIP	5					
03	4352947	スイッチ	SWITCH	1					
04	4369932	ハーネス;ワイヤ	HARNESS;WIRE	1					
05	4369941	ハーネス;ワイヤ	HARNESS;WIRE	1					
06	4369934	ハーネス;ワイヤ	HARNESS;WIRE	1					
07	4251588	リレー	RELAY	1					
08	J460616	スクリュ;セムス	SCREW;SEMS	1					
09	4374365	ネームプレート	NANE-PLATE	1					
10	4371805	バンド	BAND	2		-D98/02		4050373	2
10	4050373	クリップ	CLIP	3		D98/03-			
12	4336570	ランプ;ヘッド アッセン (本体組付用)	LAMP;HEAD ASS' Y (for assembly of machine)	1				4326800	1
12	4326800	ランプ;ヘッド アッセン (輸送用)	LAMP;HEAD ASS' Y (for transportation)	1	S				
12A	4326801	・ランプ;ユニット	・LAMP;UNIT	1					
12B	4326802	・フレーム	・FRAME	1					
12C	4285648	・バルブ	・BULB	1					
12D	4326803	・ガスケット	・GASKET	1					
12E	4307026	・ワッシャ	・WASHER	1					
12F	4307027	・スクリュ	・SCREW	1					
12G	A590114	・ワッシャ;フ レン	・WASHER;PLANE	1					
12H	A590914	・ワッシャ;ス プリ ング	・WASHER;SPRING	1					
12I	J952014	・ナット	・NUT	1					
13	J253114	ワッシャ;フ レン	WASHER;PLANE	2					

ブームライト (右) 〈選択〉
 BOOM LIGHT (R) 〈SELECT〉

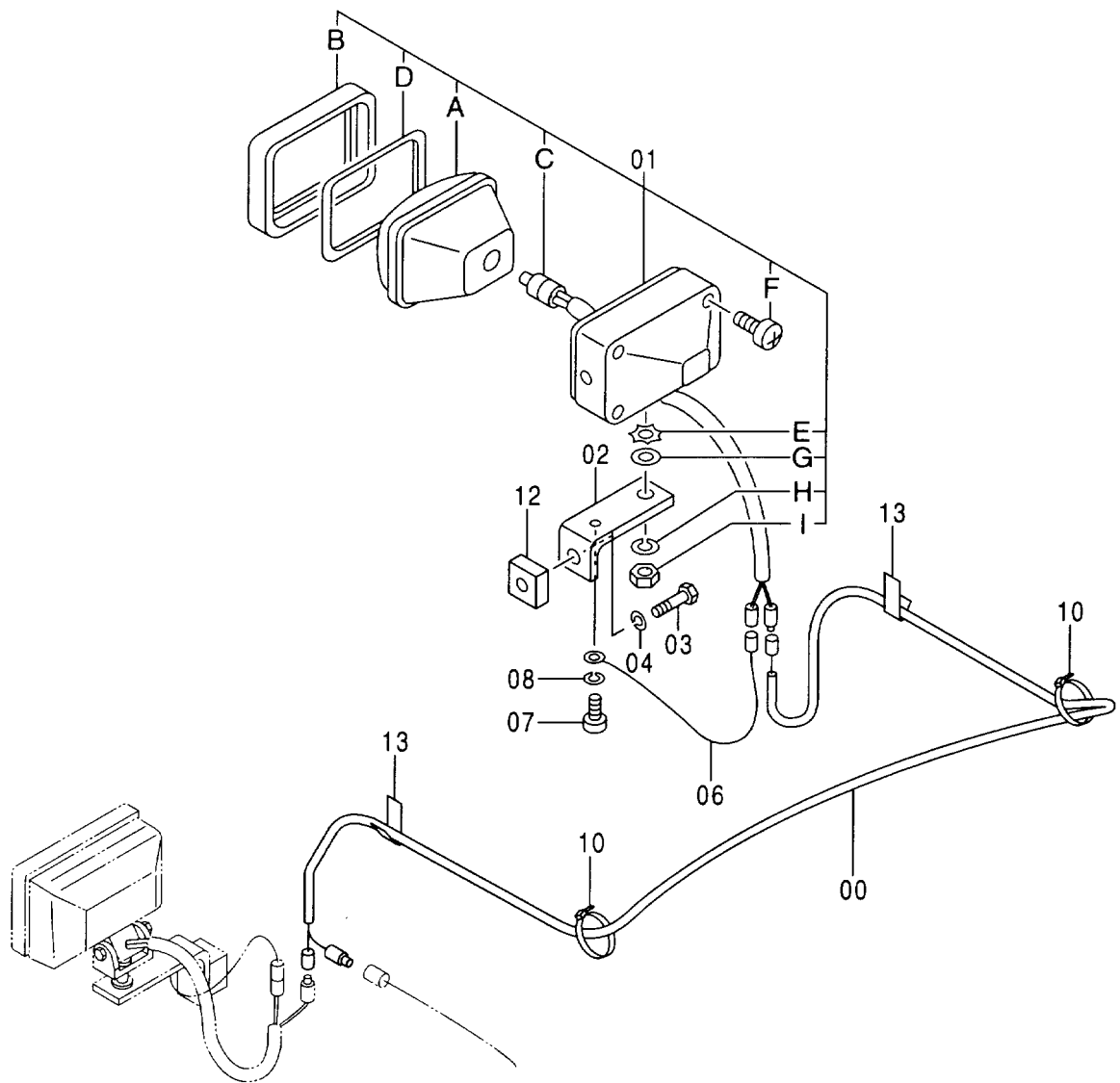
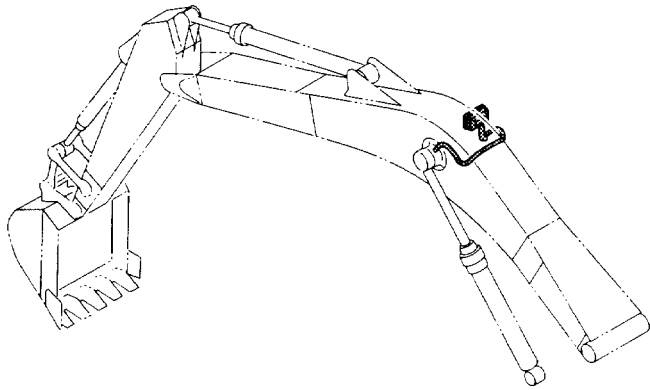

ブームライト (右) <選択>
BOOM LIGHT (R) <SELECT>

020001-

符号 ITEM	部品番号 PART NO.	部 品 名	PART NAME	数量 Q' TY	サービス コード S. C	適用号機 SERIAL NO.	互換性 ICA	代替部品 REPLACEABLE PART	
								部品番号 PART NO.	数量 Q' TY
00	4344125	ハーネス;ワイヤ	HARNESS;WIRE	1					
01	4336570	ランプ;ヘッド (本体組付用)	LAMP;HEAD (for assembly of machine)	1			1	4326800	1
01	4326800	ランプ;ヘッド (輸送用)	LAMP;HEAD (for transportation)	1	S				
01A	4326801	・ランプ;ユニット	・LAMP;UNIT	1	#				
01B	4326802	・フレーム	・FRAME	1	#				
01C	4285648	・バルブ	・BULB	1	#				
01D	4326803	・ガスケット	・GASKET	1	#				
01E	4307026	・ワッシャ	・WASHER	1	#				
01F	4307027	・スクリュ	・SCREW	1	#				
01G	A590114	・ワッシャ;プレート	・WASHER;PLANE	1	#				
01H	A590914	・ワッシャ;スプリング	・WASHER;SPRING	1	#				
01I	J952014	・ナット	・NUT	1	#				
02	4224631	ブラケット	BRACKET	1					
03	J901425	ボルト	BOLT	1					
04	A590914	ワッシャ;スプリング	WASHER;SPRING	1					
06	4254604	ハーネス;ワイヤ	HARNESS;WIRE	1					
07	M430613	スクリュ	SCREW	1					
08	A590906	ワッシャ;スプリング	WASHER;SPRING	1					
10	4055311	クリップ;バンド	CLIP;BAND	5					
12	4224632	シート;スクリュ	SEAT;SCREW	1	W				
13	4272256	クリップ;ウエルディング	CLIP;WD.	2	W				

ブームライトハーネス BOOM LIGHT HARNESS

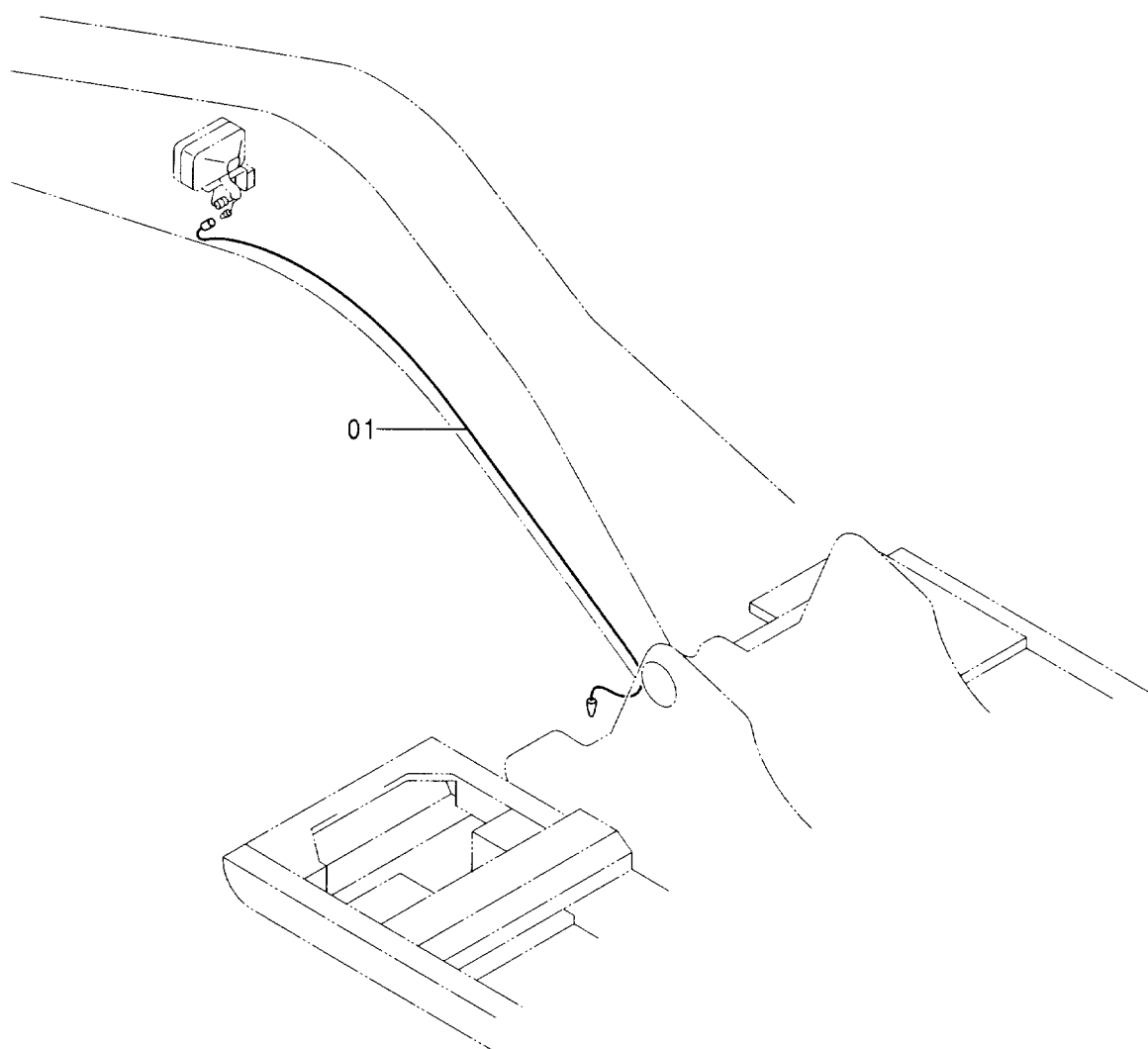
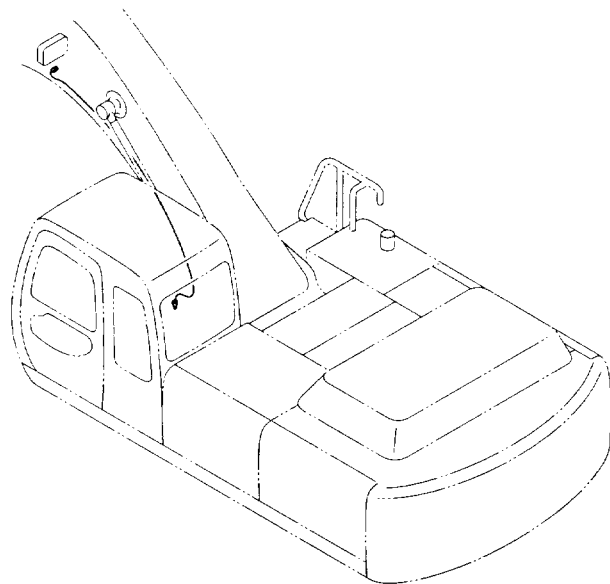

ブームライトハーネス
BOOM LIGHT HARNESS

020001-

符号 ITEM	部品番号 PART NO.	部品名	PART NAME	数量 Q'TY	サービス コード S.C	適用号機 SERIAL NO.	互換性 ICA	代替部品 REPLACEABLE PART	
								部品番号 PART NO.	数量 Q'TY
01	4277504	ハーネス;ワイヤ	HARNESS;WIRE	1					

ホーン
HORN

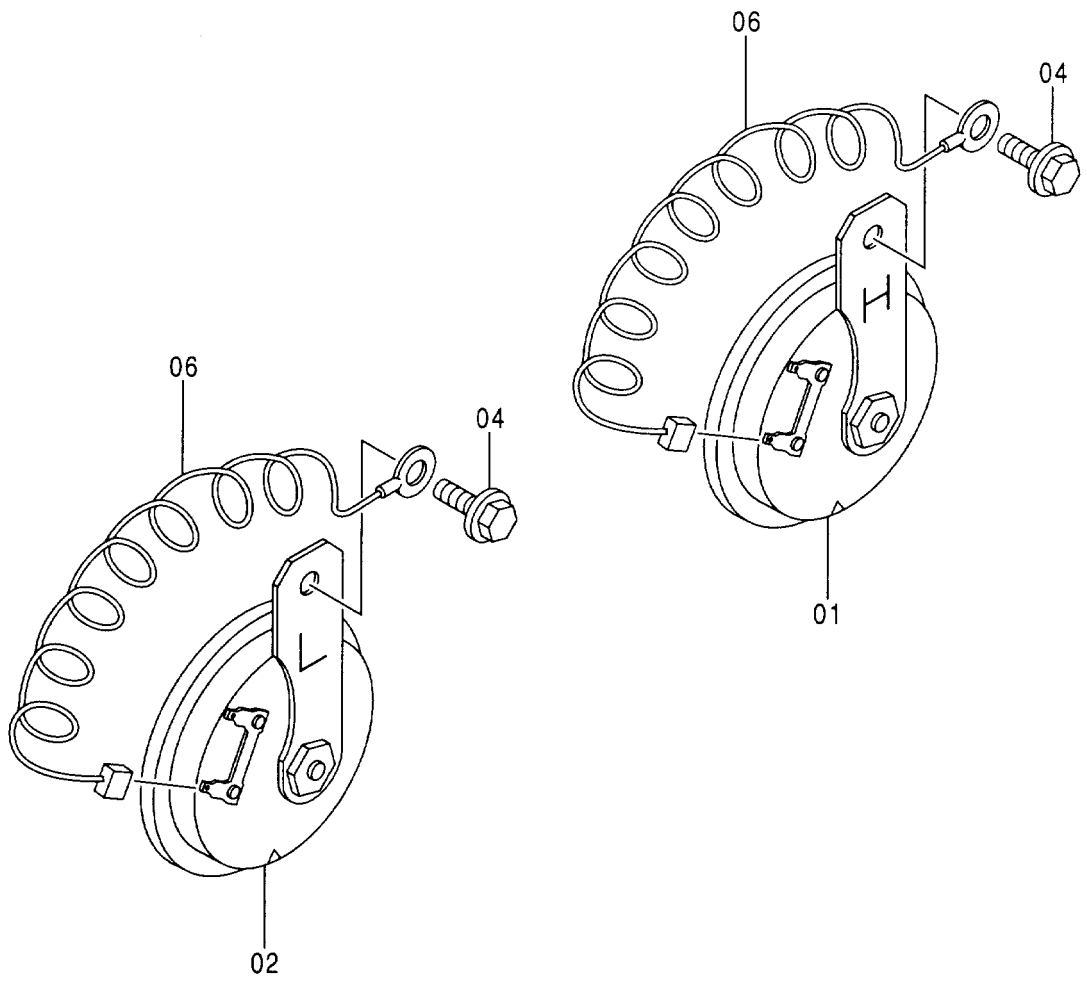
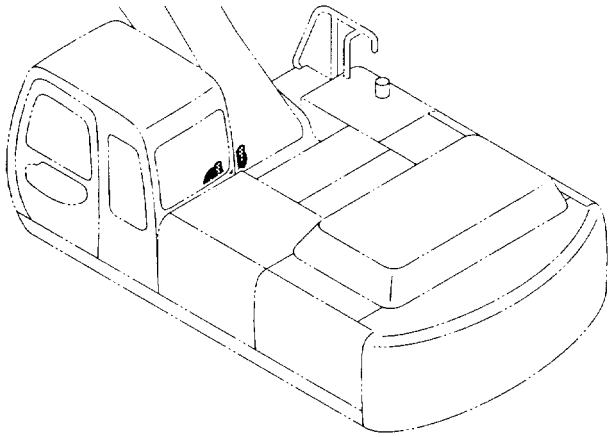

ホーン
HORN

020001-

符号 ITEM	部品番号 PART NO.	部 品 名	PART NAME	数量 Q' TY	サービス コード S. C	適用号機 SERIAL NO.	互換性 ICA	代替部品 REPLACEABLE PART	
								部品番号 PART NO.	数量 Q' TY
01	4190705	ホーン	HORN	1					
02	4191499	ホーン	HORN	1					
04	J020825	ボルト;セムス	BOLT;SEMS	2					
06	4254603	ハーネス;ワイヤ (ホーン アース)	HARNESS;WIRE (HORN EARTH)	2					

旋回警報装置 (選択) SWING ALARM DEVICE (SELECT)

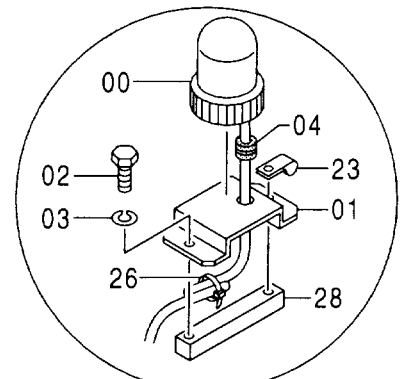
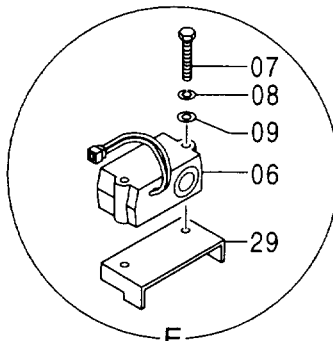
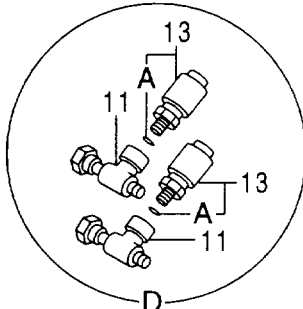
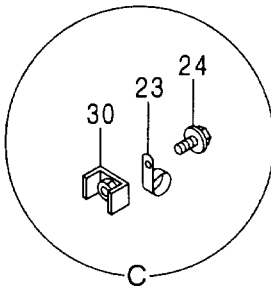
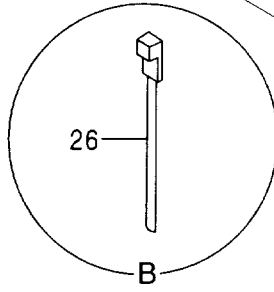
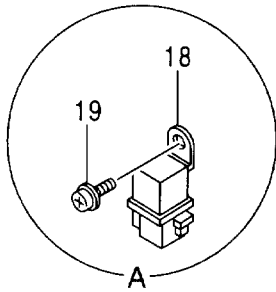
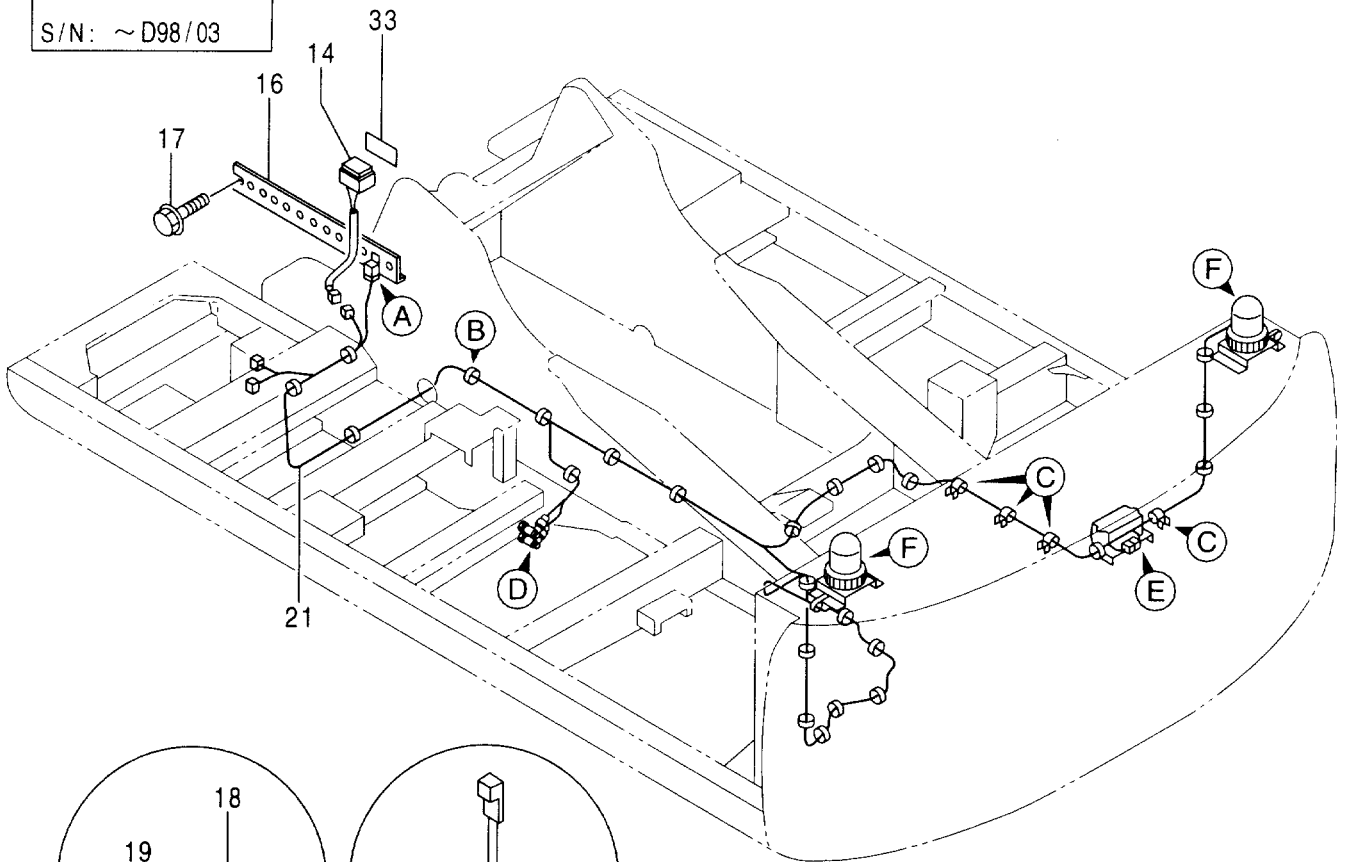
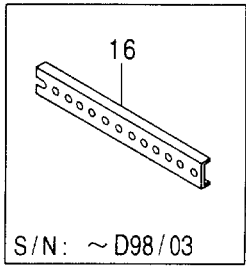
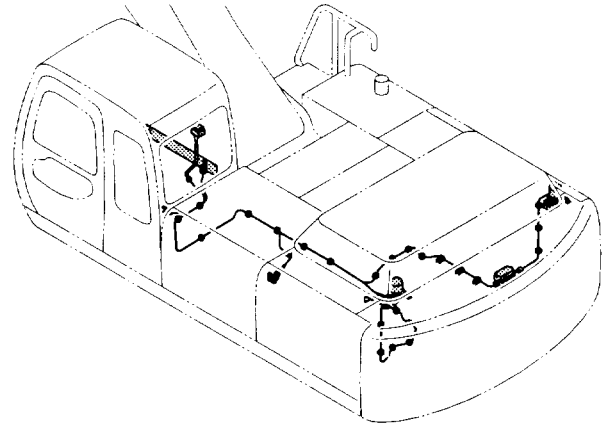

旋回警報装置 <選択>
SWING ALARM DEVICE <SELECT>

020001-

符号 ITEM	部品番号 PART NO.	部 品 名	PART NAME	数量 Q' TY	サービス コード S. C	適用号機 SERIAL NO.	互 換 性 I C A	代 替 部 品 REPLACEABLE PART	
								部品番号 PART NO.	数量 Q' TY
00	4310604	PATLITE	PATLITE	2					
01	4235958	ブ ラケツト	BRACKET	2					
02	J901225	ボ ルト	BOLT	4					
03	A590912	ワッシャ;スプリング	WASHER; SPRING	4					
04	94-2816	ブ ッシング;ラバ-	BUSHING; RUBBER	2					
06	4179752	ブ ザ -	BUZZER	1					
07	J900802	ボ ルト	BOLT	2					
08	A590908	ワッシャ;スプリング	WASHER; SPRING	2					
09	A590108	ワッシャ;プ レーン	WASHER; PLANE	2					
11	4399352	ユニオン;S	UNION; S	2					
13	4333040	ブ レツシャ;スイッチ	SWITCH	2					
13A	957366	-O-リング	-O-RING	1					
14	4352947	スイッチ	SWITCH	1					
16	8064707	ブ ラケツト	BRACKET	1		-D98/03	Y	8073968	1
16	8073968	ブ ラケツト	BRACKET	1		D98/04-			
17	J020816	ボ ルト;セムス	BOLT; SEMS	2					
18	4251588	リレー	RELAY	1					
19	J460614	スクリュ;セムス	SCREW; SEMS	1					
21	2042130	ハーネス;ワイヤ	HARNESS; WIRE	1					
23	4190261	クリツフ	CLIP	6					
24	J011020	ボ ルト;セムス	BOLT; SEMS	4					
26	4055312	クリツフ ;バンド	CLIP; BAND	26					
28	4237713	シート;スクリュ	SEAT; SCREW	2	W				
29	9738780	ブ ラケツト	BRACKET	1	W				
30	9733476	シート;スクリュ	SEAT; SCREW	4	W				
33	4374787	ネームプレート	NAME-PLATE	1					

走行警報装置 (選択)
 TRAVEL MOTION ALARM (SELECT)

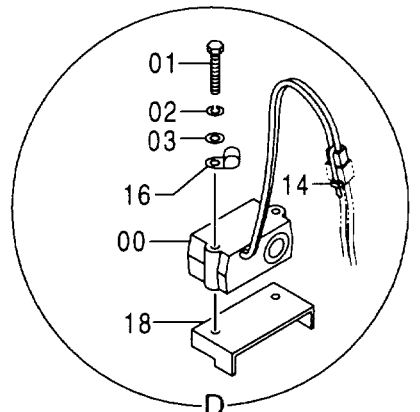
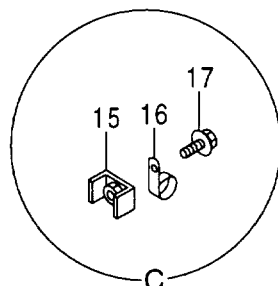
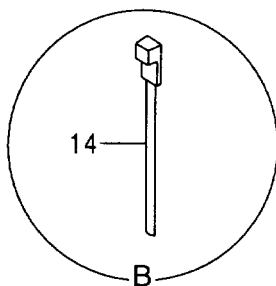
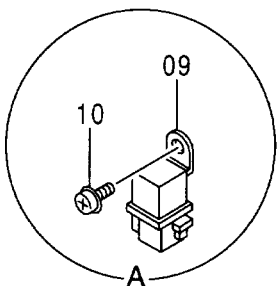
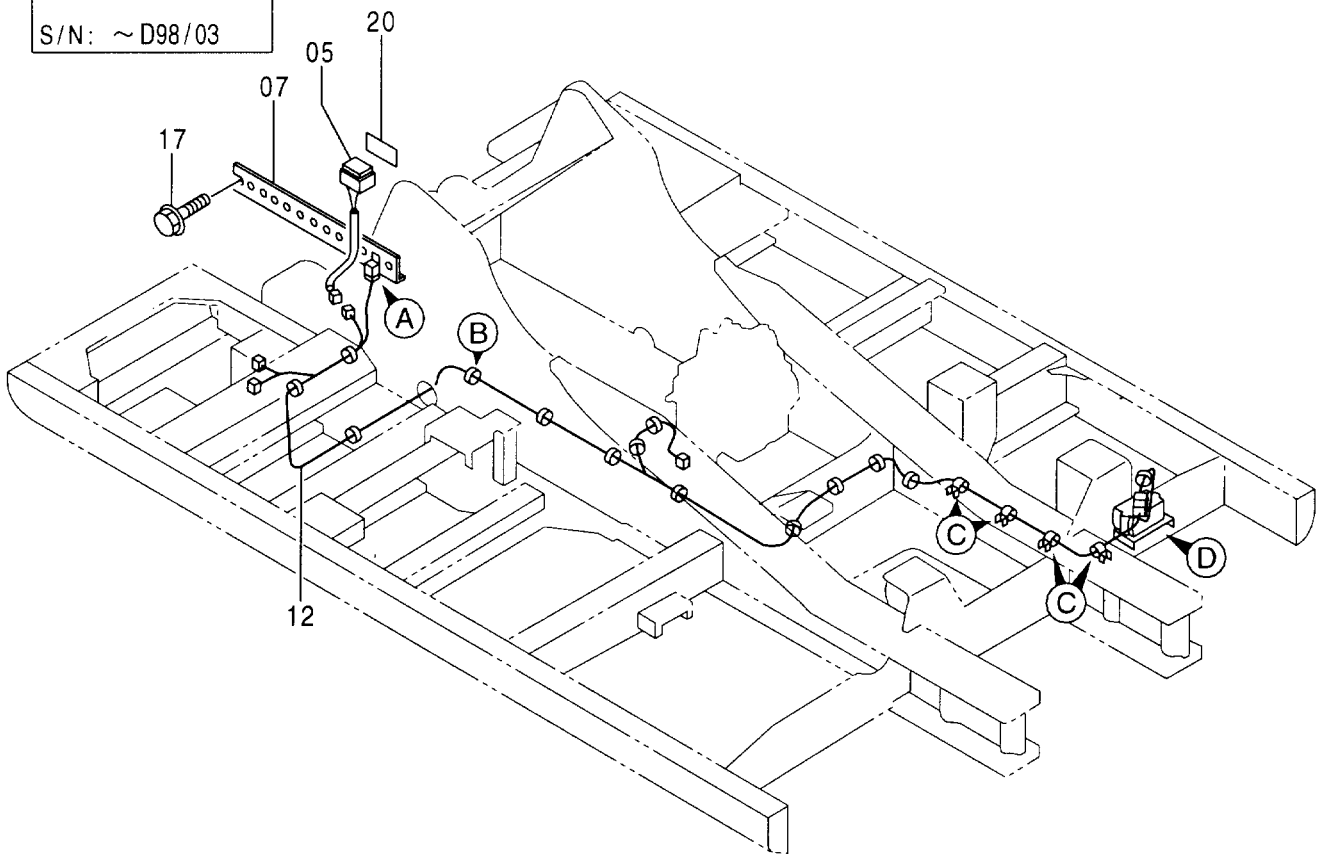
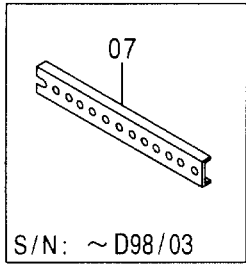
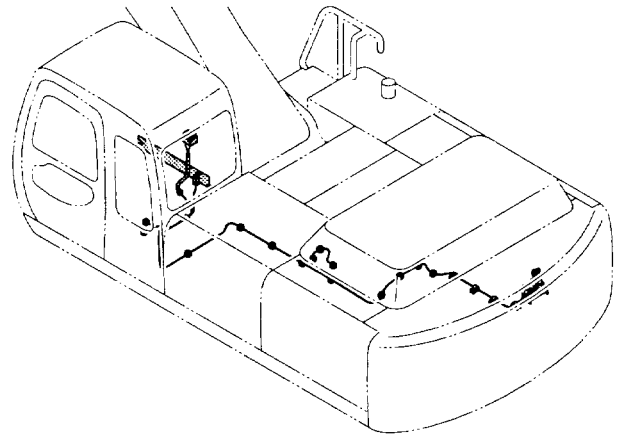

走行警報装置 <選択>
TRAVEL MOTION ALARM <SELECT>

020001-

符号 ITEM	部品番号 PART NO.	部 品 名	PART NAME	数量 Q' TY	サービス コード S. C	適用号機 SERIAL NO.	互 換 性 I C A	代 替 部 品 REPLACEABLE PART	
								部品番号	数量
00	4283028	アラーム	ALARM	1					
01	J900802	ボルト	BOLT	2					
02	A590908	ワッシャ;スプリング	WASHER;SPRING	2					
03	A590108	ワッシャ;プレーン	WASHER;PLANE	2					
05	4352948	スイッチ	SWITCH	1					
07	8064707	ブラケット	BRACKET	1		-D98/03	Y	8073968	1
07	8073968	ブラケット	BRACKET	1		D98/04-			
08	J020816	ボルト;セムス	BOLT;SEMS	2					
09	4251588	リレー	RELAY	1					
10	J460614	スクリュ;セムス	SCREW;SEMS	1					
12	2041958	ハーネス;ワイヤ	HARNESS;WIRE	1					
14	4055312	クリップ;バンド	CLIP;BAND	15					
15	9733476	シート;スクリュ	SEAT;SCREW	4					
16	4190261	クリップ	CLIP	5					
17	J011020	ボルト;セムス	BOLT;SEMS	4					
18	9738780	ブラケット	BRACKET	1					
20	4374788	ネームプレート	NAME-PLATE	1					

エアコンディショナ (1)
AIR CONDITIONER (1)

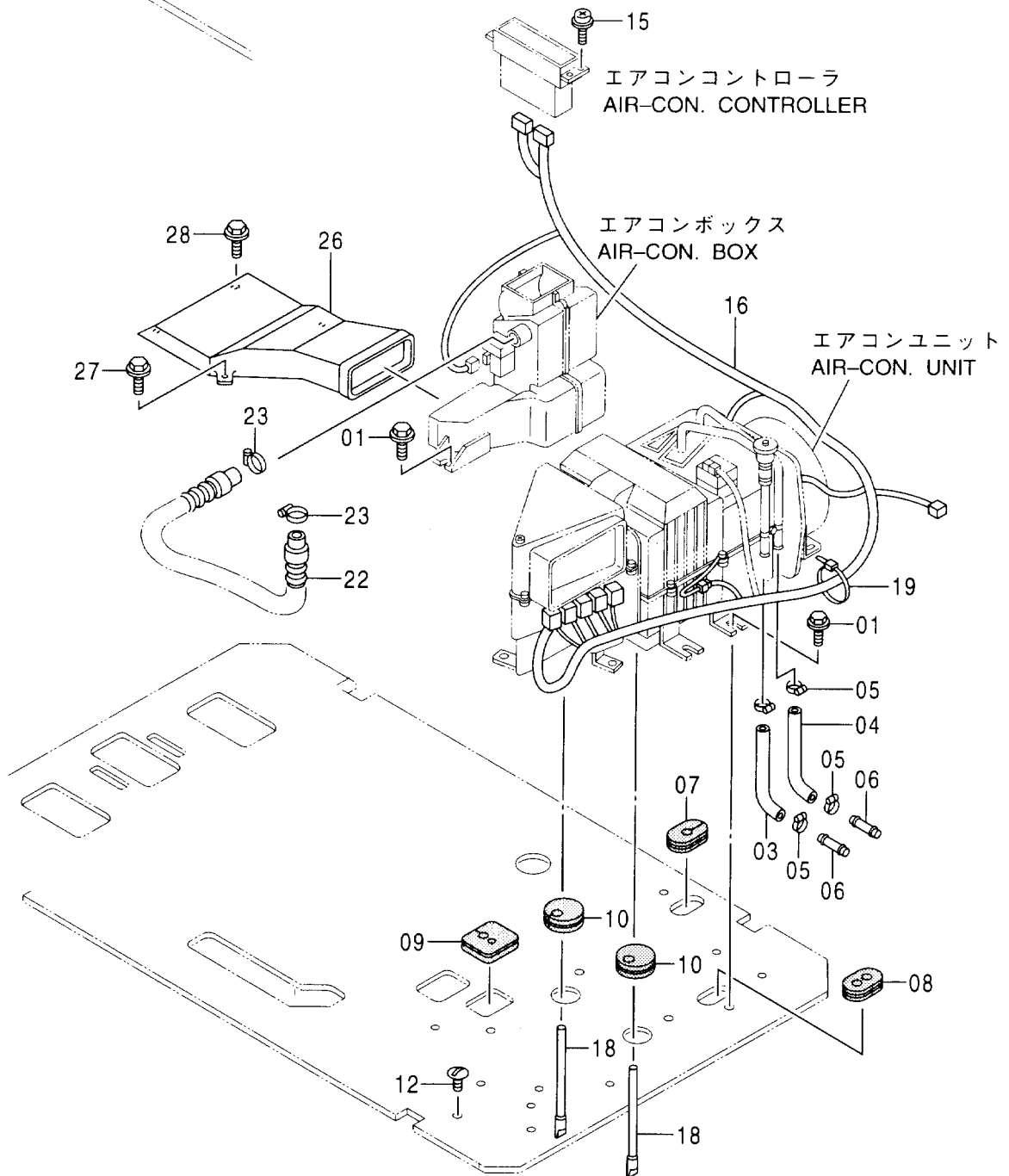
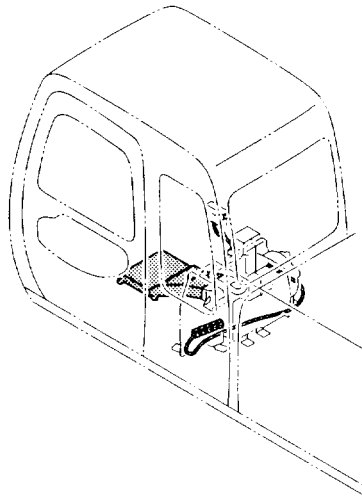

エアコンディショナ (1)
AIR CONDITIONER (1)

020001-

符号 ITEM	部品番号 PART NO.	部 品 名	PART NAME	数量 Q' TY	サービス コード S. C	適用号機 SERIAL NO.	互 換 性 ICA	代 替 部 品 REPLACEABLE PART	
								部品番号 PART NO.	数量 Q' TY
01	J021025	ボルト;セムス	BOLT;SEMS	11					
03	4366623	ホース;ウオータ	HOSE;WATER	1					
04	4344638	ホース;ウオータ	HOSE;WATER	1					
05	4514699	クランプ;ホース	CLAMP;HOSE	4					
06	4341800	パイプ	PIPE	2					
07	4379359	ブッシング;ラバー	BUSHING;RUBBER	1					
08	4276794	ブッシング;ラバー	BUSHING;RUBBER	1					
09	4351009	ブッシング;ラバー	BUSHING;RUBBER	1					
10	4361147	ブッシング;ラバー	BUSHING;RUBBER	2					
12	4280359	クリップ	CLIP	13					
15	J460514	スクリュー;セムス	SCREW;SEMS	4					
16	2038806	ハーネス;ワイヤ	HARNESS;WIRE	1		-020403			
16	2041635	ハーネス;ワイヤ	HARNESS;WIRE	1	#	020404-			
18	4251897	ホース	HOSE	2					
19	4055312	クリップ;バンド	CLIP;BAND	7		-020403	Y	4055312	8
19	4055312	クリップ;バンド	CLIP;BAND	8	#	020404-			
22	4377169	ホース	HOSE	1					
23	4011675	クランプ;ホース	CLAMP;HOSE	2					
26	4350243	ダクト	DUCT	1					
27	J020820	ボルト;セムス	BOLT;SEMS	2					
28	J050820	ボルト;セムス	BOLT;SEMS	2					

エアコンディショナ (2) AIR CONDITIONER (2)

適用号機 020001~020443
Serial No.

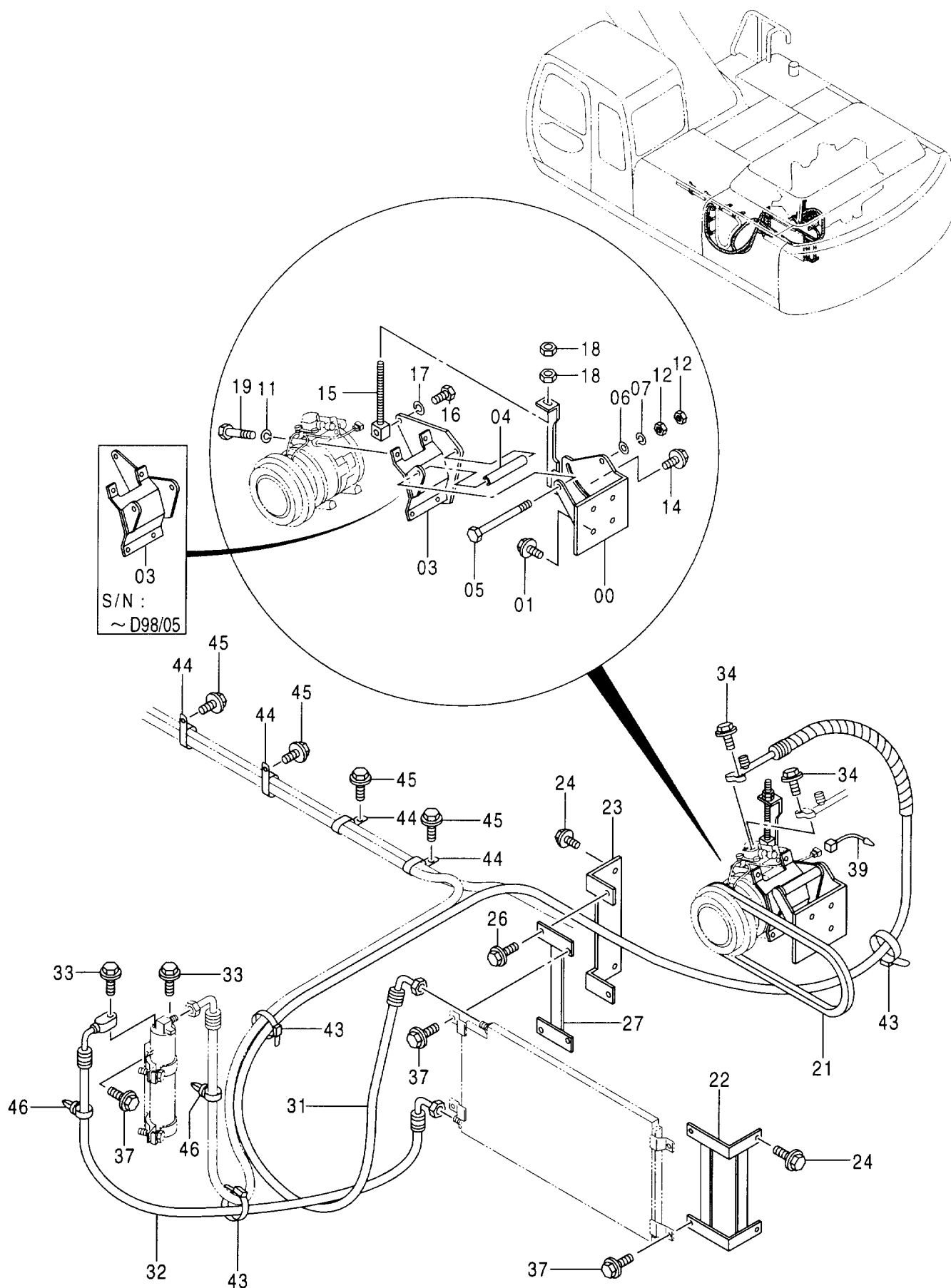

エアコンディショナ (2)
AIR CONDITIONER (2)

020001-020443

符号 ITEM	部品番号 PART NO.	部 品 名	PART NAME	数量 Q'TY	サービス コード S.C	適用号機 SERIAL NO.	互換性 I.C.A	代替部品 REPLACEABLE PART	
								部品番号 PART NO.	数量 Q'TY
00	7033307	ブラケット	BRACKET	1			T	7036306	1
								4417636	1
								J950010	3
								4417656	1
								4140065	1
01	J011025	ボルト;セムス	BOLT;SEMS	4					
03	7030870	ブラケット	BRACKET	1		-D98/05			
03	7036026	ブラケット	BRACKET	1	#	D98/06-			
04	4360172	スペーサ	SPACER	1					
05	M211204	ボルト	BOLT	1		-D98/05			
05	M211205	ボルト	BOLT	1	#	D98/06-			
06	A590112	ワッシャ;プレーン	WASHER;PLANE	1					
07	A590912	ワッシャ;スプリング	WASHER;SPRING	1					
11	A590908	ワッシャ;スプリング	WASHER;SPRING	4					
12	J950012	ナット	NUT	1		-D98/05			
12	J950012	ナット	NUT	2	#	D98/06-			
14	J031025	ボルト;セムス	BOLT;SEMS	1					
15	9745658	ボルト;アジャステイニング	BOLT;ADJUSTING	1					
16	M211040	ボルト	BOLT	1					
17	A590910	ワッシャ;スプリング	WASHER;SPRING	1					
18	J952010	ナット	NUT	2					
19	J900890	ボルト	BOLT	4					
21	4388139	ベルト;V	BELT;V	1					
22	8069341	ブラケット	BRACKET	1					
23	8069337	ブラケット	BRACKET	1					
24	J021020	ボルト;セムス	BOLT;SEMS	4					
26	J021025	ボルト;セムス	BOLT;SEMS	2					
27	8071585	ブラケット	BRACKET	1					
31	4386931	ホース;クーラ	HOSE;COOLER	1					
32	4359287	ホース;クーラ	HOSE;COOLER	1					
33	J020625	ボルト;セムス	BOLT;SEMS	2					
34	J020630	ボルト;セムス	BOLT;SEMS	2					
37	J020820	ボルト;セムス	BOLT;SEMS	6					
39	4342850	ハーネス;ワイヤ	HARNESS;WIRE	1					
43	4055312	クリップ;バンド	CLIP;BAND	2					
44	4190266	クリップ	CLIP	4					
45	J011020	ボルト;セムス	BOLT;SEMS	4					
46	4254600	クリップ	CLIP	2					

エアコンディショナ (2) AIR CONDITIONER (2)

適用号機 020444~
Serial No.

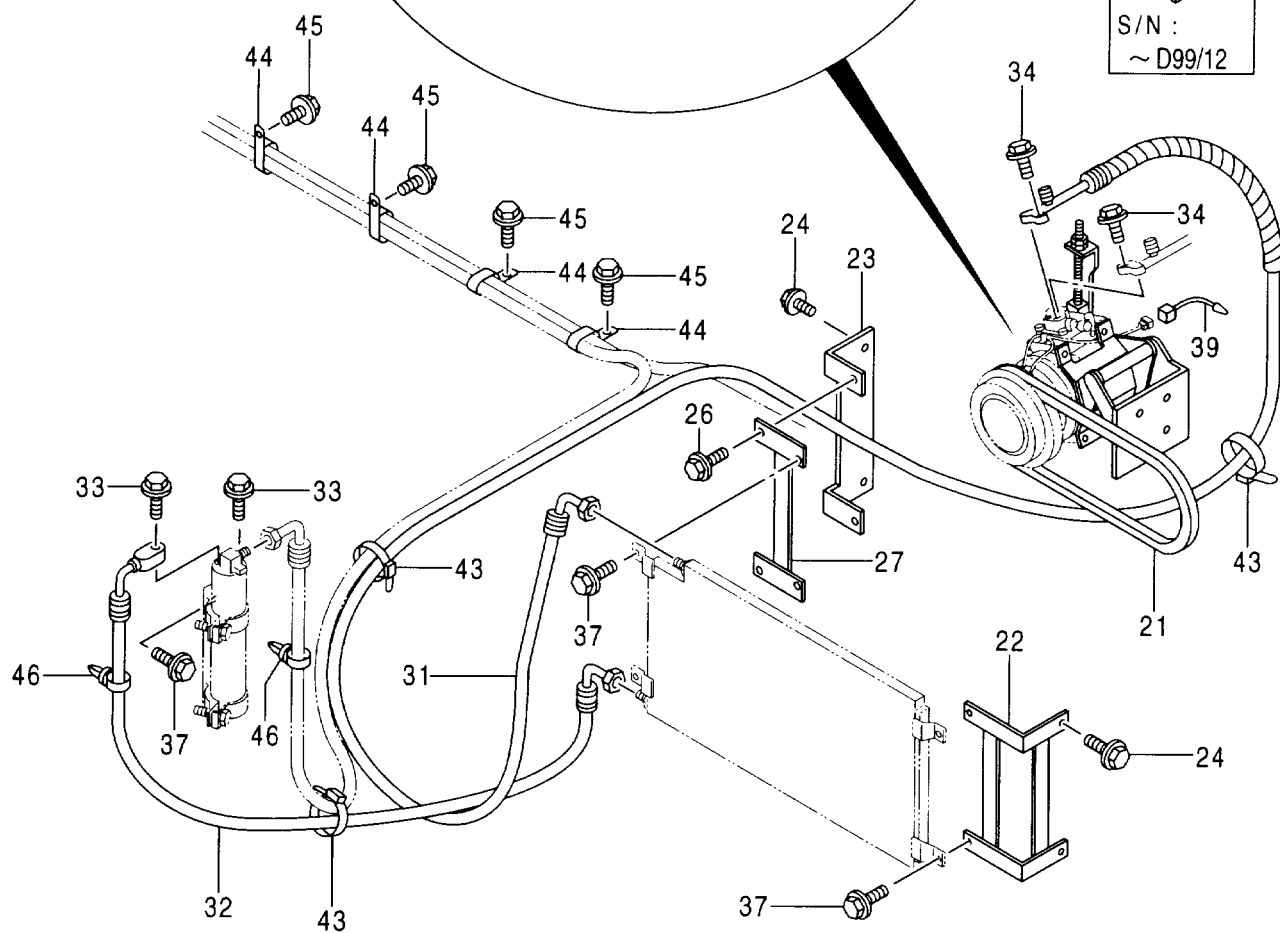
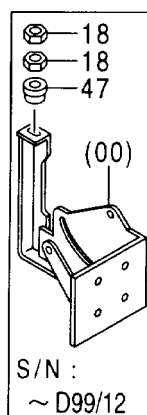
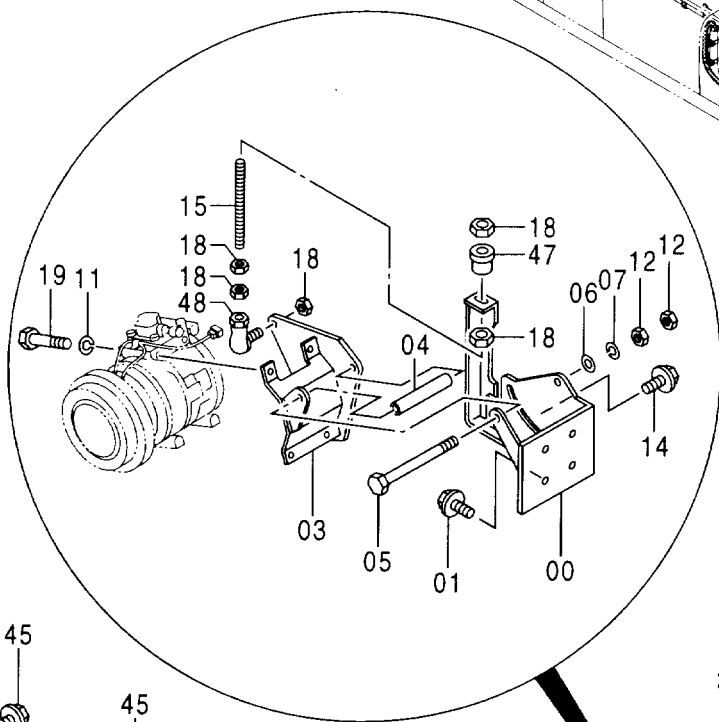
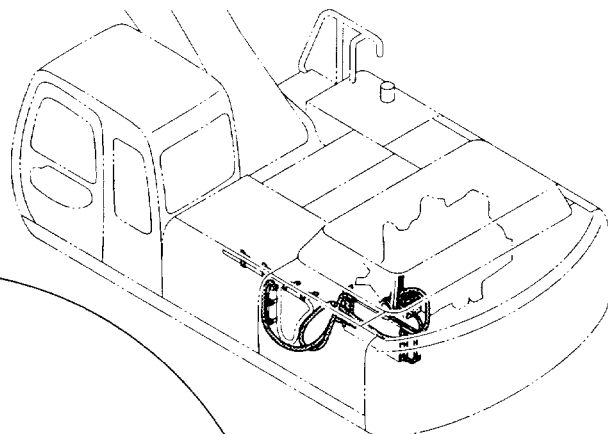

エアコンディショナ (2)
AIR CONDITIONER (2)

020444-

符号 ITEM	部品番号 PART NO.	部 品 名	PART NAME	数量 Q'TY	サービス コード S.C	適用号機 SERIAL NO.	互 換 性 ICA	代 替 部 品 REPLACEABLE PART	
								部品番号 PART NO.	数量 Q'TY
00	7036306	ブ ラケツト	BRACKET	1		-D99/12	T	7039372	1
								7039371	1
								J031230	1
								4439008	1
00	7039372	ブ ラケツト	BRACKET	1	#	D00/01-			
01	J011025	ボ ルト;セムス	BOLT;SEMS	4					
03	7036026	ブ ラケツト	BRACKET	1		-D99/12	T	7039371	1
								7039372	1
								J031230	1
								4439008	1
03	7039371	ブ ラケツト	BRACKET	1	#	D00/01-			
04	4360172	ス ペーサ	SPACER	1					
05	M211205	ボ ルト	BOLT	1					
06	A590112	ワッシャ;フ レーン	WASHER;PLANE	1					
07	A590912	ワッシャ;ス プリング	WASHER;SPRING	1					
11	A590908	ワッシャ;ス プリング	WASHER;SPRING	4					
12	J950012	ナツト	NUT	2					
14	J031025	ボ ルト;セムス	BOLT;SEMS	1		-D99/12			
14	J031230	ボ ルト;セムス	BOLT;SEMS	1	#	D00/01-			
15	4417636	ボ ルト;スタツト	BOLT;STUD	1					
18	J950010	ナツト	NUT	5					
19	J900890	ボ ルト	BOLT	4					
21	4388139	ベ ルト;V	BELT;V	1					
22	8069341	ブ ラケツト	BRACKET	1					
23	8069337	ブ ラケツト	BRACKET	1					
24	J021020	ボ ルト;セムス	BOLT;SEMS	4					
26	J021025	ボ ルト;セムス	BOLT;SEMS	2					
27	8071585	ブ ラケツト	BRACKET	1					
31	4386931	ホース;クーラ	HOSE;COOLER	1					
32	4359287	ホース;クーラ	HOSE;COOLER	1					
33	J020625	ボ ルト;セムス	BOLT;SEMS	2					
34	J020630	ボ ルト;セムス	BOLT;SEMS	2					
37	J020820	ボ ルト;セムス	BOLT;SEMS	6					
39	4342850	ハーネス;ワイヤ	HARNESS;WIRE	1					
43	4055312	クリツフ ;バンド	CLIP;BAND	2					
44	4190266	クリツフ	CLIP	4					
45	J011020	ボ ルト;セムス	BOLT;SEMS	4					
46	4254600	クリツフ	CLIP	2					
47	4417656	カラ	COLLAR	1		-D99/12	I	4439008	1
47	4439008	カラ	COLLAR	1	#	D00/01-			

エアコンディショナ (2) AIR CONDITIONER (2)

適用号機 020444~
Serial No.

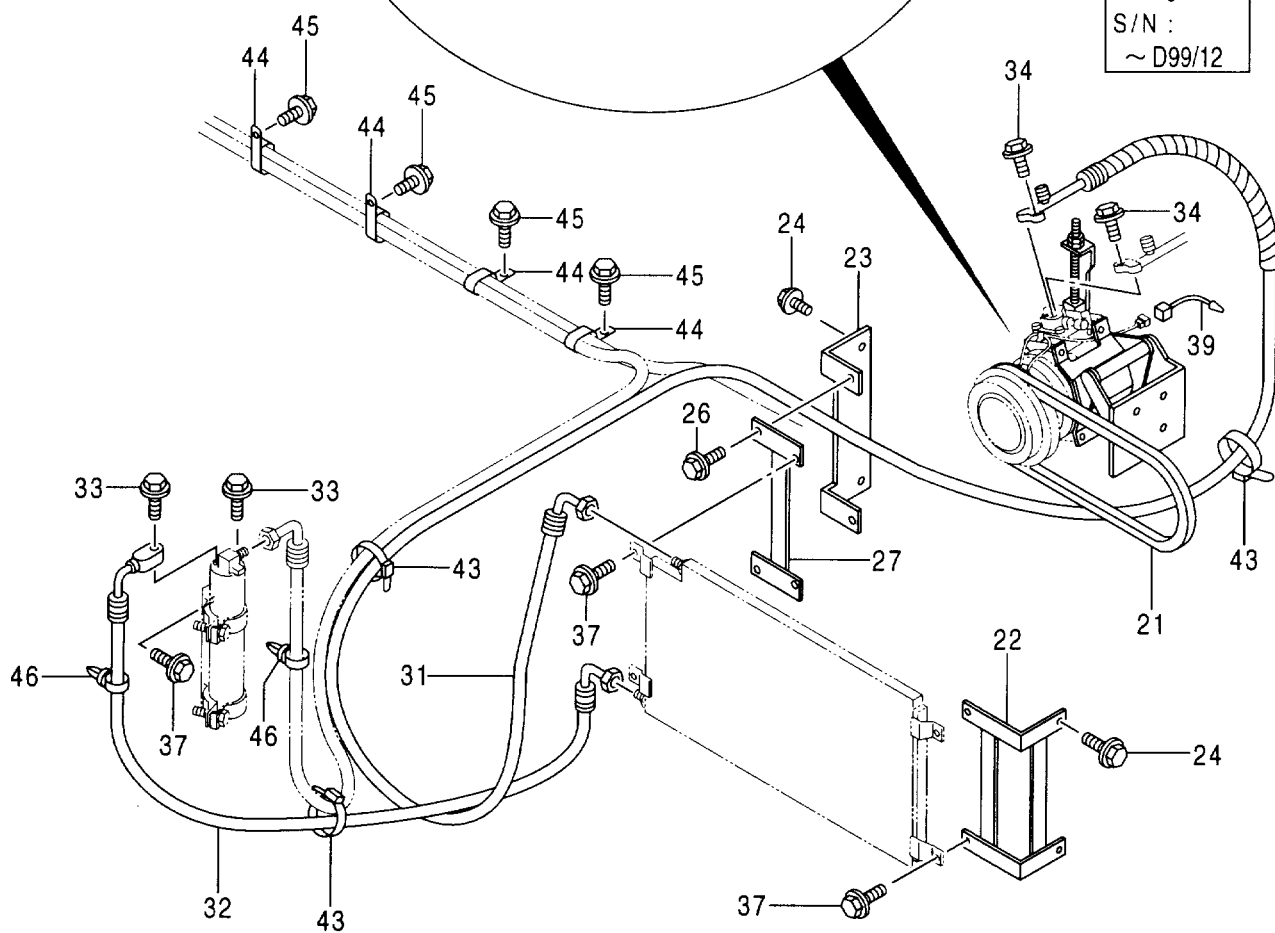
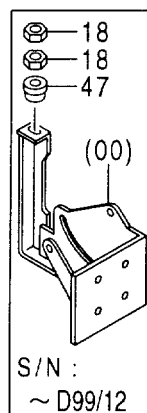
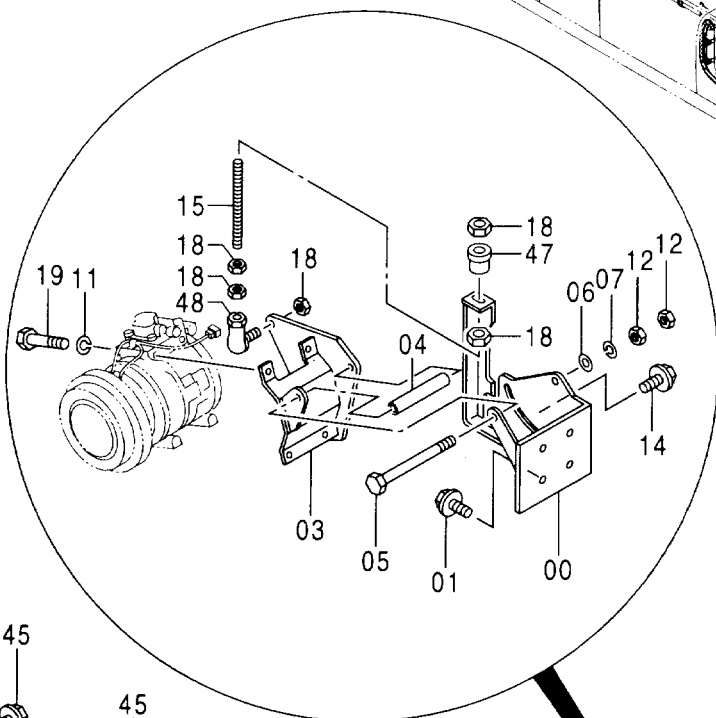
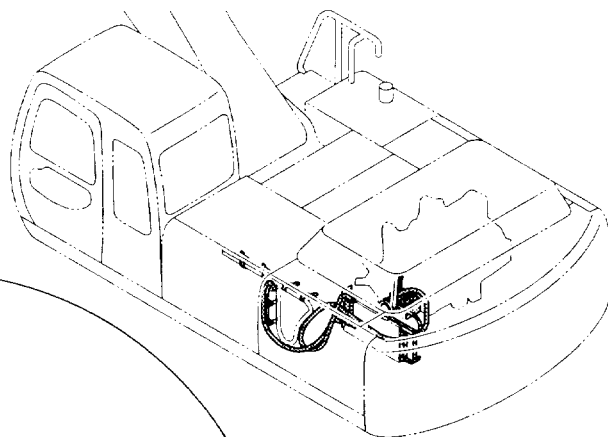

17 コンディショナ (2)
AIR CONDITIONER (2)

020444-

符号 ITEM	部品番号 PART NO.	部 品 名	PART NAME	数量 Q' TY	サービス コード S. C	適用号機 SERIAL NO.	互換性 ICA	代替部品 REPLACEABLE PART	
								部品番号 PART NO.	数量 Q' TY
48	4140065	ジョイント;ボール	JOINT;BALL	1					

エアコンディショナ (3) AIR CONDITIONER (3)

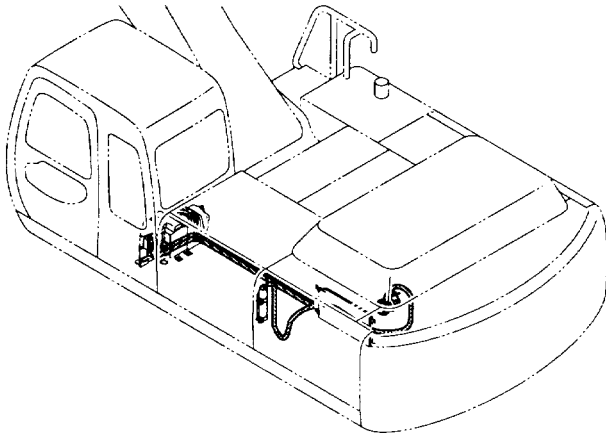

エアコンユニット
AIR-CON. UNIT

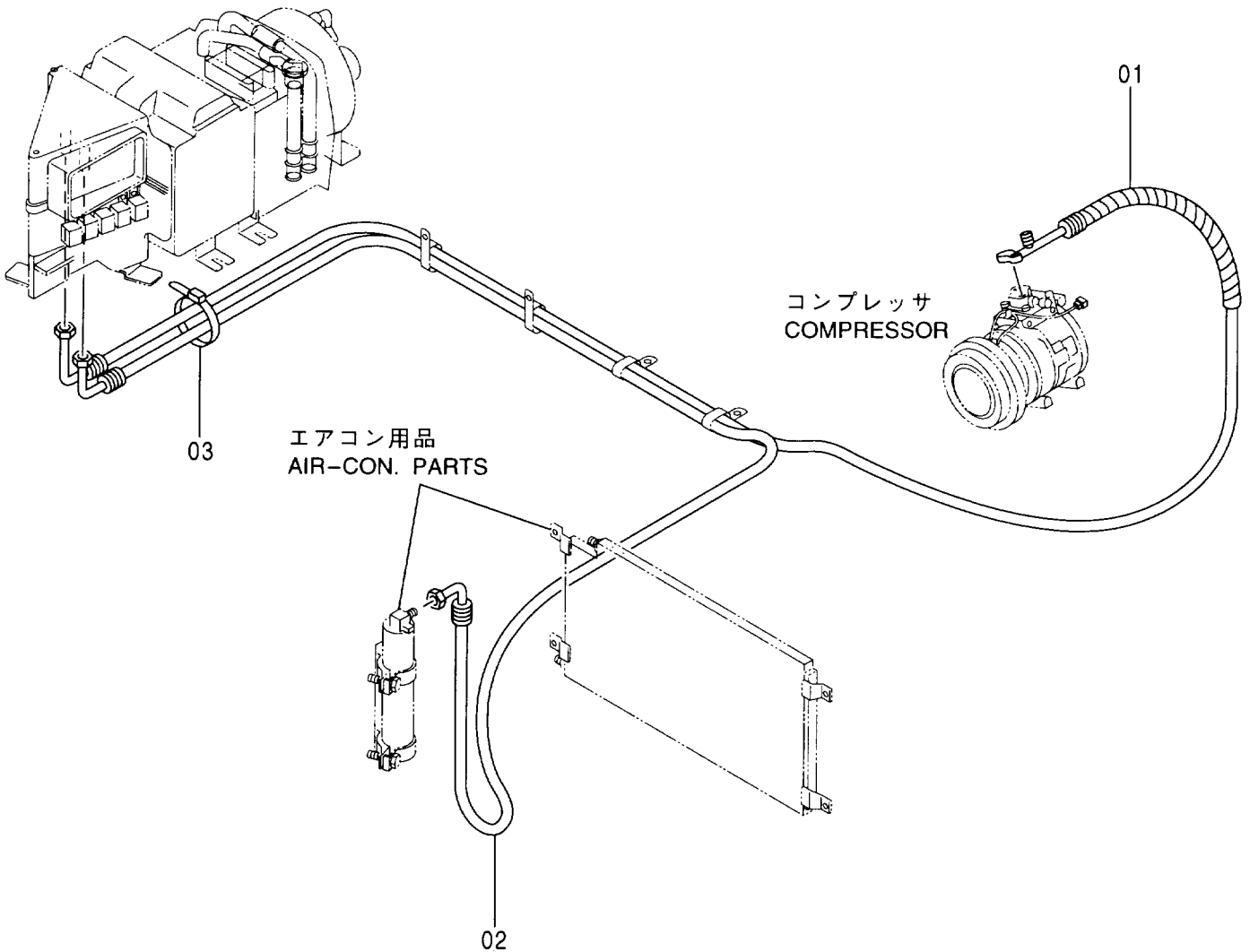

IA コンディショナ (3)
AIR CONDITIONER (3)

020001-

符号 ITEM	部品番号 PART NO.	部 品 名	PART NAME	数量 Q'TY	サービス コード S.C	適用号機 SERIAL NO.	互 換 性 ICA	代 替 部 品 REPLACEABLE PART	
								部品番号 PART NO.	数量 Q'TY
01	4386929	ホ-ス;クーラ	HOSE;COOLER	1					
02	4386928	ホ-ス;クーラ	HOSE;COOLER	1					
03	4055312	クリップ;バンド	CLIP;BAND	1					

温水配管 (エアコン) HEATER PIPING (AIR-CON.)

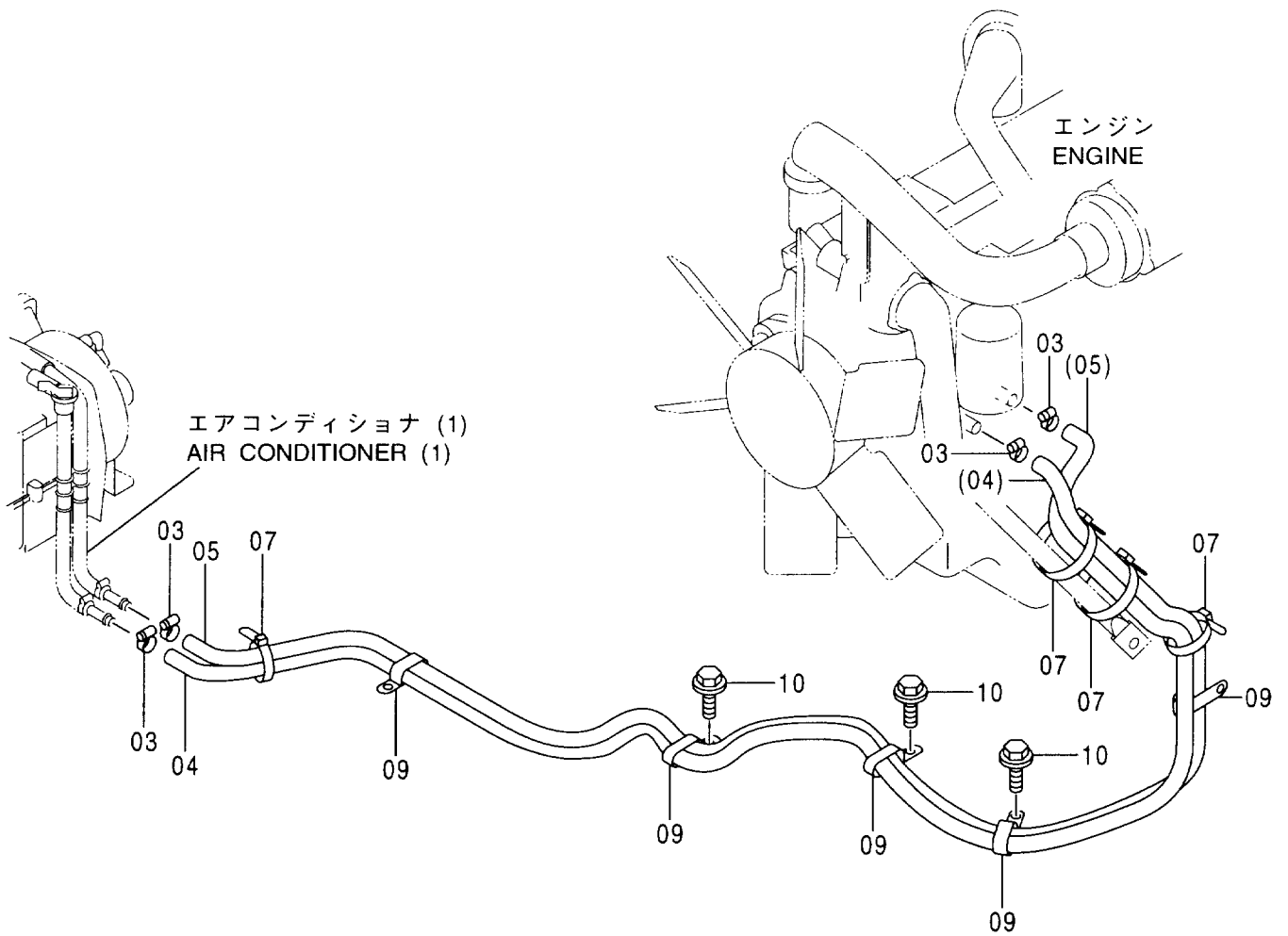
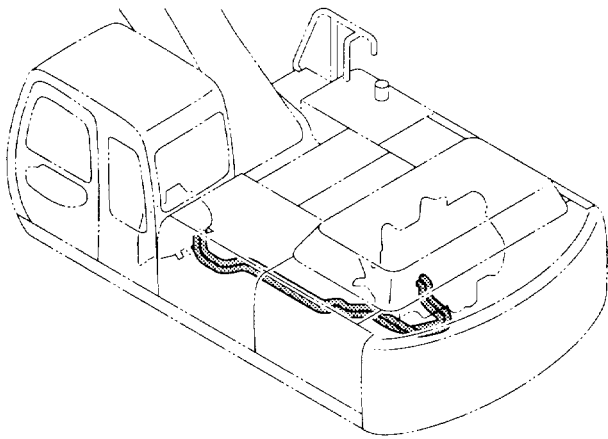

温水配管 (エアコン)
HEATER PIPING (AIR-CON.)

020001-

符号 ITEM	部品番号 PART NO.	部 品 名	PART NAME	数量 Q' TY	サービス コード S. C	適用号機 SERIAL NO.	互 換 性 ICA	代 替 部 品 REPLACEABLE PART	
								部品番号 PART NO.	数量 Q' TY
03	4514699	クランプ;ホース	CLAMP;HOSE	4					
04	4390012	ホース;ウォータ	HOSE;WATER	1					
05	4390013	ホース;ウォータ	HOSE;WATER	1					
07	4055312	クリップ;バンド	CLIP;BAND	4					
09	4192034	クリップ	CLIP	5					
10	J011020	ボルト;セムス	BOLT;SEMS	3					

エアコン用品 AIR-CON. PARTS

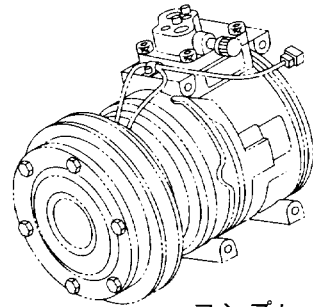
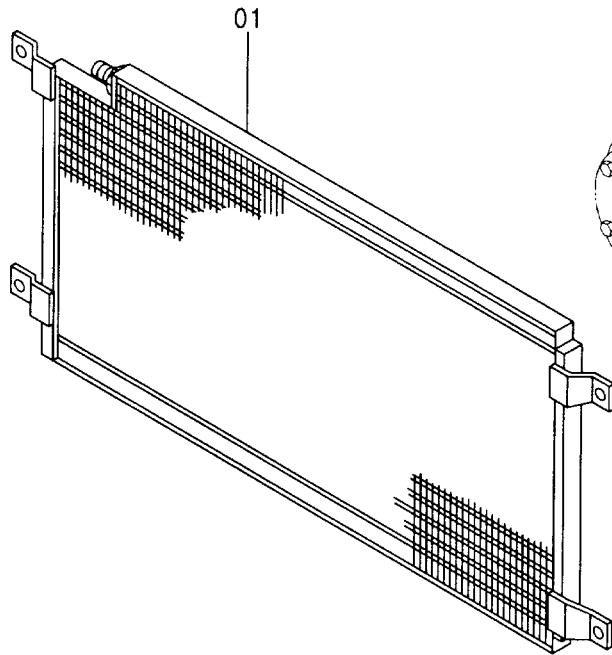
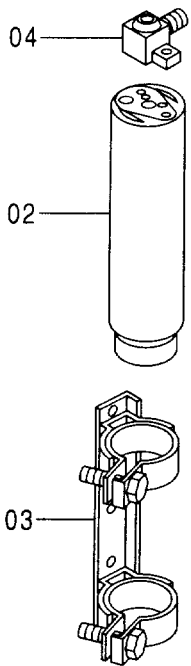
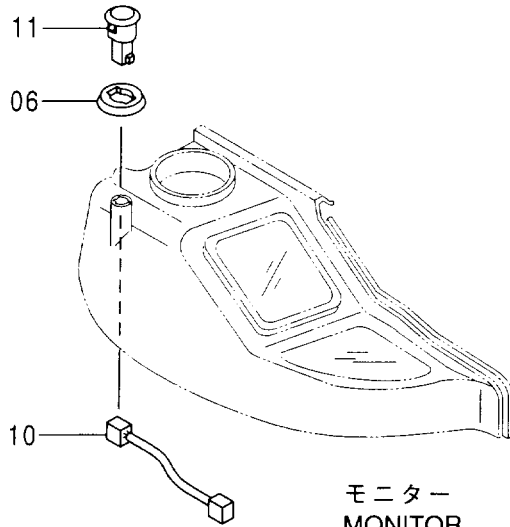
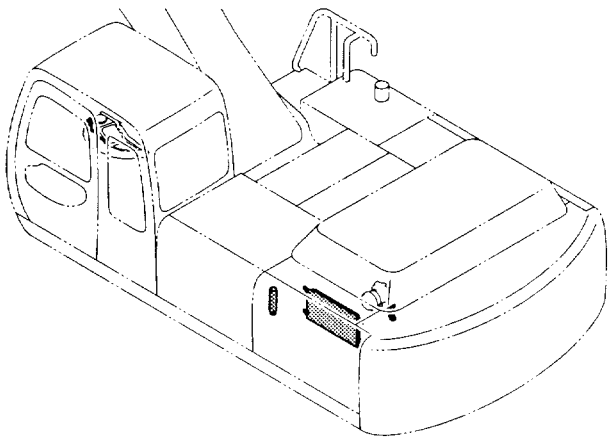

コンプレッサ
COMPRESSOR

電気部品 (D)
ELECTRIC PARTS (D)

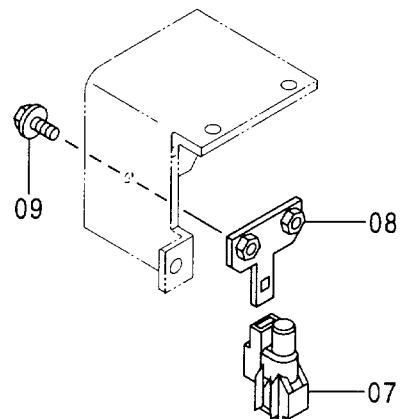

エアコン用品
AIR-CON. PARTS

020001-

符号 ITEM	部品番号 PART NO.	部 品 名	PART NAME	数量 Q' TY	サービス コード S. C	適用号機 SERIAL NO.	互 換 性 I C A	代 替 部 品 REPLACEABLE PART	
								部品番号 PART NO.	数量 Q' TY
01	4356628	コンデンサ	CONDENSER	1					
02	4333461	タンク;レシーバ	TANK;RECEIVER	1					
03	4333462	ホルダ	HOLDER	1					
04	4374958	ジョイント	JOINT	1					
06	4405194	スペーサ	SPACER	1	#	020404-			
07	4405815	センサ (外気温)	SENSOR (OUT TEMP.)	1	#	020404-			
08	9751069	ブラケット	BRACKET	1	#	020404-			
09	J020616	ボルト;セムス	BOLT;SEMS	2	#	020404-			
10	4413801	ハーネス;ワイヤ	HARNESS;WIRE	1	#	020404-			
11	4405814	センサ (日射量)	SENSOR (SOLAR RADIATION)	1	#	020404-			

コンプレッサ COMPRESSOR

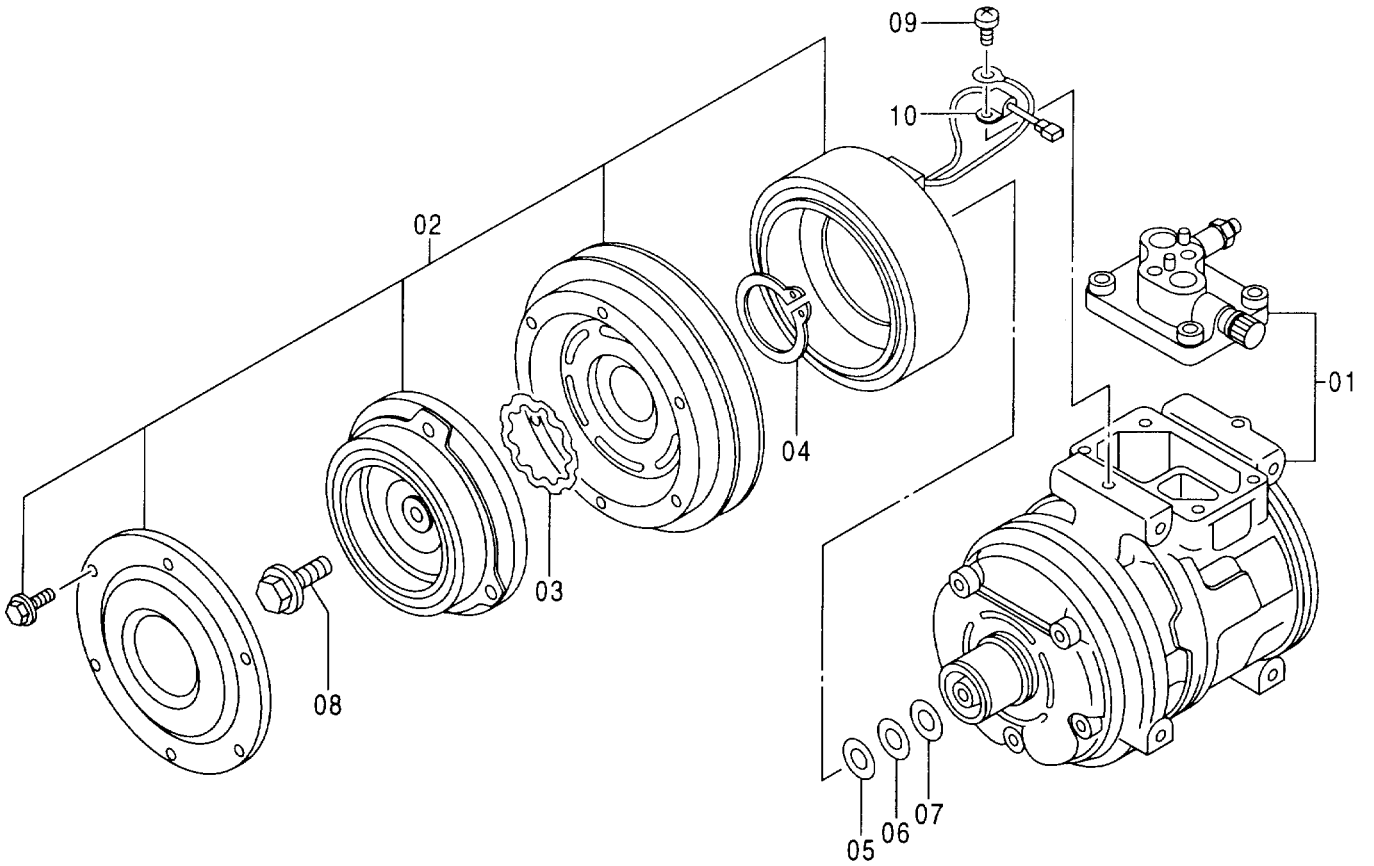
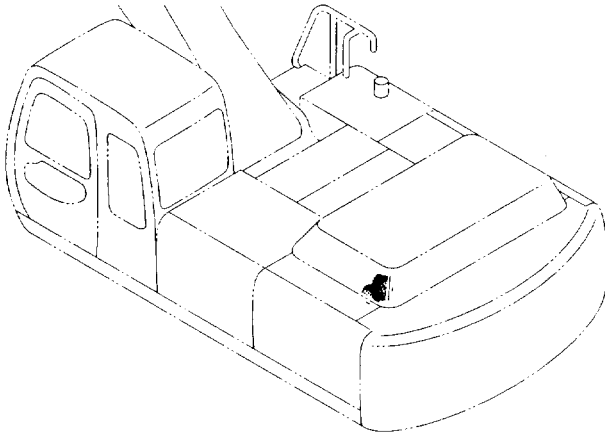

コンプレッサ
COMPRESSOR

020001-

符号 ITEM	部品番号 PART NO.	部品名	PART NAME	数量 Q'TY	サービス コード S.C	適用号機 SERIAL NO.	互換性 ICA	代替部品 REPLACEABLE PART	
								部品番号 PART NO.	数量 Q'TY
	4333459	コンプレッサ アッセン	COMPRESSOR ASS'Y	1					
01	4350336	・コンプレッサ	・COMPRESSOR	1					
02	4350337	・クラッチ; マグネチック	・CLUTCH; MAGNETIC	1					
03	4350372	・リング; リテイニング	・RING; RETAINING	1					
04	4350373	・リング; リテイニング	・RING; RETAINING	1					
05	4350374	・ワッシャ	・WASHER	1					
06	4350375	・ワッシャ	・WASHER	1					
07	4350376	・ワッシャ	・WASHER	1					
08	4350377	・ボルト	・BOLT	1					
09	4350378	・スクリュ	・SCREW	1					
10	4350379	・クランプ	・CLAMP	1					

エアコンユニット AIR-CON. UNIT

適用号機
Serial No. 020001~020403

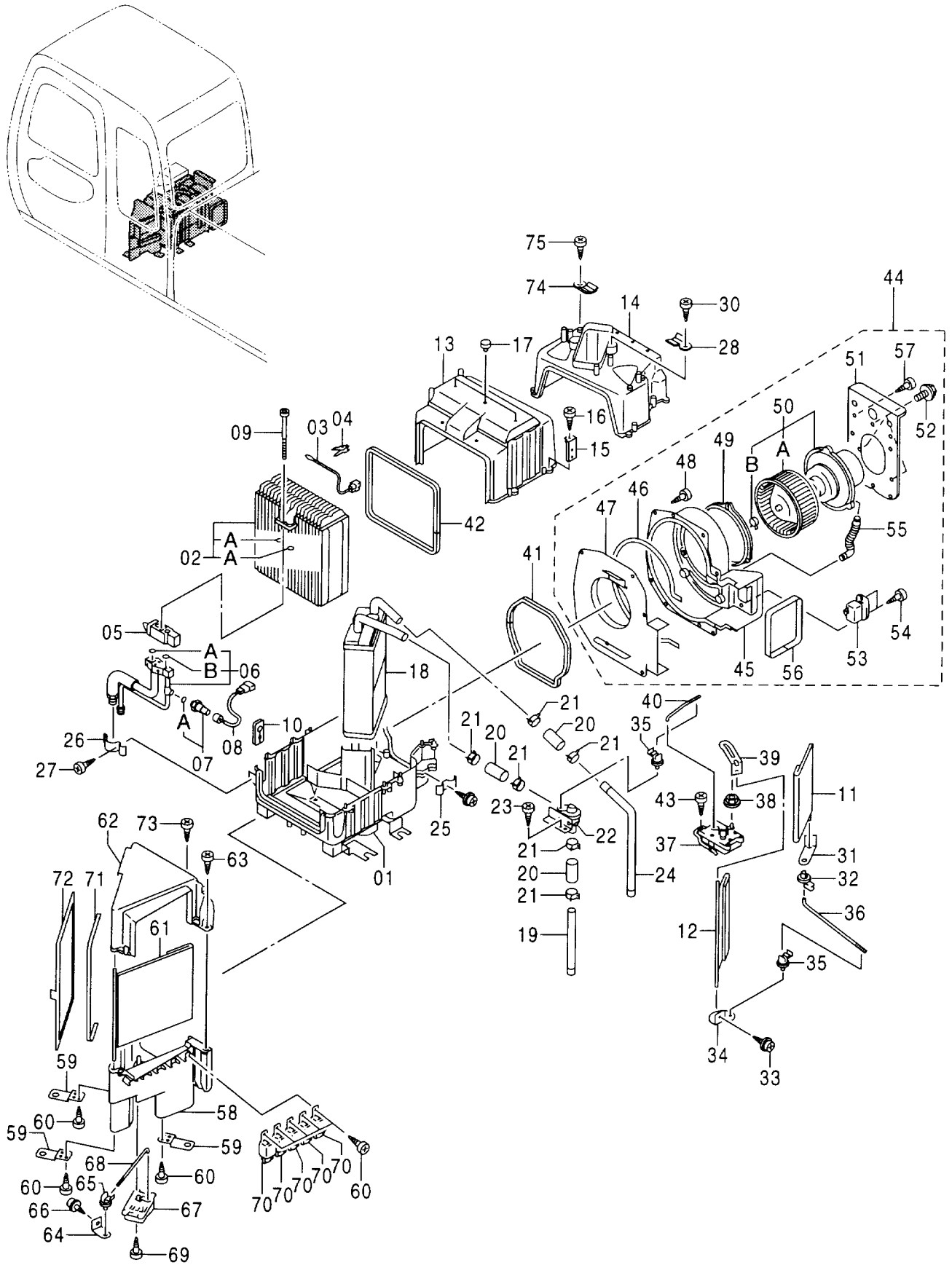

エアコン ユニット
AIR-CON. UNIT

020001-020403

符号 ITEM	部品番号 PART NO.	部 品 名	PART NAME	数量 Q' TY	サービス コード S. C	適用号機 SERIAL NO.	互 換 性 ICA	代 替 部 品 REPLACEABLE PART	
								部品番号 PART NO.	数量 Q' TY
	4361104	ユニット	UNIT	1					
01	4382811	・ケース	・CASE	1					
02	4382812	・エバポレータ	・EVAPORATOR	1					
02A	4350206	・・O-リング	・・O-RING	2					
03	4382813	・サーモスタット	・THERMOSTAT	1					
04	4363957	・クランプ	・CLAMP	1					
05	4382814	・バルブ	・VALVE	1					
06	4382815	・チューブ	・TUBE	1					
06A	4350206	・・O-リング	・・O-RING	1					
06B	4350187	・・O-リング	・・O-RING	1					
07	4382816	・スイッチ; プレッシュ	・SWITCH; PRES.	1					
07A	4363718	・・O-リング	・・O-RING	1					
08	4382817	・ハーネス; ワイヤ	・HARNES; WIRE	1					
09	M340620	・ボルト; ソケット	・BOLT; SOCKET	2					
10	4382818	・ブッシュング; ラバー	・BUSHING; RUBBER	1					
11	4382819	・ドア	・DOOR	1					
12	4382820	・ドア	・DOOR	1					
13	4382821	・ケース	・CASE	1					
14	4382822	・ケース	・CASE	1					
15	4382823	・ブラケット	・BRACKET	1					
16	4382883	・スクリュー; タッピング	・SCREW; TAPPING	11					
17	4363960	・クランプ	・CLAMP	3					
18	4382824	・ラジエータ	・RADIATOR	1					
19	4382825	・パイプ	・PIPE	1					
20	4382826	・ホース	・HOSE	3					
21	4382827	・クランプ	・CLAMP	6					
22	4382828	・バルブ	・VALVE	1					
23	4382829	・スクリュー; タッピング	・SCREW; TAPPING	2					
24	4382830	・パイプ	・PIPE	1					
25	4363958	・クランプ	・CLAMP	1					
26	4382831	・クランプ	・CLAMP	1					
27	4382832	・スクリュー; タッピング	・SCREW; TAPPING	1					
28	4363950	・ブラケット	・BRACKET	1					
30	4236448	・スクリュー	・SCREW	1					
31	4363947	・レバー	・LEVER	1					
32	4363956	・ブッシュング	・BUSHING	2					
33	J460308	・スクリュー; セムス	・SCREW; SEMS	3					
34	4363945	・レバー	・LEVER	1					
35	4362310	・クランプ	・CLAMP	2					
36	4382833	・ロッド	・ROD	1					

エアコンユニット AIR-CON. UNIT

適用号機 020001~020403
Serial No.

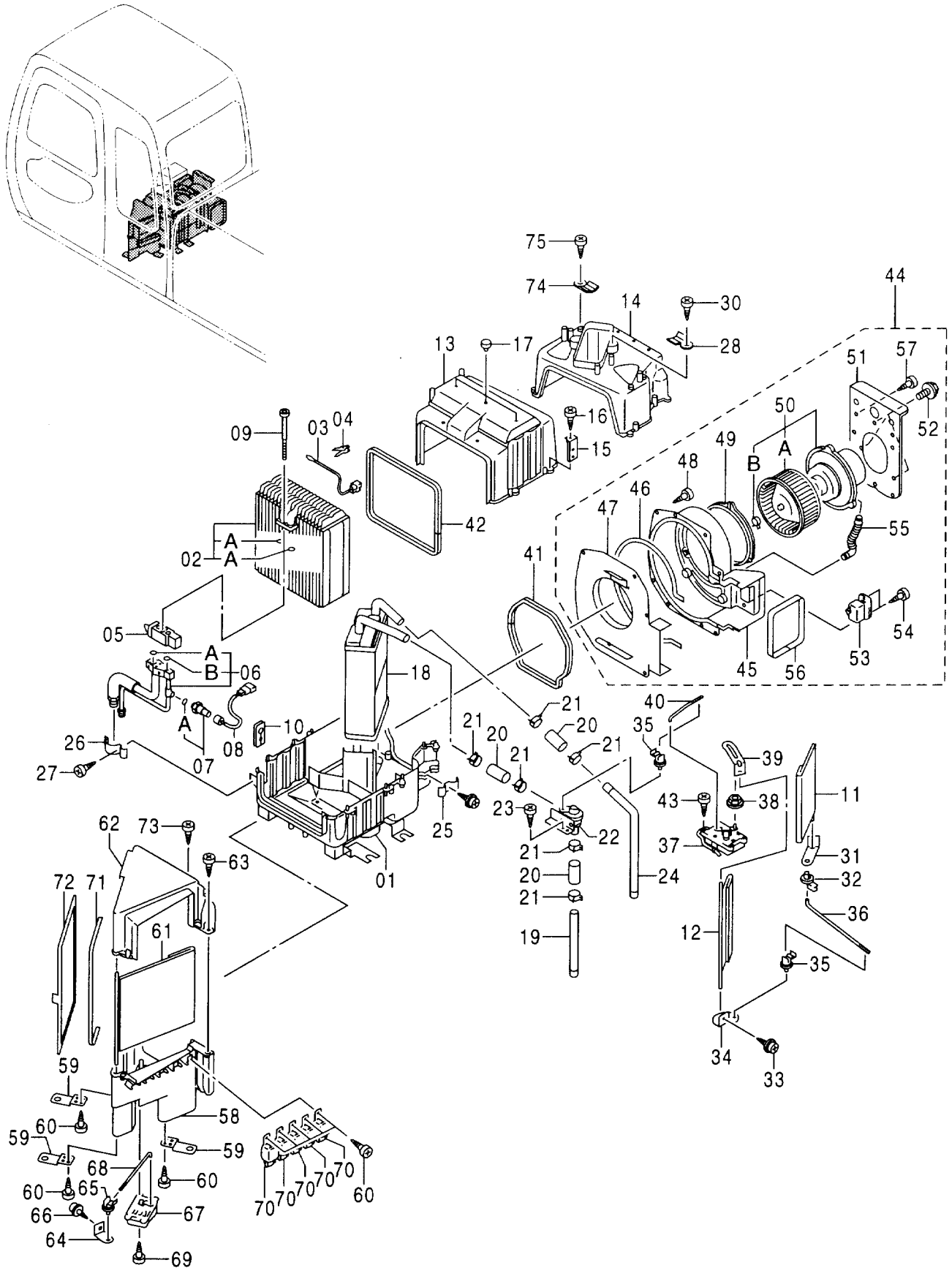

エアコン ユニット
AIR-CON. UNIT

020001-020403

符号 ITEM	部品番号 PART NO.	部 品 名	PART NAME	数量 Q' TY	サービス コード S. C	適用号機 SERIAL NO.	互 換 性 I C A	代 替 部 品 REPLACEABLE PART	
								部品番号 PART NO.	数量 Q' TY
37	4382834	・モータ	・MOTOR	1					
38	4363955	・ブ ヅシソク	・BUSHING	1					
39	4382835	・レバ	・LEVER	1					
40	4382836	・ロツト	・ROD	1					
41	4382837	・ハ ツキン	・PACKING	2					
42	4382838	・ハ ツキン	・PACKING	1					
43	4382839	・スクリュ; タツピソク	・SCREW; TAPPING	3					
44	4382840	・ブ ロア	・BLOWER	1					
45	4382841	・ケ	・CASE	1					
46	4363966	・ハ ツキン	・PACKING	1					
47	4382842	・フランソク	・FLANG	1					
48	4382843	・スクリュ; タツピソク	・SCREW; TAPPING	5					
49	4363944	・ハ ツキン	・PACKING	1					
50	4391755	・モータ	・MOTOR	1					
50A	4382845	・ファン	・FAN	1					
50B	4382846	・クランプ	・CLAMP	1					
51	4382847	・ブラケツト	・BRACKET	1					
52	4382848	・ボルト; セムス	・BOLT; SEMS	3					
53	4382849	・レジスタ	・RESISTOR	1					
54	4382884	・スクリュ; タツピソク	・SCREW; TAPPING	2					
55	4363954	・パイプ	・PIPE	1					
56	4382850	・ハ ツキン	・PACKING	1					
57	4364031	・スクリュ; タツピソク	・SCREW; TAPPING	1					
58	4382852	・ケ	・CASE	1					
59	4382853	・ブラケツト	・BRACKET	3					
60	4236448	・スクリュ	・SCREW	11					
61	4382854	・ドア	・DOOR	1					
62	4382855	・ケ	・CASE	1					
63	4382883	・スクリュ; タツピソク	・SCREW; TAPPING	3					
64	4382856	・レバ	・LEVER	1					
65	4362310	・クランプ	・CLAMP	1					
66	J460308	・スクリュ; セムス	・SCREW; SEMS	1					
67	4382857	・モータ	・MOTOR	1					
68	4382858	・ロツト	・ROD	1					
69	4382859	・スクリュ; タツピソク	・SCREW; TAPPING	3					
70	4382860	・リレー	・RELAY	5					
71	4382861	・ハ ツキン	・PACKING	1					
72	4382862	・フィルタ	・FILTER	1					
73	4382882	・スクリュ; タツピソク	・SCREW; TAPPING	4					
74	4363950	・ブラケツト	・BRACKET	1					

エアコンユニット AIR-CON. UNIT

適用号機
Serial No. 020001~020403

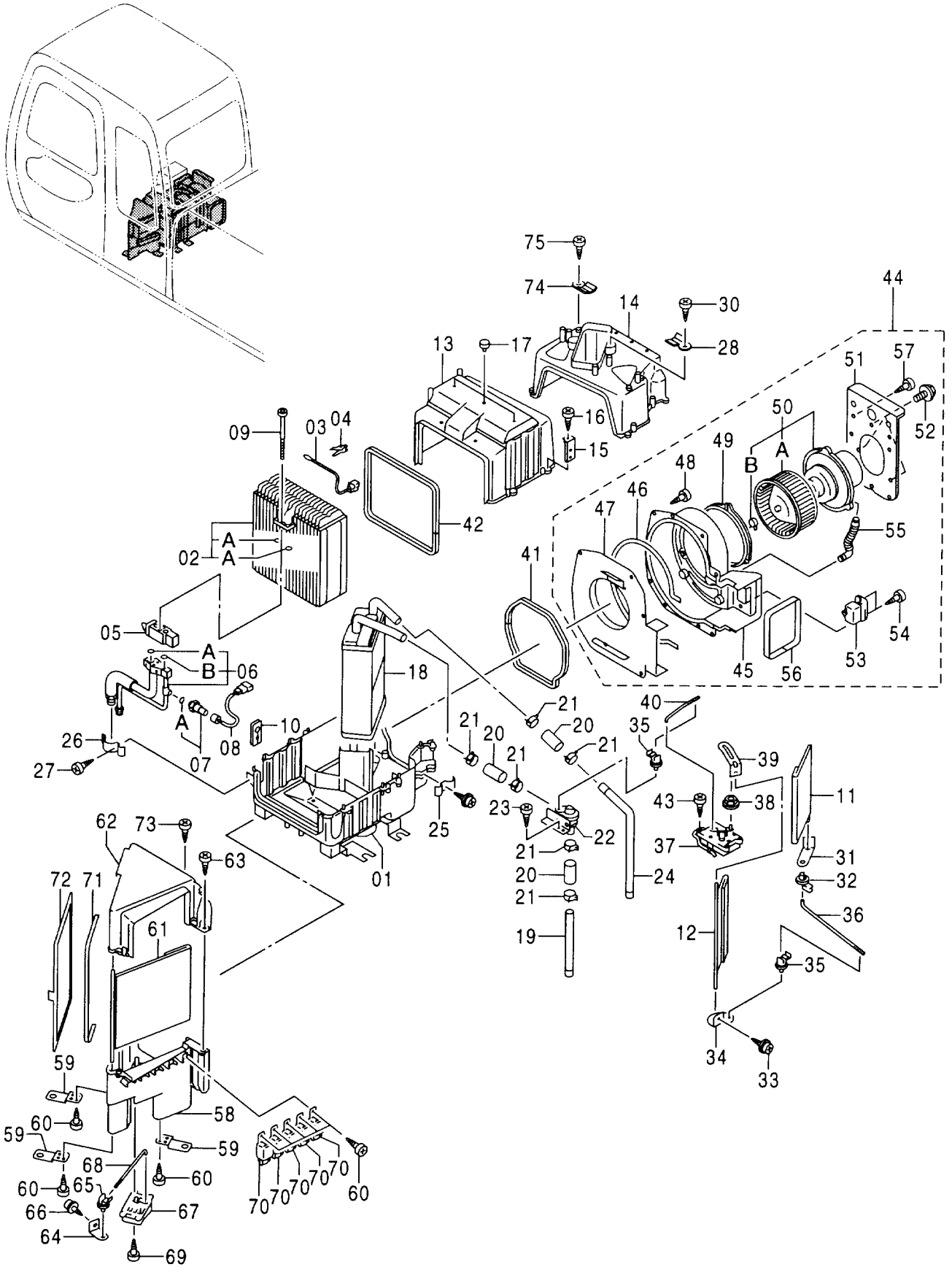

エアコンユニット
AIR-CON. UNIT

020001-020403

符号 ITEM	部品番号 PART NO.	部 品 名	PART NAME	数量 Q' TY	サービス コード S. C	適用号機 SERIAL NO.	互 換 性 I C A	代 替 部 品 REPLACEABLE PART	
								部品番号 PART NO.	数量 Q' TY
75	4236448	・スクリ	・SCREW	1					

エアコンユニット AIR-CON. UNIT

適用号機
Serial No. 020404~

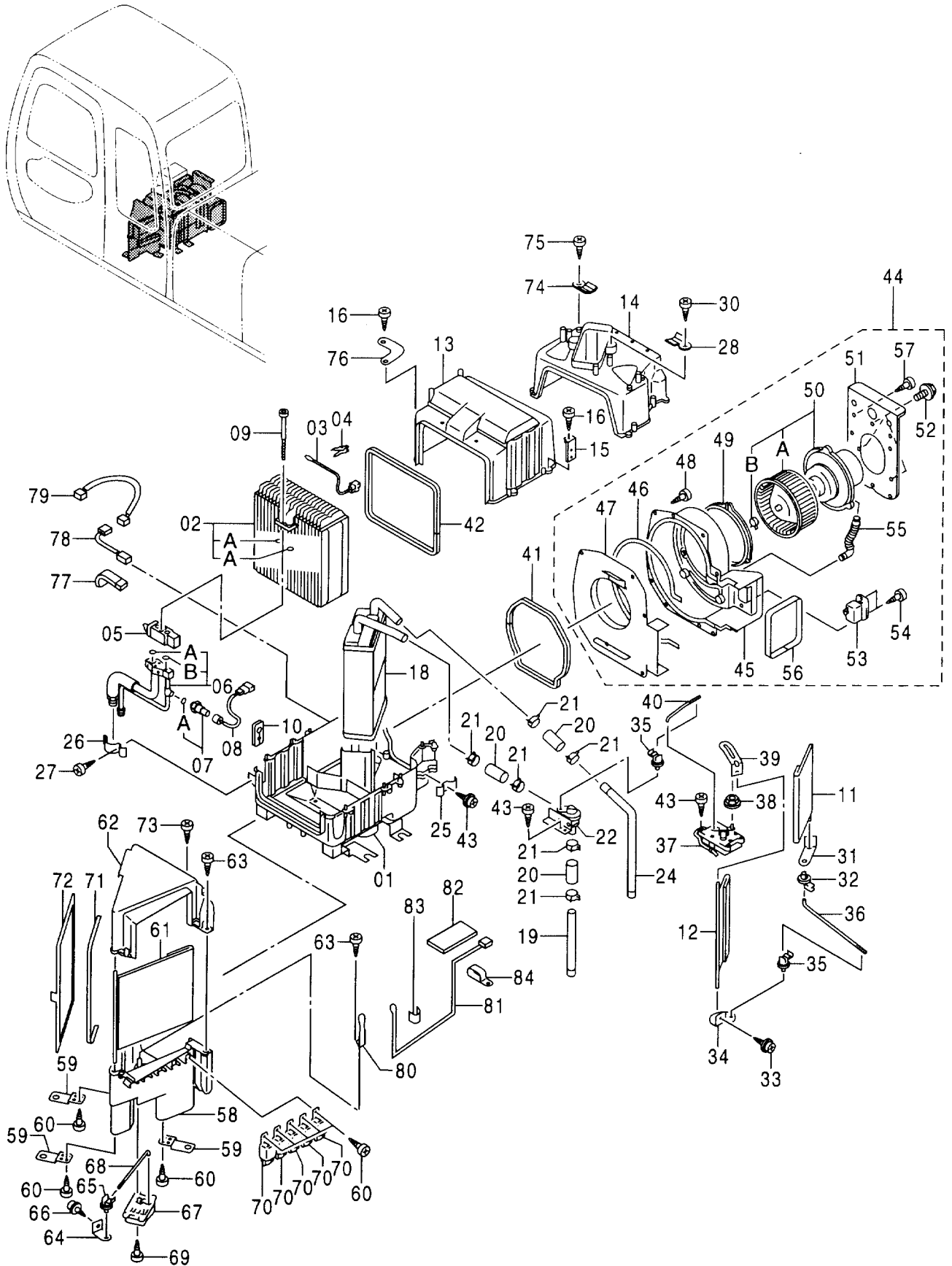

エアコンユニット
AIR-CON. UNIT

020404-

符号 ITEM	部品番号 PART NO.	部 品 名	PART NAME	数量 Q' TY	サービス コード S. C	適用号機 SERIAL NO.	互 換 性 ICA	代 替 部 品 REPLACEABLE PART	
								部品番号 PART NO.	数量 Q' TY
	4405811	ユニット	UNIT	1					
01	4429816	・ケース	・CASE	1					
02	4382812	・エバポレータ	・EVAPORATOR	1					
02A	4350206	・・O-リング	・・O-RING	2					
03	4382813	・サーモスタット	・THERMOSTAT	1					
04	4363957	・クランプ	・CLAMP	1					
05	4382814	・バルブ	・VALVE	1					
06	4382815	・チューブ	・TUBE	1					
06A	4350206	・・O-リング	・・O-RING	1					
06B	4350187	・・O-リング	・・O-RING	1					
07	4382816	・スイッチ; プレッシュ	・SWITCH; PRES.	1					
07A	4363718	・・O-リング	・・O-RING	1					
08	4382817	・ハーネス; ワイヤ	・HARNES; WIRE	1					
09	M340620	・ボルト; ソケット	・BOLT; SOCKET	2					
10	4382818	・ブッシング; ラバー	・BUSHING; RUBBER	1					
11	4382819	・ドア	・DOOR	1					
12	4382820	・ドア	・DOOR	1					
13	4403041	・ケース	・CASE	1					
14	4382822	・ケース	・CASE	1					
15	4382823	・ブラケット	・BRACKET	1					
16	4382883	・スクリュ; タッピング	・SCREW; TAPPING	11					
18	4382824	・ラジエータ	・RADIATOR	1					
19	4382825	・パイプ	・PIPE	1					
20	4382826	・ホース	・HOSE	3					
21	4382827	・クランプ	・CLAMP	6					
22	4382828	・バルブ	・VALVE	1					
24	4382830	・パイプ	・PIPE	1					
25	4363958	・クランプ	・CLAMP	1					
26	4382831	・クランプ	・CLAMP	1					
27	4382832	・スクリュ; タッピング	・SCREW; TAPPING	1					
28	4363950	・ブラケット	・BRACKET	1					
30	4236448	・スクリュ	・SCREW	1					
31	4363947	・レバー	・LEVER	1					
32	4363956	・ブッシング	・BUSHING	2					
33	J460308	・スクリュ; セムス	・SCREW; SEMS	3					
34	4363945	・レバー	・LEVER	1					
35	4362310	・クランプ	・CLAMP	2					
36	4382833	・ロッド	・ROD	1					
37	4382834	・モータ	・MOTOR	1					
38	4363955	・ブッシング	・BUSHING	1					

エアコンユニット AIR-CON. UNIT

適用号機 020404~
Serial No.

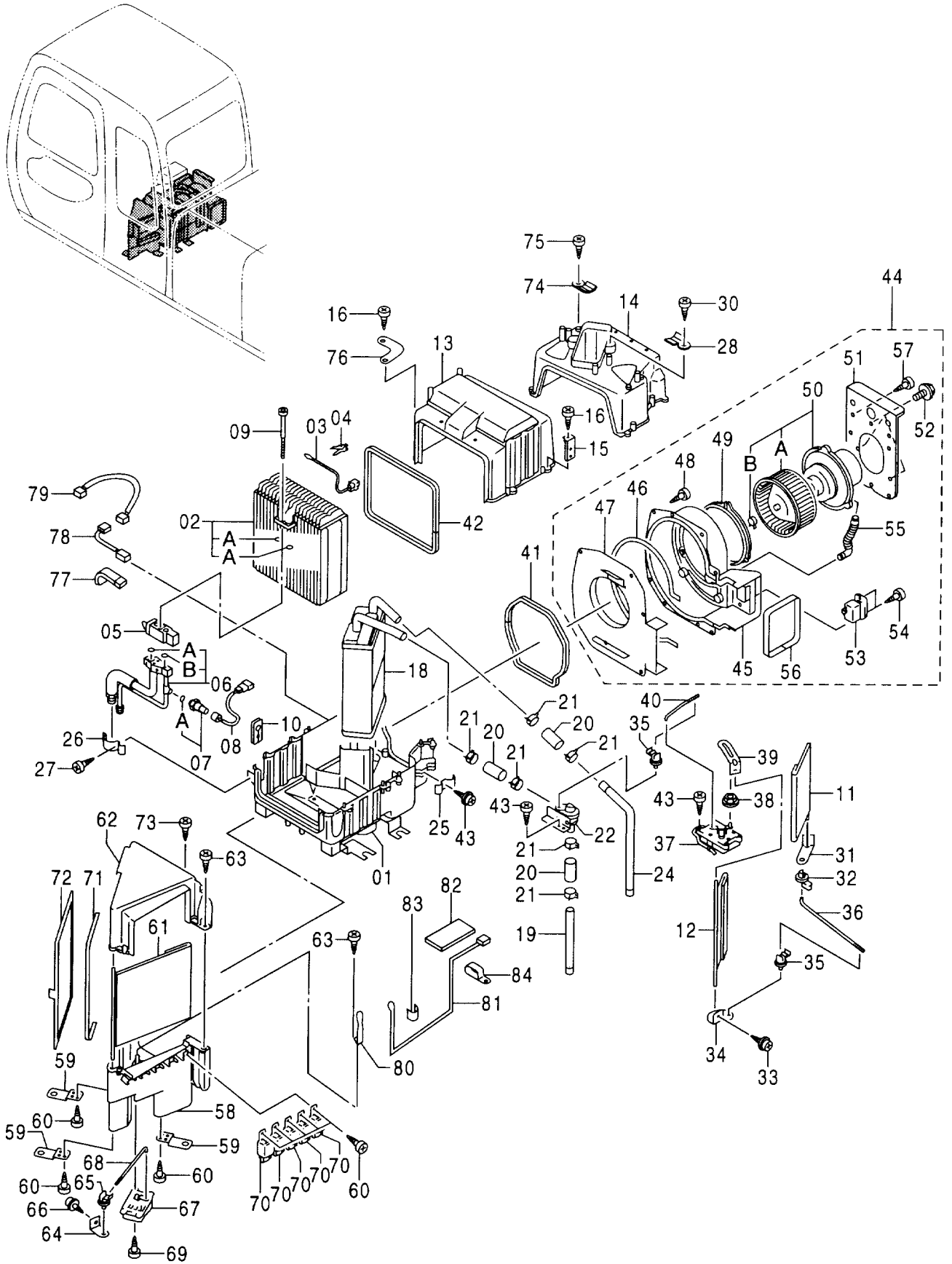

エアコンユニット
AIR-CON. UNIT

020404-

符号 ITEM	部品番号 PART NO.	部 品 名	PART NAME	数量 Q' TY	サービス コード S. C	適用号機 SERIAL NO.	互 換 性 ICA	代 替 部 品 REPLACEABLE PART	
								部品番号 PART NO.	数量 Q' TY
39	4382835	・レバ ^ー	・LEVER	1					
40	4382836	・ロツト [°]	・ROD	1					
41	4382837	・パ [°] ツキン	・PACKING	2					
42	4382838	・パ [°] ツキン	・PACKING	1					
43	4382839	・スクリュ;タツピ [°] ンク [°]	・SCREW; TAPPING	5					
44	4382840	・ブ [°] ロア	・BLOWER	1					
45	4382841	・ [°] ケース	・ [°] CASE	1					
46	4363966	・ [°] パ [°] ツキン	・ [°] PACKING	1					
47	4382842	・ [°] フランジ [°]	・ [°] FLANG	1					
48	4382843	・ [°] スクリュ;タツピ [°] ンク [°]	・ [°] SCREW; TAPPING	5					
49	4363944	・ [°] パ [°] ツキン	・ [°] PACKING	1					
50	4391755	・ [°] モ [°] タ	・ [°] MOTOR	1					
50A	4382845	・ [°] ファン	・ [°] FAN	1					
50B	4382846	・ [°] クラン [°]	・ [°] CLAMP	1					
51	4382847	・ [°] ブ [°] ラケツト	・ [°] BRACKET	1					
52	4382848	・ [°] ボ [°] ルト;セムス	・ [°] BOLT; SEMS	3					
53	4382849	・ [°] レジ [°] スタ	・ [°] RESISTOR	1					
54	4382884	・ [°] スクリュ;タツピ [°] ンク [°]	・ [°] SCREW; TAPPING	2					
55	4363954	・ [°] パイ [°]	・ [°] PIPE	1					
56	4382850	・ [°] パ [°] ツキン	・ [°] PACKING	1					
57	4364031	・ [°] スクリュ;タツピ [°] ンク [°]	・ [°] SCREW; TAPPING	1					
58	4382852	・ [°] ケース	・ [°] CASE	1					
59	4382853	・ [°] ブ [°] ラケツト	・ [°] BRACKET	3					
60	4236448	・スクリュ	・SCREW	11					
61	4382854	・ド [°] ア	・DOOR	1					
62	4382855	・ [°] ケース	・ [°] CASE	1					
63	4382883	・スクリュ;タツピ [°] ンク [°]	・SCREW; TAPPING	4					
64	4382856	・レバ [°]	・LEVER	1					
65	4362310	・クラン [°]	・CLAMP	1					
66	J460308	・スクリュ;セムス	・SCREW; SEMS	1					
67	4382857	・モ [°] タ	・MOTOR	1					
68	4382858	・ロツト [°]	・ROD	1					
69	4382859	・スクリュ;タツピ [°] ンク [°]	・SCREW; TAPPING	3					
70	4382860	・リ [°] レー	・RELAY	5					
71	4382861	・パ [°] ツキン	・PACKING	1					
72	4382862	・フィル [°] タ	・FILTER	1					
73	4382882	・スクリュ;タツピ [°] ンク [°]	・SCREW; TAPPING	4					
74	4363950	・ [°] ブ [°] ラケツト	・ [°] BRACKET	1					
75	4236448	・スクリュ	・SCREW	1					
76	4429817	・ [°] ブ [°] ラケツト	・ [°] BRACKET	1					

エアコンユニット AIR-CON. UNIT

適用号機 020404~
Serial No.

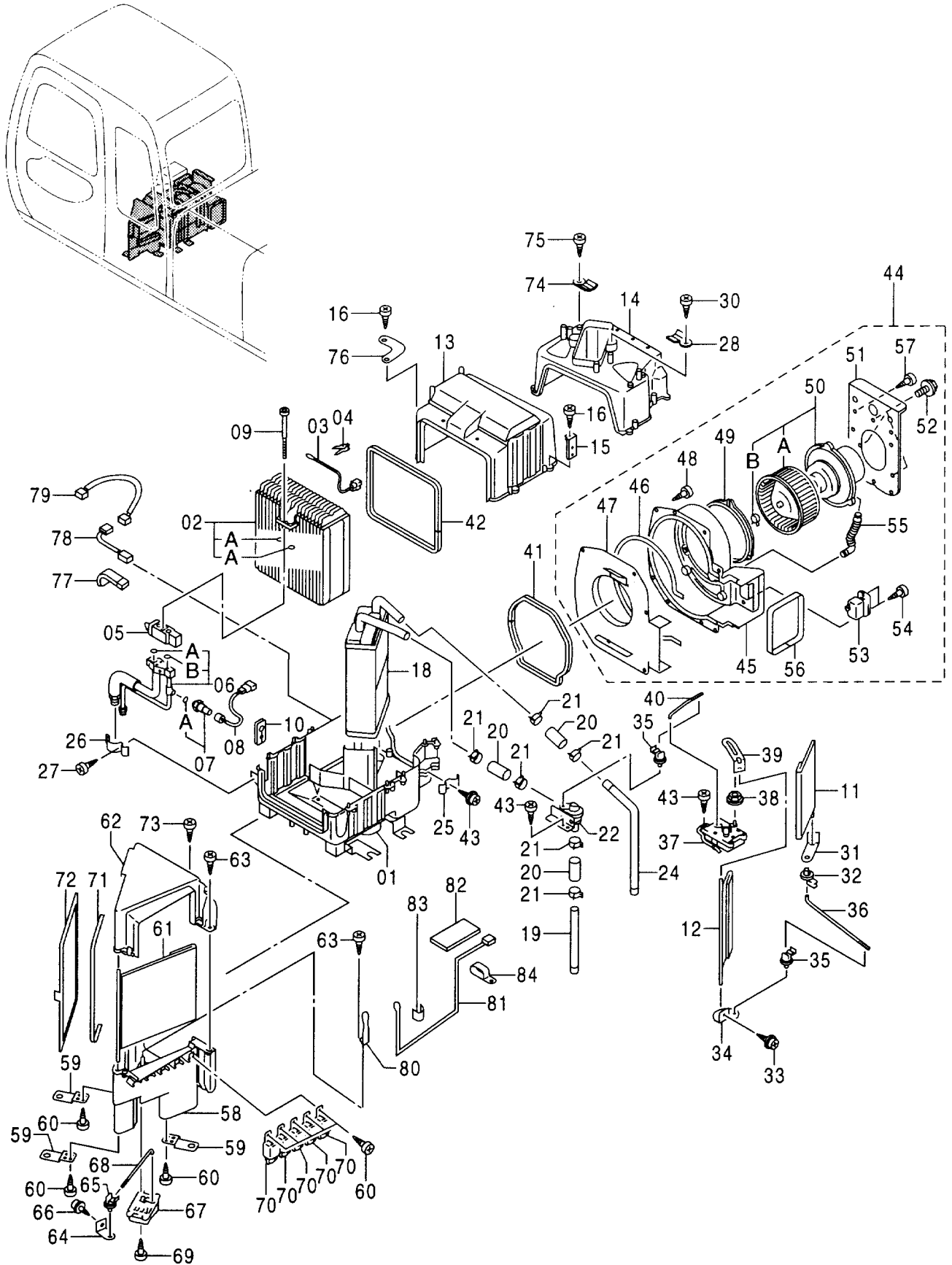

エアコン ユニット
AIR-CON. UNIT

020404-

符号 ITEM	部品番号 PART NO.	部 品 名	PART NAME	数量 Q'TY	サービス コード S. C	適用号機 SERIAL NO.	互 換 性 ICA	代 替 部 品 REPLACEABLE PART	
								部品番号 PART NO.	数量 Q'TY
77	4429818	・クランプ	・CLAMP	1					
78	4429819	・サーモスタット	・THERMOSTAT	1					
79	4429820	・ハーネス;ワイヤ	・HARNESS; WIRE	1					
80	4429821	・ブ ラケット	・BRACKET	1					
81	4429822	・サーモスタット	・THERMOSTAT	1					
82	4429823	・パ ッキン	・PACKING	1					
83	4429824	・クランプ	・CLAMP	1					
84	4429825	・クランプ	・CLAMP	1					

エアコンボックス
AIR-CON. BOX

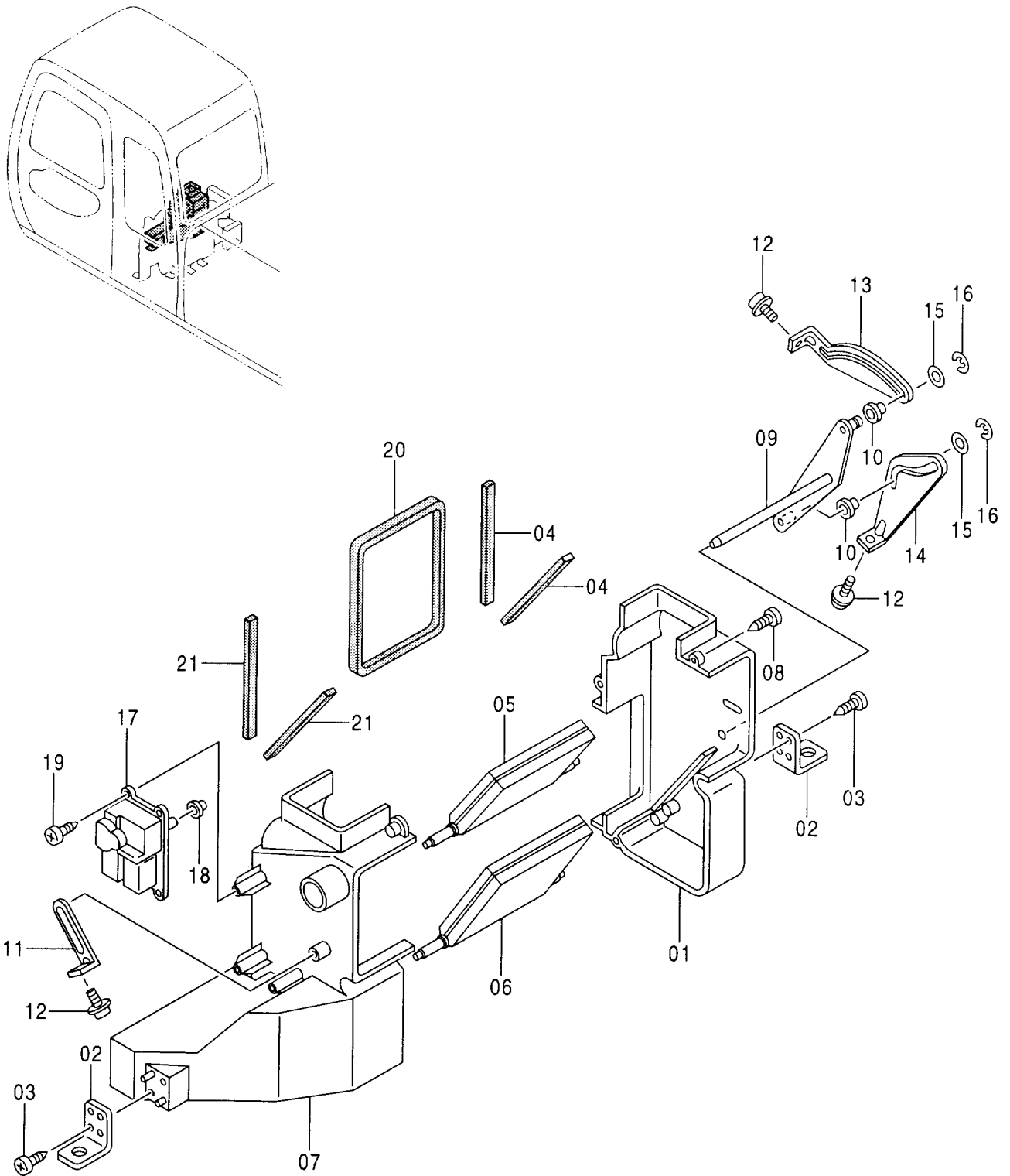

エアコン ホックス
AIR-CON. BOX

020001-

符号 ITEM	部品番号 PART NO.	部 品 名	PART NAME	数量 Q' TY	サービス コード S. C	適用号機 SERIAL NO.	互 換 性 ICA	代 替 部 品 REPLACEABLE PART	
								部品番号 PART NO.	数量 Q' TY
	4361107	ホックス	BOX	1					
01	4382864	・ケース	・CASE	1					
02	4382865	・ブラケット	・BRACKET	2					
03	4236448	・スクリュ	・SCREW	4					
04	4382866	・パッキン	・PACKING	2					
05	4382867	・ドア	・DOOR	1					
06	4382868	・ドア	・DOOR	1					
07	4382869	・ケース	・CASE	1					
08	4382883	・スクリュ; タッピング	・SCREW; TAPPING	4					
09	4382870	・レバー	・LEVER	1					
10	4382871	・ブッシング	・BUSHING	2					
11	4382872	・レバー	・LEVER	1					
12	J460308	・スクリュ; セムス	・SCREW; SEMS	3					
13	4382873	・レバー	・LEVER	1					
14	4382874	・レバー	・LEVER	1					
15	4382875	・ブッシング	・BUSHING	2					
16	4382876	・リング; リテイニング	・RING; RETAINING	2					
17	4382877	・モータ	・MOTOR	1					
18	4382878	・ブッシング	・BUSHING	1					
19	4382859	・スクリュ; タッピング	・SCREW; TAPPING	3					
20	4382880	・パッキン	・PACKING	1					
21	4382881	・パッキン	・PACKING	2					

エアコンコントローラ AIR-CON. CONTROLLER

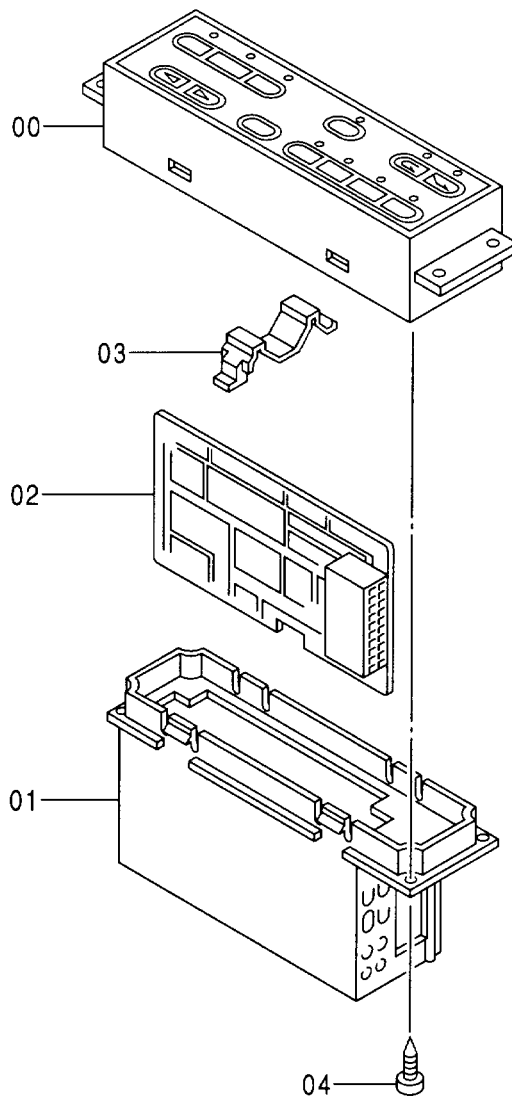
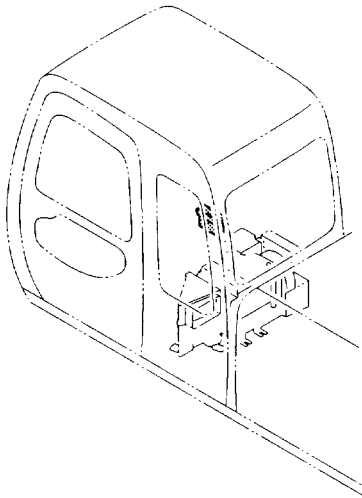

エアコン コントローラ
AIR-CON. CONTROLLER

020001-

符号 ITEM	部品番号 PART NO.	部 品 名	PART NAME	数量 Q' TY	サービス コード S. C	適用号機 SERIAL NO.	互換性 ICA	代替部品 REPLACEABLE PART	
								部品番号 PART NO.	数量 Q' TY
	4361106	コントローラ	CONTROLLER	1		-020403			
	4405812	コントローラ	CONTROLLER	1	#	020404-			
00	4382806	・ケース	・CASE	1		-020403			
00	4429810	・ケース	・CASE	1	#	020404-			
01	4382807	・ケース	・CASE	1					
02	4382808	・コンピュータ	・COMPUTER	1		-020403			
02	4429815	・コンピュータ	・COMPUTER	1	#	020404-			
03	4382809	・ホルダ	・HOLDER	1					
04	4382810	・スクリュー;タッピング	・SCREW; TAPPING	4					

カーヒーター〈選択〉
 CAR HEATER 〈SELECT〉

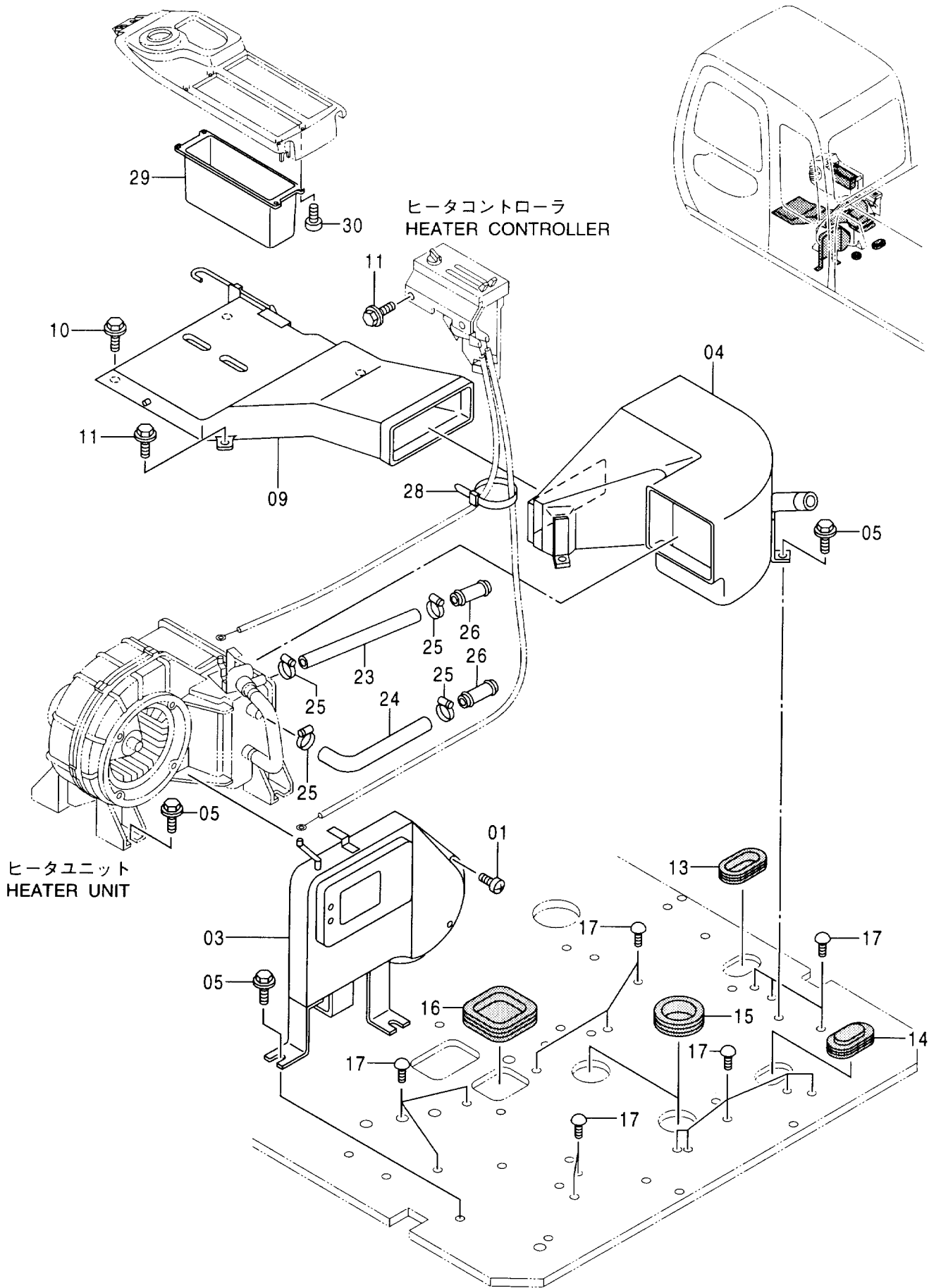

カーヒータ <選択>
CAR HEATER <SELECT>

020001-

符号 ITEM	部品番号 PART NO.	部 品 名	PART NAME	数量 Q' TY	サービス コード S. C	適用号機 SERIAL NO.	互 換 性 I C A	代 替 部 品 REPLACEABLE PART	
								部品番号 PART NO.	数量 Q' TY
01	4350265	スクリュ;タッピング	SCREW; TAPPING	3					
03	4365968	ボックス	BOX	1					
04	4377275	ダクト	DUCT	1					
05	J021025	ボルト;セムス	BOLT; SEMS	10					
09	4367138	ダクト	DUCT	1					
10	J050820	ボルト;セムス	BOLT; SEMS	2					
11	J020820	ボルト;セムス	BOLT; SEMS	4					
13	4276794	ブッシング;ラバー	BUSHING; RUBBER	1					
14	9738084	ブッシング;ラバー	BUSHING; RUBBER	1					
15	4361148	ブッシング;ラバー	BUSHING; RUBBER	2					
16	4361119	ブッシング;ラバー	BUSHING; RUBBER	1					
17	4280359	クリップ	CLIP	16					
23	4369785	ホース;ウォーター	HOSE; WATER	1					
24	4344638	ホース;ウォーター	HOSE; WATER	1					
25	4514699	クランプ;ホース	CLAMP; HOSE	4					
26	4341800	パイプ	PIPE	2					
28	4055312	クリップ;バンド	CLIP; BAND	3					
29	3072700	ポケット(R)	POCKET	1					
30	4361800	スクリュ;タッピング	SCREW; TAPPING	4					

温水配管（ヒータ）〈選択〉 HEATER PIPING (HEATER) 〈SELECT〉

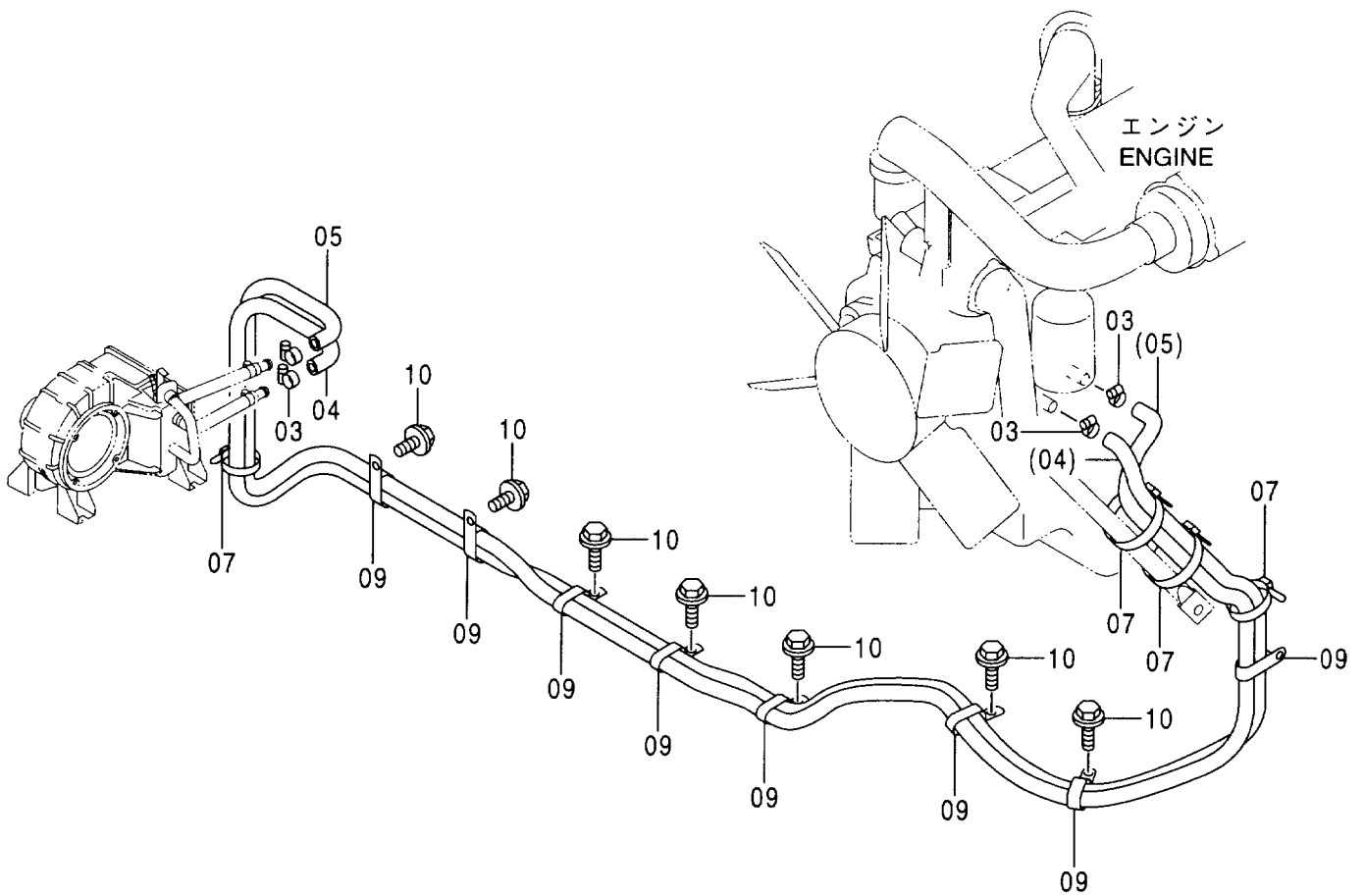
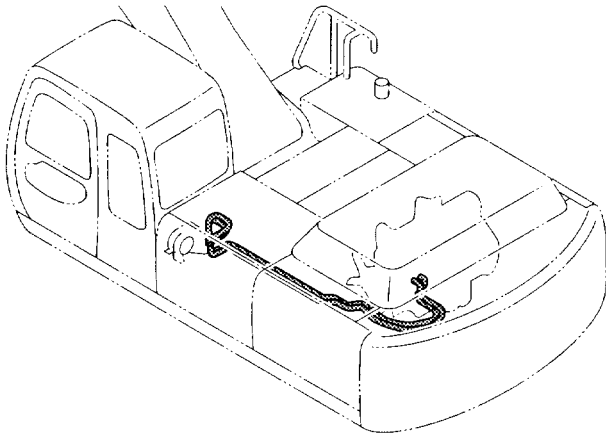

温水配管 (ヒータ) <選択>
 HEATER PIPING (HEATER) <SELECT>

020001-

符号 ITEM	部品番号 PART NO.	部品名	PART NAME	数量 Q' TY	サービス コード S. C	適用号機 SERIAL NO.	互換性 ICA	代替部品 REPLACEABLE PART	
								部品番号 PART NO.	数量 Q' TY
03	4514699	クランプ;ホース	CLAMP;HOSE	4					
04	4403682	ホース;ウォーター	HOSE;WATER	1					
05	4403683	ホース;ウォーター	HOSE;WATER	1					
07	4055312	クリップ;バンド	CLIP;BAND	4					
09	4192034	クリップ	CLIP	8					
10	J011020	ボルト;セムス	BOLT;SEMS	7					

ヒータ用品 〈選択〉
HEATER PARTS 〈SELECT〉

適用号機 020404~
Serial No.

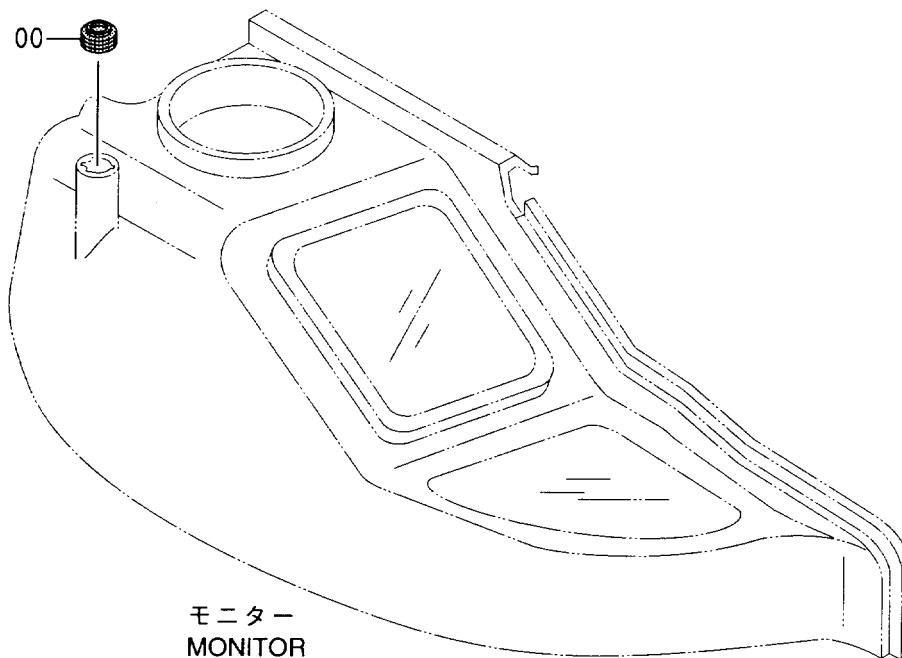
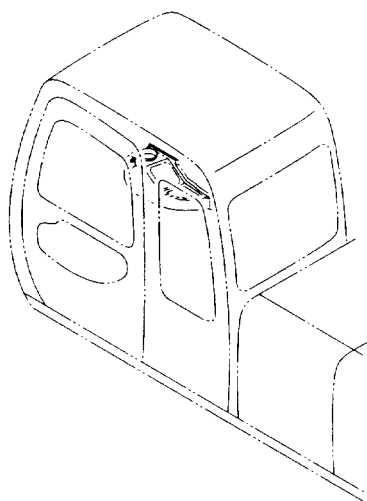

モニター
MONITOR

ヒータ用品 <選択>
HEATER PARTS <SELECT>

020404-

符号 ITEM	部品番号 PART NO.	部 品 名	PART NAME	数量 Q' TY	サービス コード S. C	適用号機 SERIAL NO.	互換性 ICA	代替部品 REPLACEABLE PART	
								部品番号 PART NO.	数量 Q' TY
00	4209296	ブツング ; ラバー	BUSHING ; RUBBER	1					

ヒータユニット 〈選択〉
 HEATER UNIT 〈SELECT〉

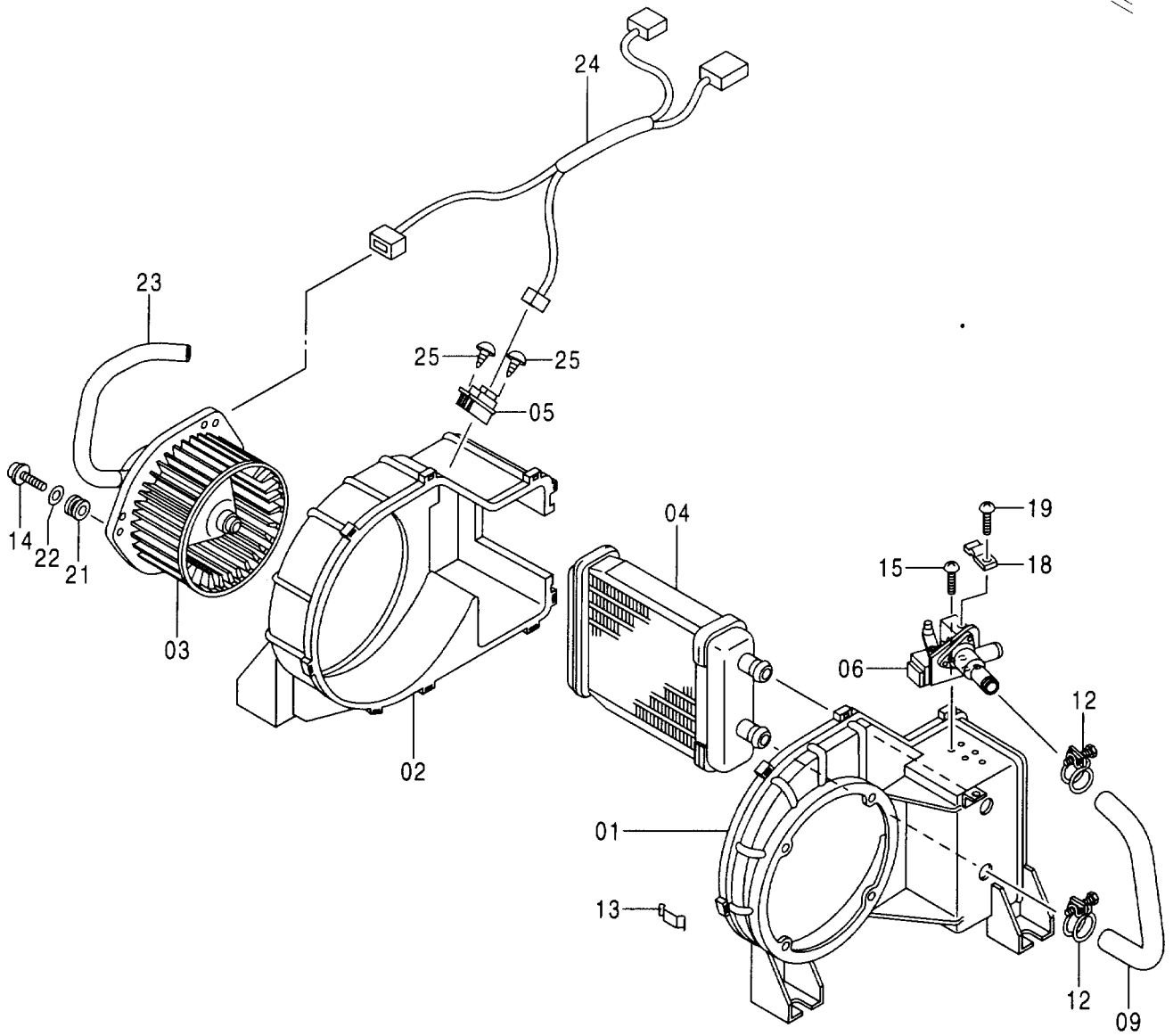
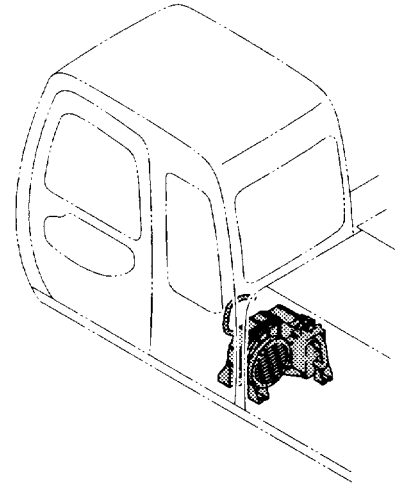

ヒータユニット〈選択〉
HEATER UNIT 〈SELECT〉

020001-

符号 ITEM	部品番号 PART NO.	部 品 名	PART NAME	数量 Q' TY	サービス コード S. C	適用号機 SERIAL NO.	互 換 性 I C A	代 替 部 品 REPLACEABLE PART	
								部品番号 PART NO.	数量 Q' TY
	4358348	ヒータ	HEATER	1					
01	4376471	・ケース	・CASE	1					
02	4376472	・ケース	・CASE	1					
03	4376473	・モータ	・MOTOR	1					
04	4351448	・コア	・CORE	1					
05	4370271	・レジスタ	・RESISTOR	1					
06	4376475	・バルブ	・VALVE	1					
09	4353162	・ホース	・HOSE	1					
12	4351466	・クランプ	・CLAMP	2					
13	4351467	・クリップ	・CLIP	9					
14	4376476	・スクリュ;タッピング	・SCREW; TAPPING	3					
15	4352934	・スクリュ	・SCREW	2					
18	4351482	・クランプ	・CLAMP	1					
19	J460412	・スクリュ;セムス	・SCREW; SEMS	1					
21	4370267	・アイソレータ	・ISOLATOR	3					
22	4370299	・ワッシャ	・WASHER	3					
23	4376479	・ホース	・HOSE	1					
24	4376480	・ハーネス;ワイヤ	・HARNES; WIRE	1					
25	4370310	・スクリュ;タッピング	・SCREW; TAPPING	2					

ヒータコントローラ 〈選択〉 HEATER CONTROLLER 〈SELECT〉

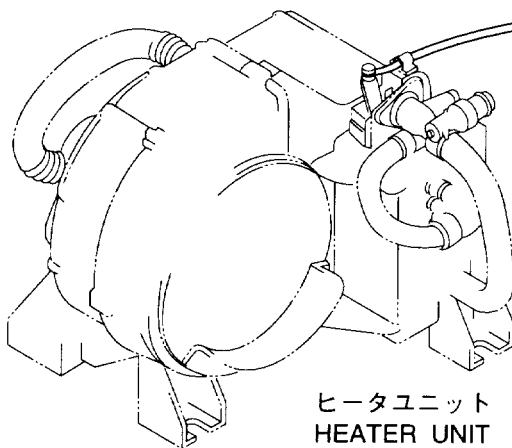
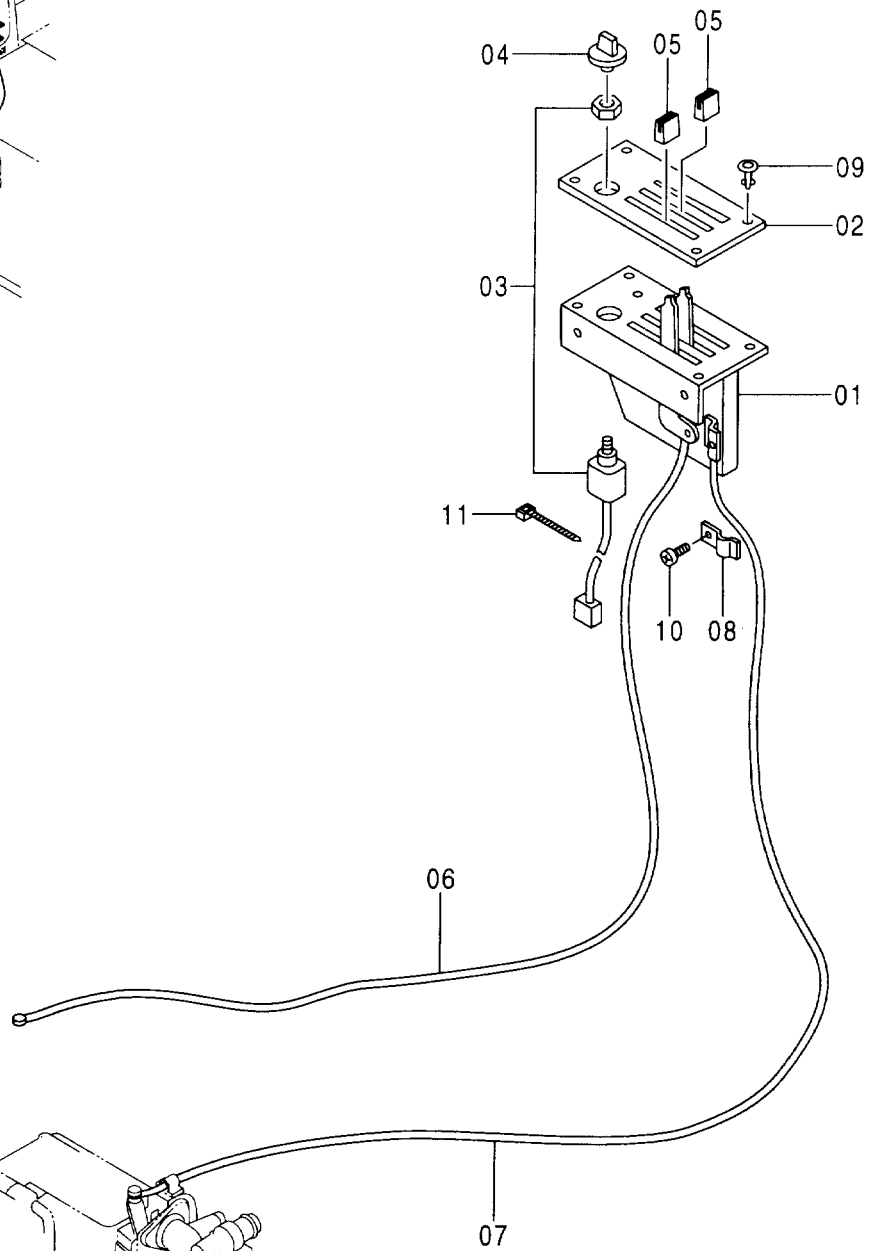
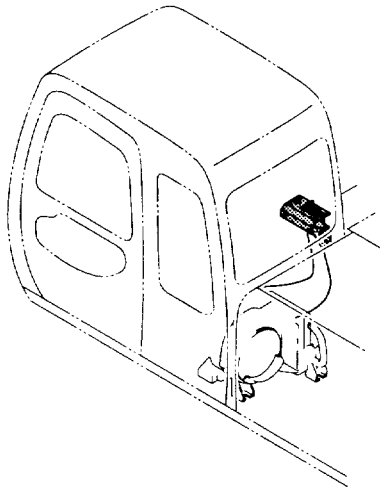

ヒータコントローラ <選択>
HEATER CONTROLLER <SELECT>

020001-

符号 ITEM	部品番号 PART NO.	部 品 名	PART NAME	数量 Q'TY	サービス コード S. C	適用号機 SERIAL NO.	互 換 性 I C A	代 替 部 品 REPLACEABLE PART	
								部品番号 PART NO.	数量 Q'TY
01	4358972 +++++++	コントローラ ・ベース	CONTROLLER ・BASE	1 1	D				
02	4389678	・パネル;コントロール	・PANEL ; CONTROL	1					
03	4368709	・スイッチ	・SWITCH	1					
04	4368720	・ノブ	・KNOB	1					
05	4389675	・ノブ	・KNOB	2					
06	4389676	・ケーブル;コントロール	・CABLE ; CONTROL	1					
07	4389677	・ケーブル;コントロール	・CABLE ; CONTROL	1					
08	4368716	・クランプ	・CLAMP	1					
09	4302681	・クランプ	・CLAMP	4					
10	M430508	・スクリュー	・SCREW	1					
11	4368721	・クリップバンド	・CLIP ; BAND	1					

ダクト (1)
DUCT (1)

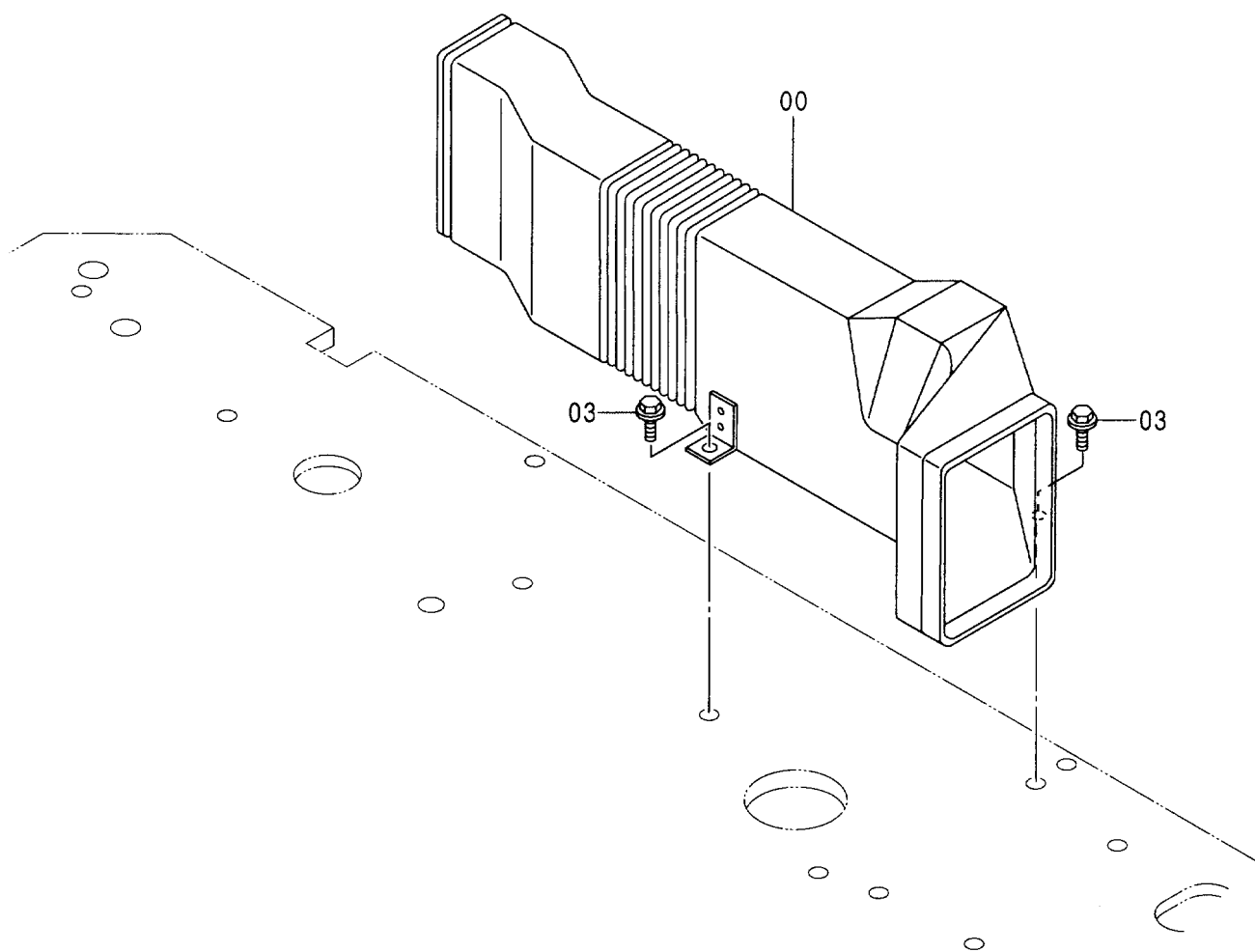
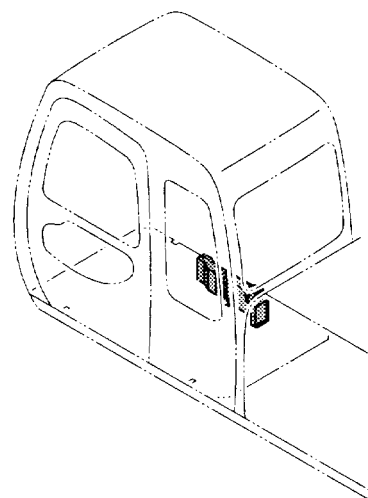

ダクト (1)
DUCT (1)

020001-

符号 ITEM	部品番号 PART NO.	部品名	PART NAME	数量 Q'TY	サービス コード S.C	適用号機 SERIAL NO.	互換性 ICA	代替部品 REPLACEABLE PART	
								部品番号 PART NO.	数量 Q'TY
00	4348714	ダクト	DUCT	1					
03	J011025	ボルト;セムス	BOLT;SEMS	2					

ダクト (2) DUCT (2)

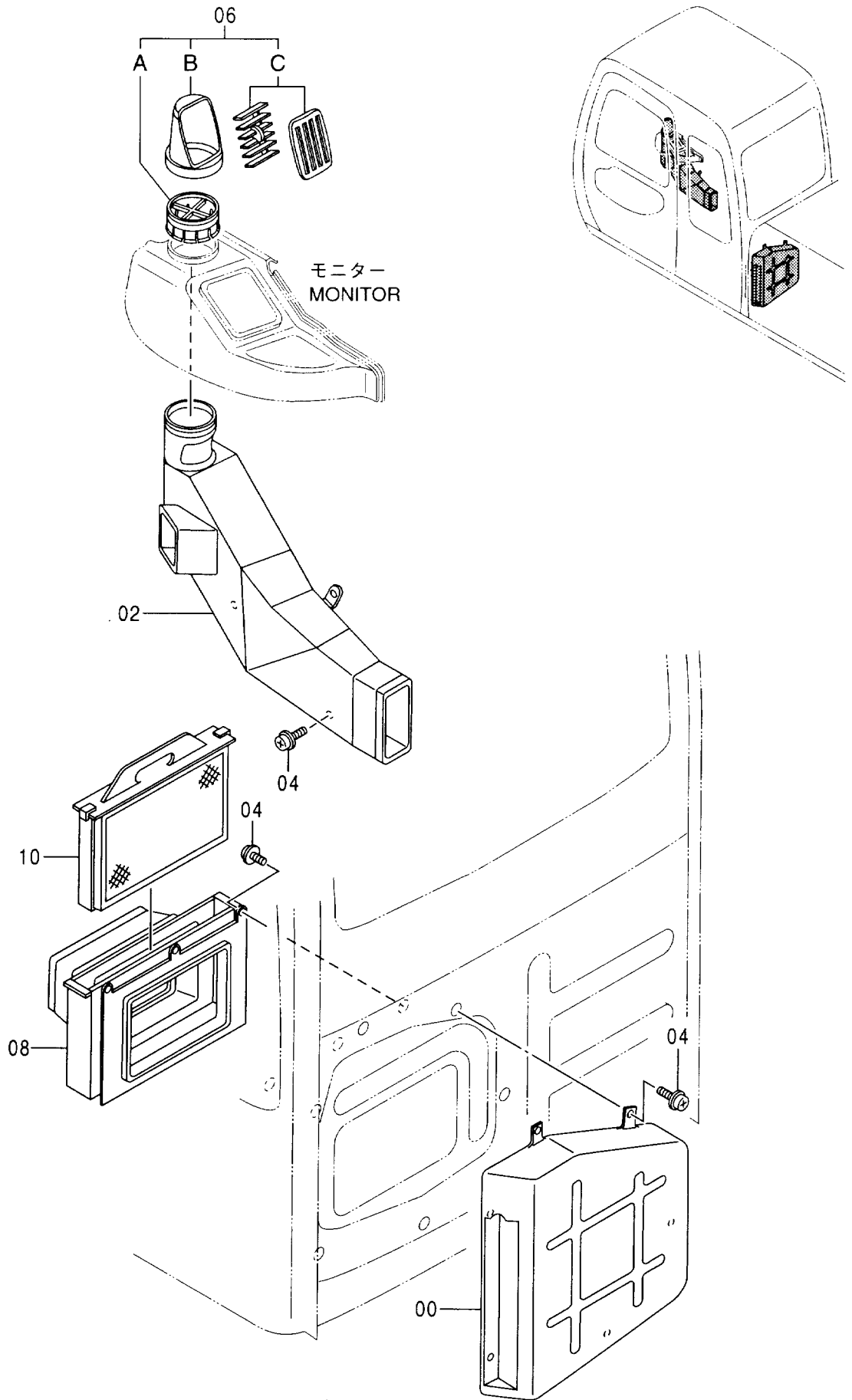

ダクト (2)
 DUCT (2)

020001-

符号 ITEM	部品番号 PART NO.	部 品 名	PART NAME	数量 Q'TY	サービス コード S. C.	適用号機 SERIAL NO.	互 換 性 ICA	代 替 部 品 REPLACEABLE PART	
								部品番号 PART NO.	数量 Q'TY
00	4350234	ダクト	DUCT	1					
02	4348713	ダクト	DUCT	1					
04	J460616	スクリュー;セムス	SCREW;SEMS	12					
06	4350244	ダクト	DUCT	1					
06A	4370572	ベース	BASE	1					
06B	4370570	ケース	CASE	1					
06C	4370571	ダクト	DUCT	1					
08	4350238	ダクト	DUCT	1					
10	4350249	フィルタ	FILTER	1					

ダクト (3)
DUCT (3)

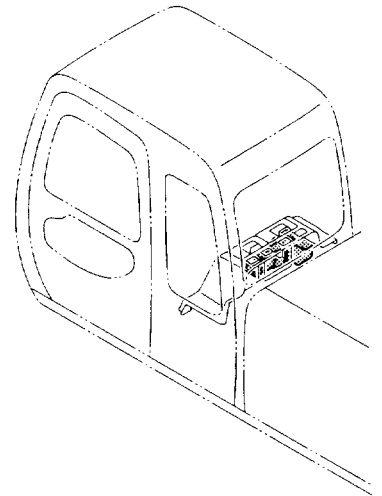

リヤボックス (エアコン)
REAR BOX (AIR-CON.)

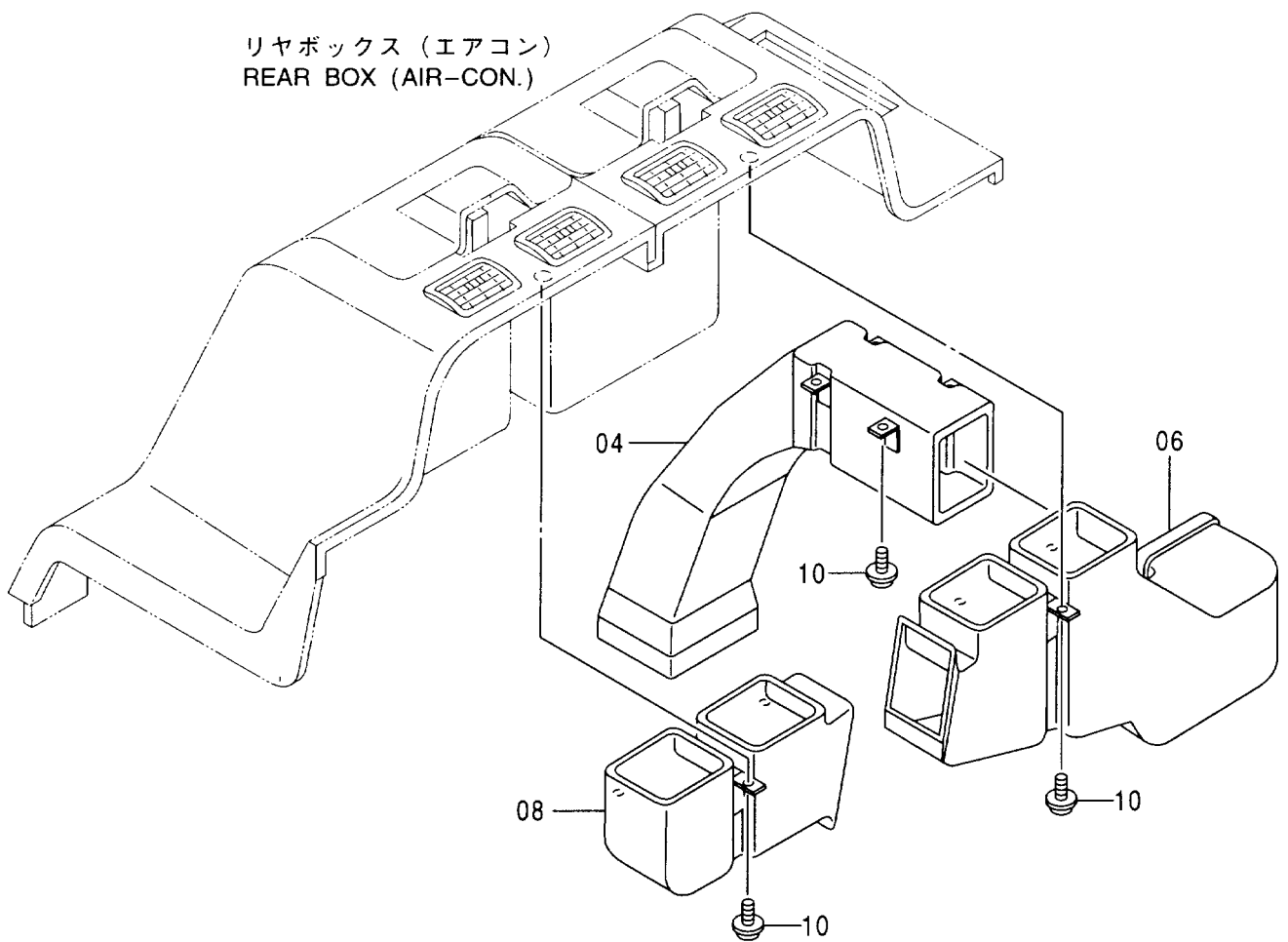

ダクト (3)
 DUCT (3)

020001-

符号 ITEM	部品番号 PART NO.	部品名	PART NAME	数量 Q' TY	サービス コード S. C	適用号機 SERIAL NO.	互換性 ICA	代替部品 REPLACEABLE PART	
								部品番号 PART NO.	数量 Q' TY
04	4350235	ダクト	DUCT	1					
06	4350236	ダクト	DUCT	1					
08	4350237	ダクト	DUCT	1					
10	4350265	スクリュ;タッピング	SCREW; TAPPING	10					

リヤボックス (エアコン)
 REAR BOX (AIR-CON.)

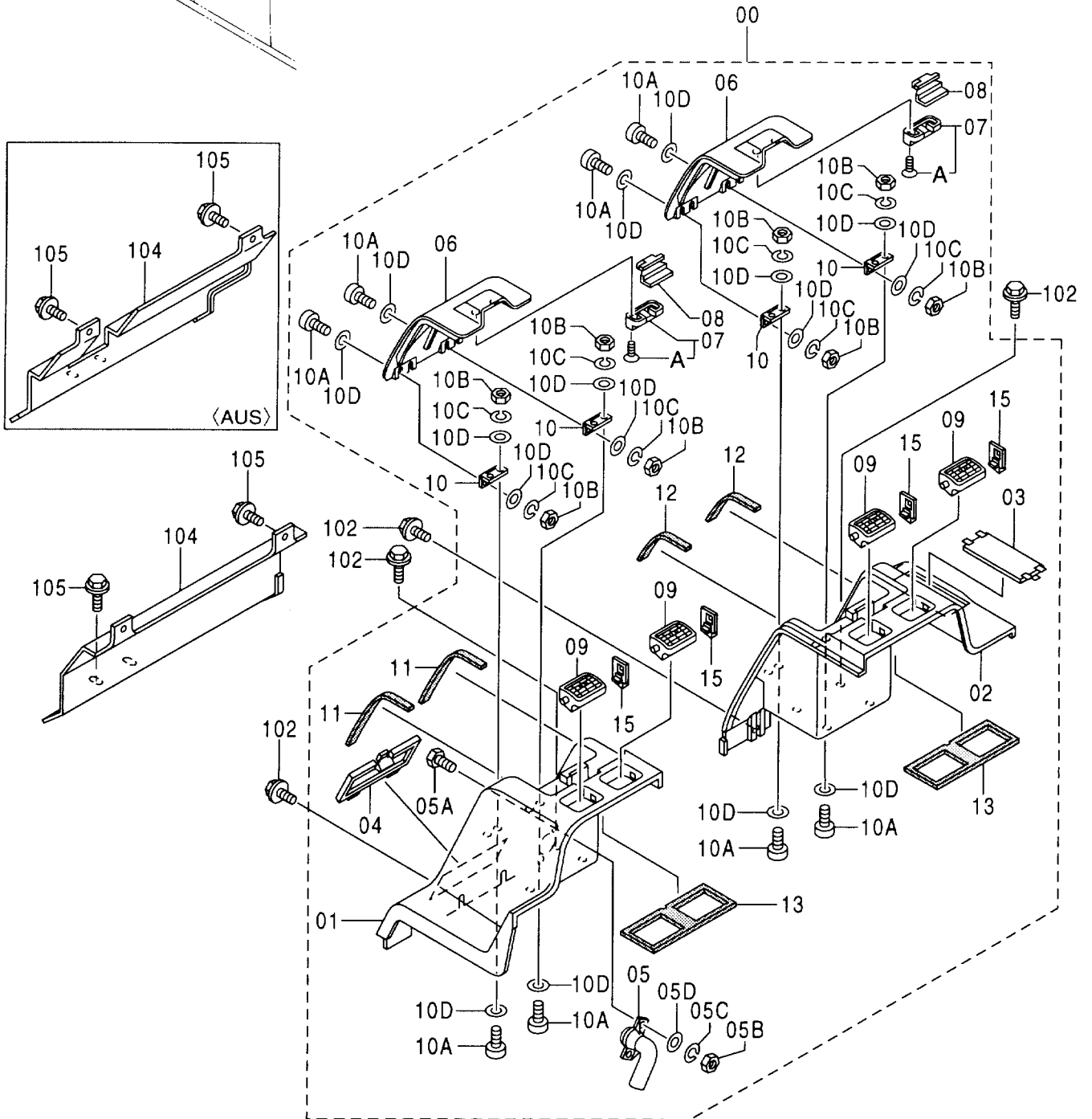
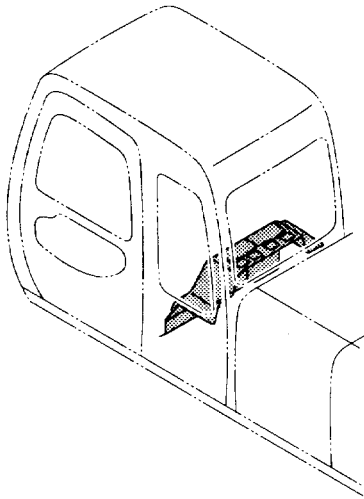

リヤボックス (エアコン)
REAR BOX (AIR-CON.)

020001-

符号 ITEM	部品番号 PART NO.	部 品 名	PART NAME	数量 Q' TY	サービス コード S. C	適用号機 SERIAL NO.	互 換 性 I C A	代 替 部 品 REPLACEABLE PART	
								部品番号 PART NO.	数量 Q' TY
00	4346699	ボックスマウント	BOX ASS' Y	1					
01	4370823	・ボックス	・BOX	1					
02	4370824	・ボックス	・BOX	1					
03	4370825	・カバー	・COVER	1					
04	4370826	・カバー	・COVER	1					
05	4370827	・ダクト	・DUCT	1					
05A	4370828	・ボルト	・BOLT	2					
05B	4370829	・ナット	・NUT	2					
05C	4370830	・ワッシャー;スプリング	・WASHER; SPRING	2					
05D	4370831	・ワッシャー	・WASHER	1					
06	4370832	・ボックス	・BOX	2					
07	4370833	・カバー	・COVER	2					
07A	4370834	・スクリュー	・SCREW	4					
08	4370835	・ロック	・LOCK	2					
09	4370836	・ルーバ	・LOUVER	4					
10	4370837	・ヒンジ	・HINGE	4					
10A	4370838	・スクリュー	・SCREW	16					
10B	4370839	・ナット	・NUT	16					
10C	4370840	・ワッシャー;スプリング	・WASHER; SPRING	16					
10D	4370841	・ワッシャー	・WASHER	32					
11	4370842	・クッション	・CUSHION	2					
12	4370843	・クッション	・CUSHION	2					
13	4370844	・クッション	・CUSHION	2					
15	4370846	・カバー	・COVER	4					
102	J050820	ボルト;セムス	BOLT; SEMS	11					
104	6014820	カバー [STD] [USA]	COVER [STD] [USA]	1					
104	6016127	カバー [AUS]	COVER [AUS]	1					
105	J020820	ボルト;セムス	BOLT; SEMS	4					

リヤボックス (ヒータ) 〈選択〉
 REAR BOX (HEATER) 〈SELECT〉

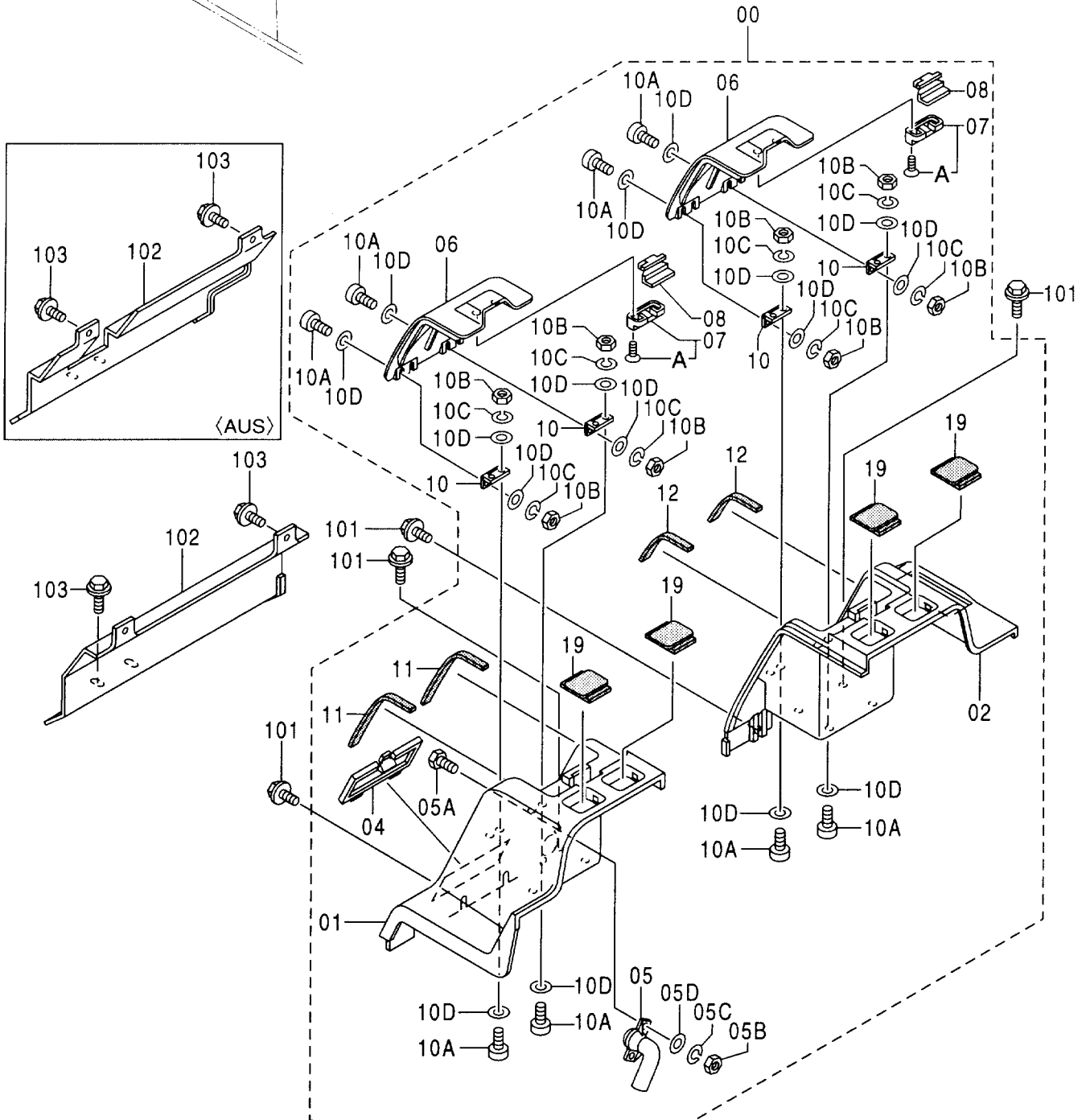
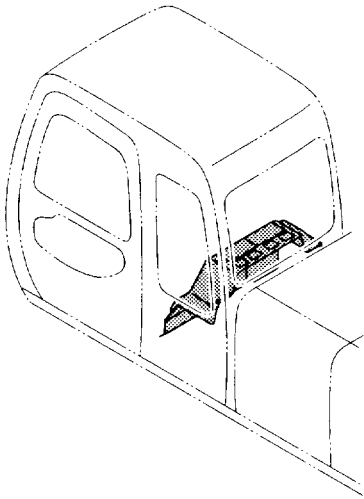

リヤボックス (ヒータ) <選択>
 REAR BOX (HEATER) <SELECT>

020001-

符号 ITEM	部品番号 PART NO.	部 品 名	PART NAME	数量 Q' TY	サービス コード S. C	適用号機 SERIAL NO.	互 換 性 I C A	代 替 部 品 REPLACEABLE PART	
								部品番号 PART NO.	数量 Q' TY
00	4370082	ボッックス アッセン	BOX ASS' Y	1					
01	4370823	・ボッックス	・BOX	1					
02	4370824	・ボッックス	・BOX	1					
04	4370826	・カバー	・COVER	1					
05	4370827	・ダクト	・DUCT	1					
05A	4370828	・・ボルト	・・BOLT	2					
05B	4370829	・・ナット	・・NUT	2					
05C	4370830	・・ワッシャ;スプリング	・・WASHER;SPRING	2					
05D	4370831	・・ワッシャ	・・WASHER	1					
06	4370832	・ボッックス	・BOX	2					
07	4370833	・カバー	・COVER	2					
07A	4370834	・・スクリュー	・・SCREW	4					
08	4370835	・ロック	・LOCK	2					
10	4370837	・ヒンジ	・HINGE	4					
10A	4370838	・・スクリュー	・・SCREW	16					
10B	4370839	・・ナット	・・NUT	16					
10C	4370840	・・ワッシャ;スプリング	・・WASHER;SPRING	16					
10D	4370841	・・ワッシャ	・・WASHER	32					
11	4370842	・クッション	・CUSHION	2					
12	4370843	・クッション	・CUSHION	2					
19	4375547	・ブッシング;ラバー	・BUSHING;RUBBER	4					
101	J050820	ボルト;セムス	BOLT;SEMS	11					
102	6014820	カバー [STD] [USA]	COVER [STD] [USA]	1					
102	6016127	カバー [AUS]	COVER [AUS]	1					
103	J020820	ボルト;セムス	BOLT;SEMS	4					

キャブグループ 〈300, LC〉〈330LC〉〈350H, LCH〉〈350K, LCK〉〈370〉
CAB GROUP 〈300, LC〉〈330LC〉〈350H, LCH〉〈350K, LCK〉〈370〉

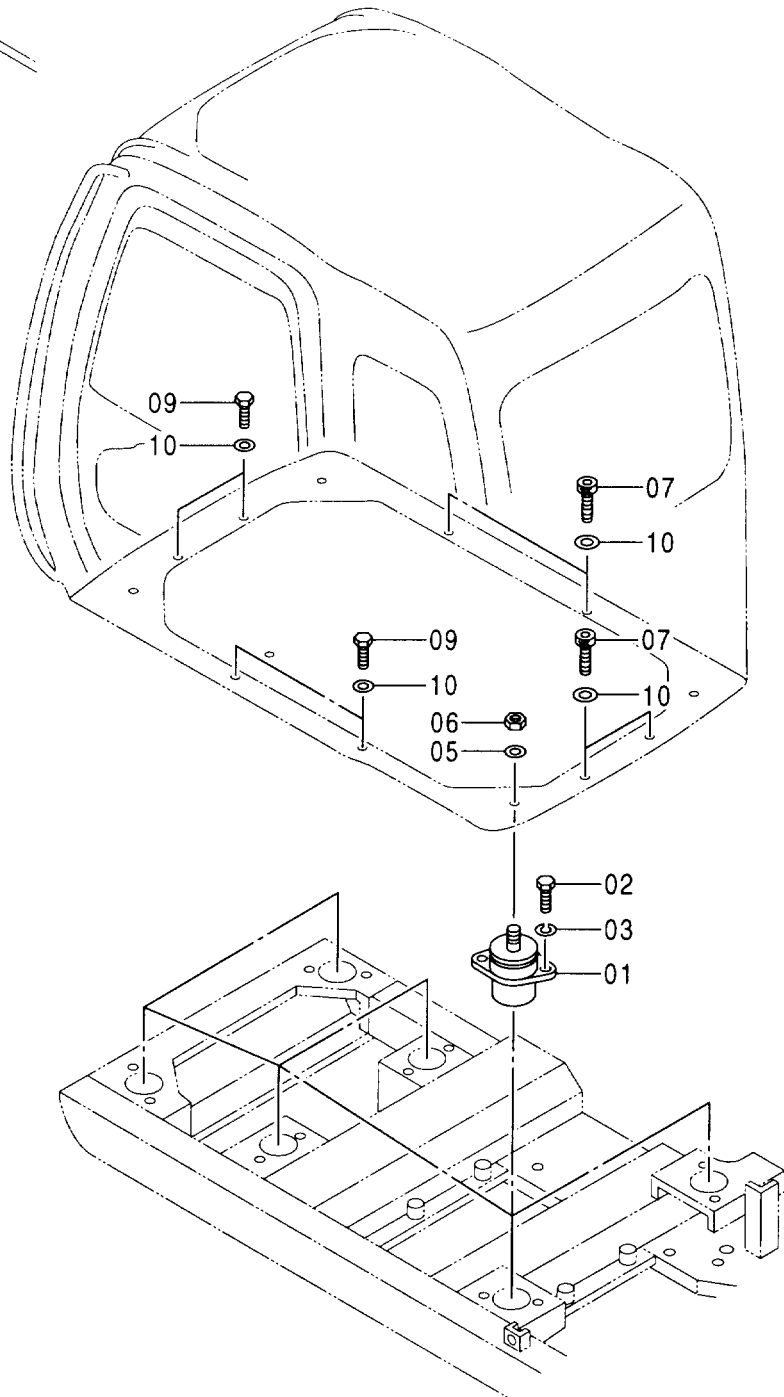
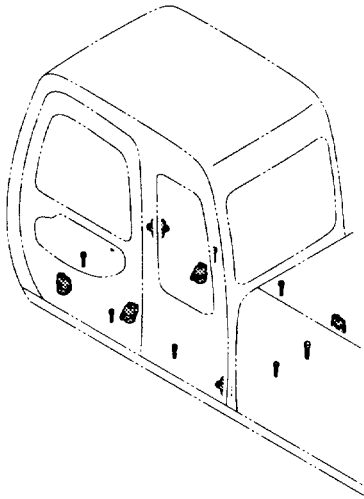

キャブグループ <300, LC> <330LC> <350H, LCH> <350K, LCK> <370>
 CAB GROUP <300, LC> <330LC> <350H, LCH> <350K, LCK> <370>

020001-

符号 ITEM	部品番号 PART NO.	部 品 名	PART NAME	数量 Q'TY	サービス コード S. C	適用号機 SERIAL NO.	互換性 I/CA	代替部品 REPLACEABLE PART	
								部品番号 PART NO.	数量 Q'TY
01	4386890	ラバー	RUBBER	6					
02	4330785	ボルト	BOLT	12					
03	A590912	ワッシャ;スプリング	WASHER; SPRING	12					
05	J222016	ワッシャ	WASHER	6					
06	M660016	ナット;U	NUT;U	6		-D99/06	Y	4423699	6
06	4423699	ナット	NUT	6	#	D99/07-			
07	J781035	ボルト;ソケット	BOLT; SOCKET	4					
09	J901030	ボルト	BOLT	4					
10	J222010	ワッシャ	WASHER	8					

キャブ <300, LC><330LC><350H, LCH><370>
CAB <300, LC><330LC><350H, LCH><370>

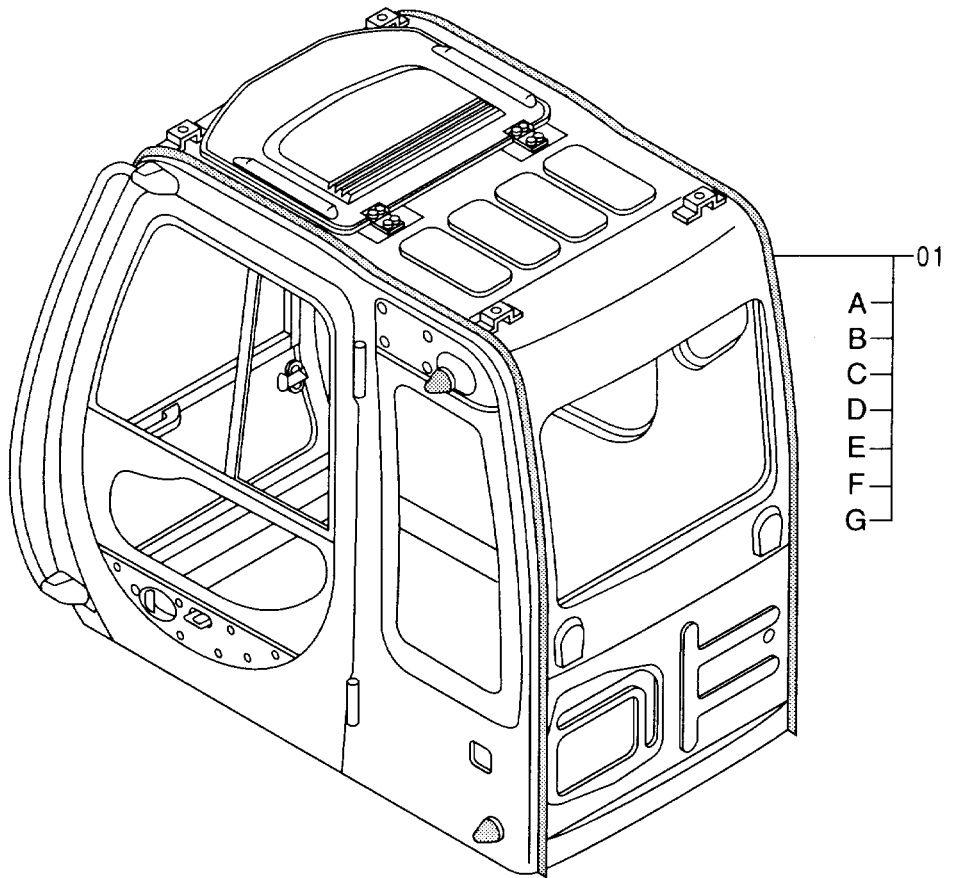
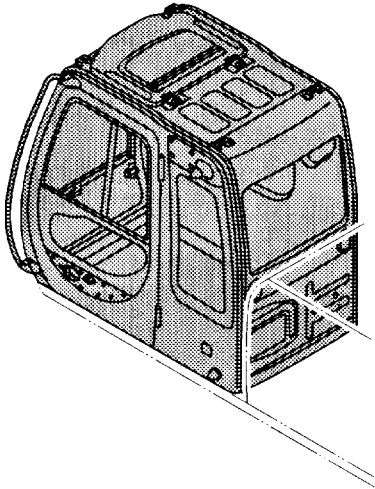

キャブ <300, LC> <330LC> <350H, LCH> <370>
 CAB <300, LC> <330LC> <350H, LCH> <370>

020001-

符号 ITEM	部品番号 PART NO.	部 品 名	PART NAME	数量 Q'TY	サービス コード S. C	適用号機 SERIAL NO.	互 換 性 ICA	代 替 部 品 REPLACEABLE PART	
								部品番号 PART NO.	数量 Q'TY
01	4370072	キャブ アッセン [STD] [AUS]	CAB ASS'Y [STD] [AUS]	1					
01	4385779	キャブ アッセン [USA]	CAB ASS'Y [USA]	1					
01A	++++++	・キャブ (1) <詳細ハ 別ページ参照>	・CAB (1) <for details: see separate page>	1					
01B	++++++	・キャブ (2) <詳細ハ 別ページ参照>	・CAB (2) <for details: see separate page>	1					
01C	++++++	・キャブ (3) <詳細ハ 別ページ参照>	・CAB (3) <for details: see separate page>	1					
01D	++++++	・キャブ (4) <詳細ハ 別ページ参照>	・CAB (4) <for details: see separate page>	1					
01E	++++++	・キャブ (5) <詳細ハ 別ページ参照>	・CAB (5) <for details: see separate page>	1					
01F	++++++	・キャブ (6) <詳細ハ 別ページ参照>	・CAB (6) <for details: see separate page>	1					
01G	++++++	・キャブ (7) <詳細ハ 別ページ参照>	・CAB (7) <for details: see separate page>	1					

キャブ [HGタイプ] (350K, LCK)
CAB [HG-Type] (350K, LCK)

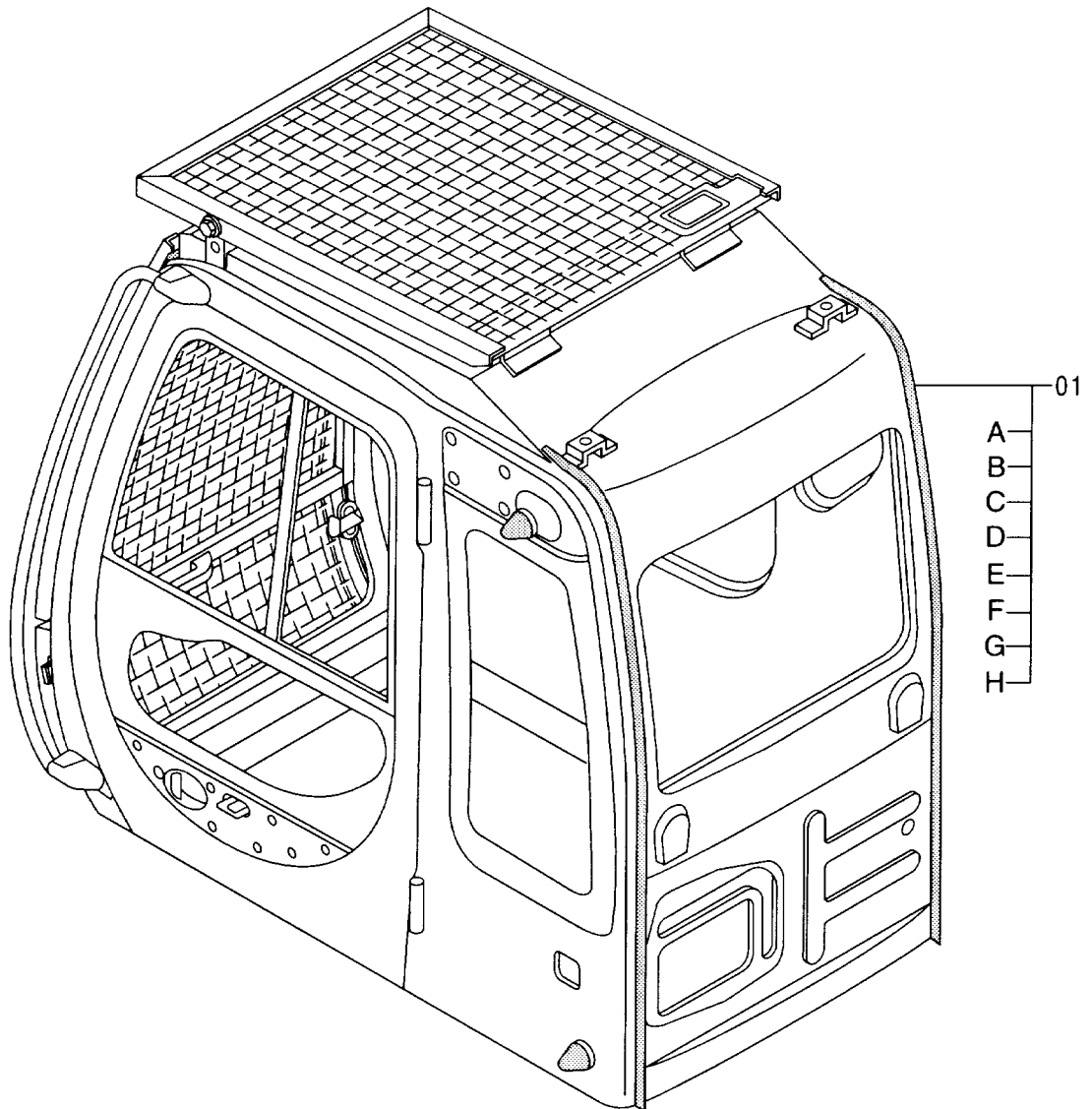
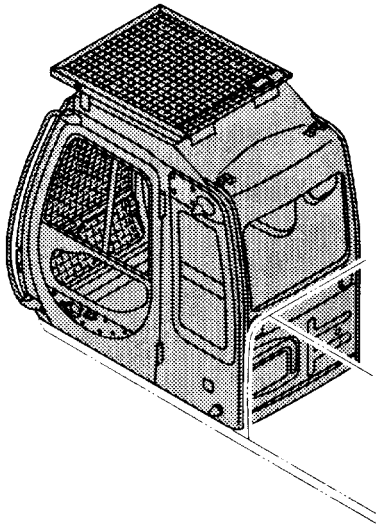

キャブ [HGタイプ] <350K, LCK>

CAB [HG-Type] <350K, LCK>

020001-

符号 ITEM	部品番号 PART NO.	部 品 名	PART NAME	数量 Q' TY	サービス コード S. C	適用号機 SERIAL NO.	互 換 性 ICA	代 替 部 品 REPLACEABLE PART	
								部品番号 PART NO.	数量 Q' TY
01	4378731	キャブ アッセン	CAB ASS' Y	1					
01A	+++++++	・キャブ (1) [HGタイプ] <詳細ハ 別ページ参照>	・CAB (1) [HG-Type] <for details: see separate page>	1					
01B	+++++++	・キャブ (2) [HGタイプ] <詳細ハ 別ページ参照>	・CAB (2) [HG-Type] <for details: see separate page>	1					
01C	+++++++	・キャブ (3) <詳細ハ 別ページ参照>	・CAB (3) <for details: see separate page>	1					
01D	+++++++	・キャブ (4) <詳細ハ 別ページ参照>	・CAB (4) <for details: see separate page>	1					
01E	+++++++	・キャブ (5) <詳細ハ 別ページ参照>	・CAB (5) <for details: see separate page>	1					
01F	+++++++	・キャブ (6) [HGタイプ] <詳細ハ 別ページ参照>	・CAB (6) [HG-Type] <for details: see separate page>	1					
01G	+++++++	・キャブ (7) <詳細ハ 別ページ参照>	・CAB (7) <for details: see separate page>	1					
01H	+++++++	・キャブ (8) [HGタイプ] <詳細ハ 別ページ参照>	・CAB (8) [HG-Type] <for details: see separate page>	1					

キャブ (1) <300, LC><330LC><350H, LCH><370>

CAB (1) <300, LC><330LC><350H, LCH><370>

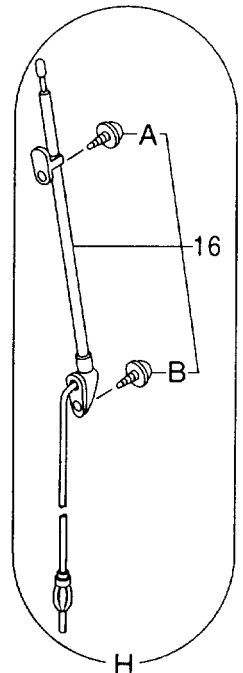
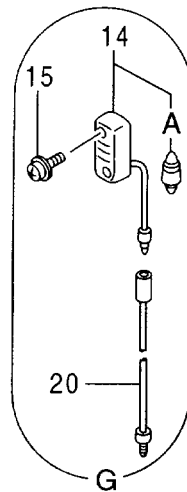
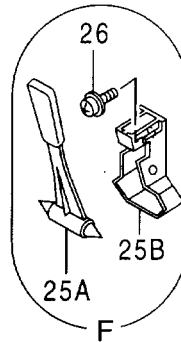
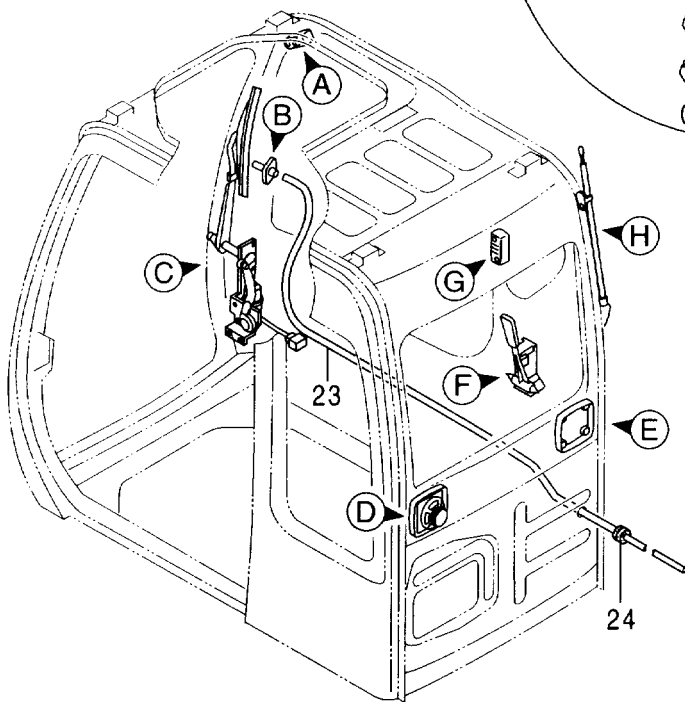
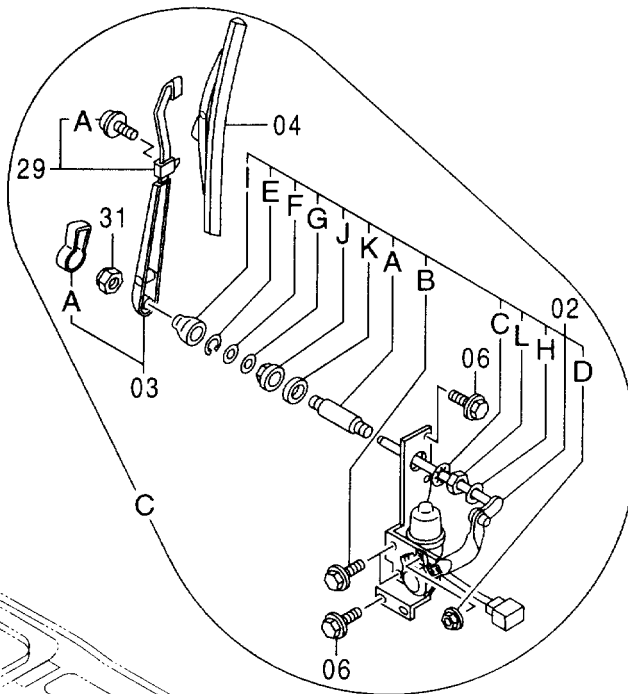
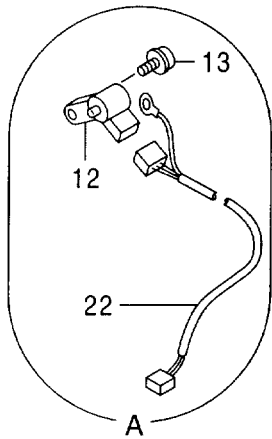
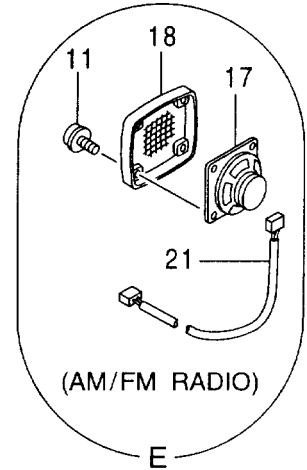
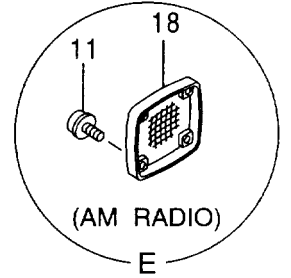
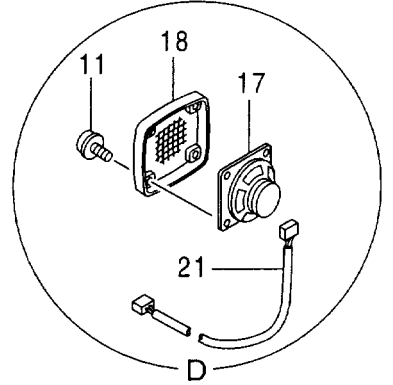
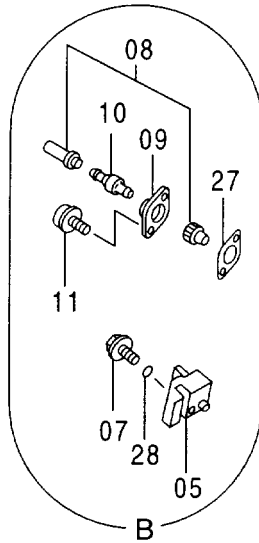
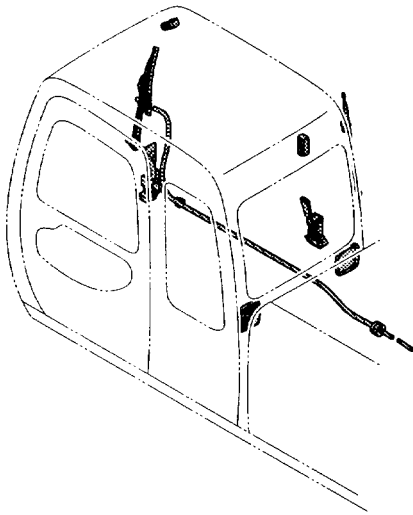

キャブ (1) <300, LC> <330LC> <350H, LCH> <370>

CAB (1) <300, LC> <330LC> <350H, LCH> <370>

020001-

符号 ITEM	部品番号 PART NO.	部 品 名	PART NAME	数量 Q' TY	サービス コード S. C	適用号機 SERIAL NO.	互 換 性 I C A	代 替 部 品 REPLACEABLE PART	
								部品番号 PART NO.	数量 Q' TY
02	4369540	ワイパ-モ-タ	WIPER-MOTOR	1					
02A	4431848	・ス-サ	・SPACER	1	#				
02B	4431849	・ボ-ルト;セムス	・BOLT;SEMS	3	#				
02C	4431850	・ワッシャ;ロック	・WASHER;LOCK	1	#				
02D	4431851	・ナツト	・NUT	1	#				
02E	4431852	・リング;ストッパ	・RING;STOPPER	1	#				
02F	4431853	・ワッシャ	・WASHER	1	#				
02G	4431854	・ワッシャ	・WASHER	1	#				
02H	4431855	・ワッシャ	・WASHER	1	#				
02I	4431856	・キャツブ	・CAP	1	#				
02J	4431857	・ワッシャ	・WASHER	1	#				
02K	4431858	・ラバ-	・RUBBER	1	#				
02L	4431859	・ナツト	・NUT	1	#				
03	4369541	ワイパ-ア-ム	WIPER-ARM	1					
03A	4399597	・カバ-	・COVER	1					
04	4369542	ワイパ-ブ-レード	WIPER-BLADE	1					
05	4369543	ワイパ-スタント	WIPER-STAND	1					
06	J020816	ボ-ルト;セムス	BOLT;SEMS	5					
07	4372218	ボ-ルト;セムス	BOLT;SEMS	1					
08	4367485	ノズル	NOZZLE	1					
09	4367486	アダプタ	ADAPTER	1					
10	4367481	バルブ;チエツク	VALVE	1					
11	4372608	スクリュ;セムス	SCREW;SEMS	10					
12	4387837	スイッチ;リミツト	SWITCH;LIMIT	1					
13	J460510	スクリュ;セムス	SCREW;SEMS	1					
14	4187082	ランプ;ルーム	LAMP;ROOM	1					
14A	4187083	・バルブ	・BULB	1					
15	J460514	スクリュ;セムス	SCREW;SEMS	2					
16	4280527	アンテナ	ANTENNA	1					
16A	4210412	・スクリュ	・SCREW	1					
16B	4210413	・スクリュ	・SCREW	1					
17	4361302	スピーカ (AMラジオ)	SPEAKER (AM RADIO)	1					
17	4361302	スピーカ (AM/FMラジオ)	SPEAKER (AM/FM RADIO)	2					
18	4364504	スピーカ-グリル	GRILLE	2					
20	4260369	ハ-ネス;ワイヤ	HARNESS;WIRE	1	#				
21	4369547	ハ-ネス;ワイヤ (AMラジオ)	HARNESS;WIRE (AM RADIO)	1					
21	4369547	ハ-ネス;ワイヤ (AM/FMラジオ)	HARNESS;WIRE (AM/FM RADIO)	2					
22	4402476	ハ-ネス;ワイヤ	HARNESS;WIRE	1					
23	4369549	ホ-ス	HOSE	1					

キャブ (1) <300, LC><330LC><350H, LCH><370>

CAB (1) <300, LC><330LC><350H, LCH><370>

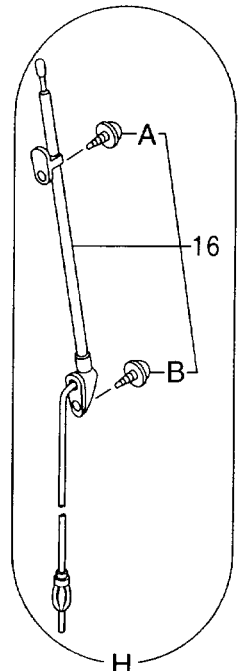
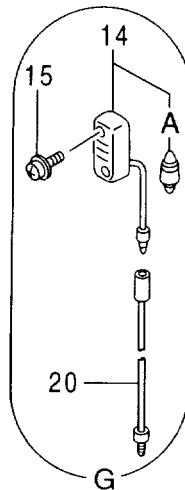
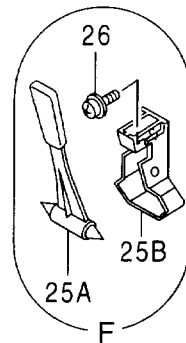
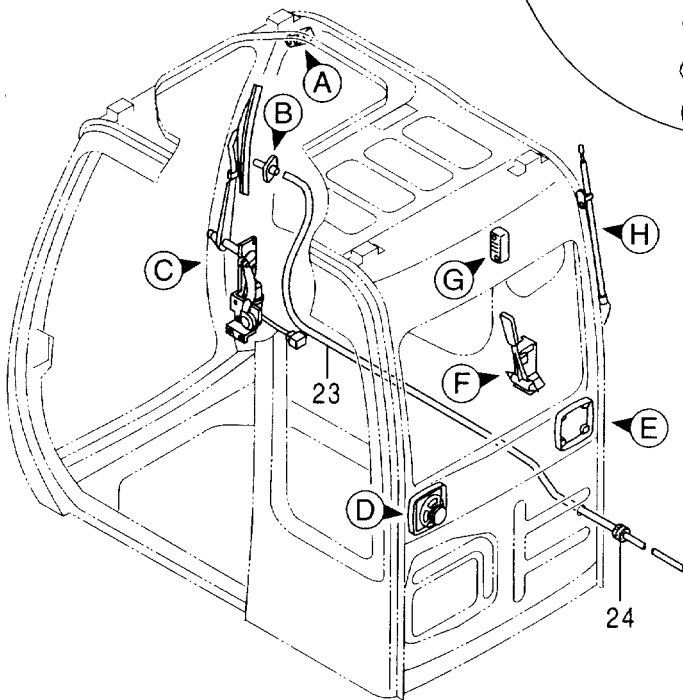
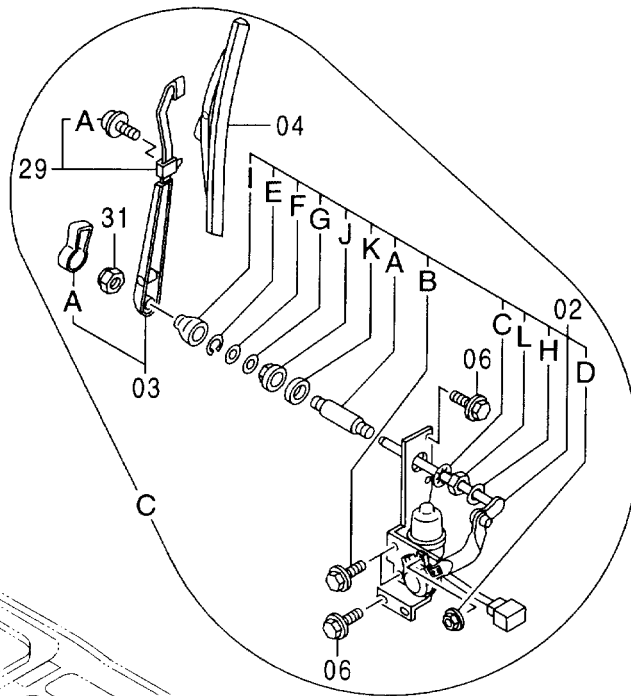
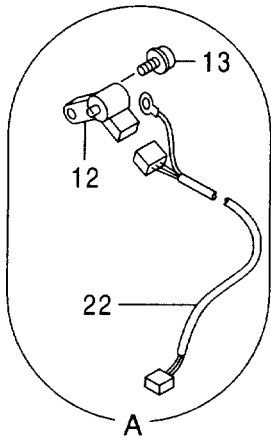
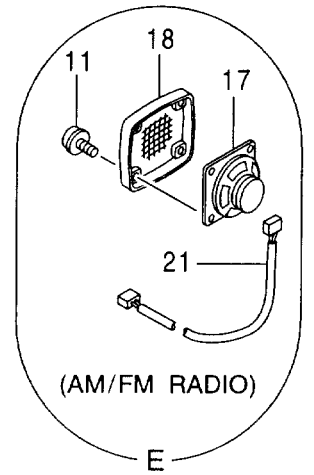
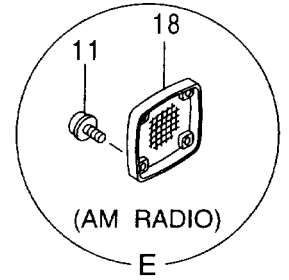
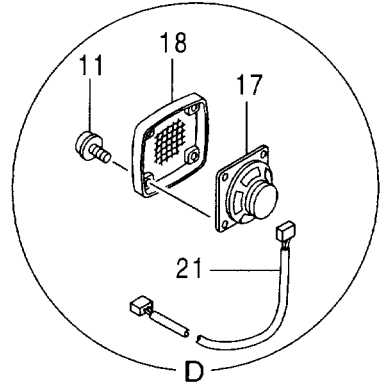
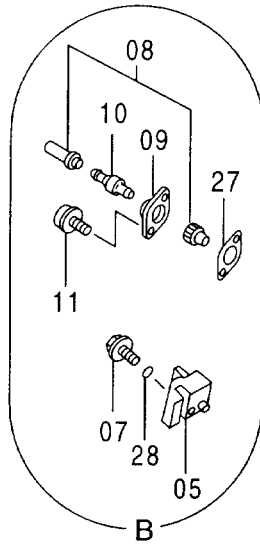
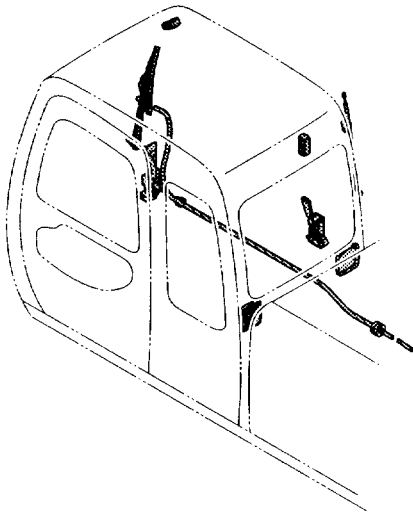

キャブ (1) <300, LC> <330LC> <350H, LCH> <370>
 CAB (1) <300, LC> <330LC> <350H, LCH> <370>

020001-

符号 ITEM	部品番号 PART NO.	部 品 名	PART NAME	数量 Q'TY	サービス コード S. C	適用号機 SERIAL NO.	互 換 性 ICA	代 替 部 品 REPLACEABLE PART	
								部品番号 PART NO.	数量 Q'TY
24	4287903	ブッシュ;ラバー	BUSHING;RUBBER	2					
25A	4362700	ハンマ	HAMMER	1					
25B	2038764	ブラケット	BRACKET	1					
26	J460516	スクリュ;セムス	SCREW;SEMS	2					
27	4369544	パッキン	PACKING	1					
28	4092111	O-リング	O-RING	1					
29	4370903	アームストツバー	ARM	1					
29A	4382863	・スクリュ;セムス	・SCREW;SEMS	2					
31	M500807	ナット	NUT	1					

キャブ (1) [HGタイプ] <350K, LCK> CAB (1) [HG-Type] <350K, LCK>

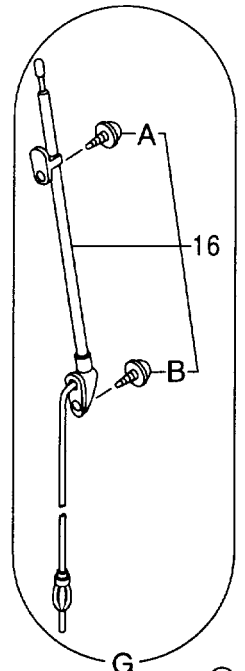
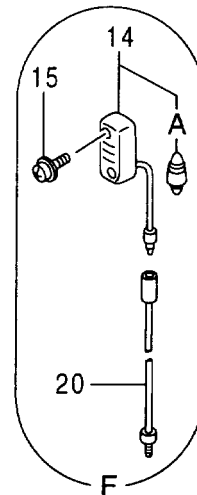
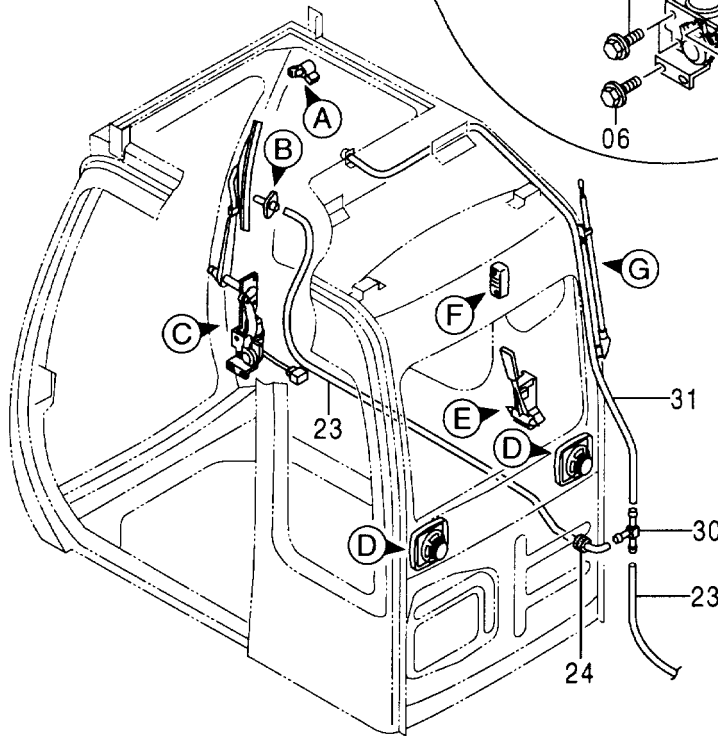
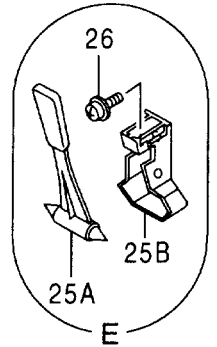
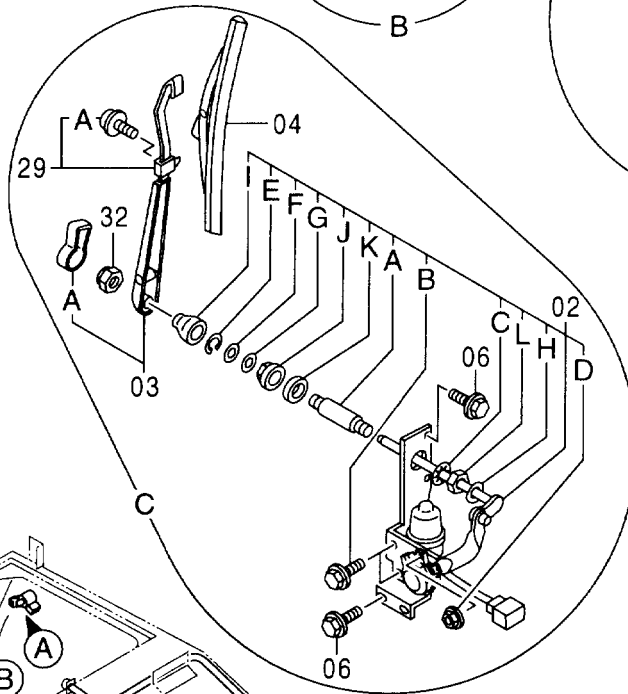
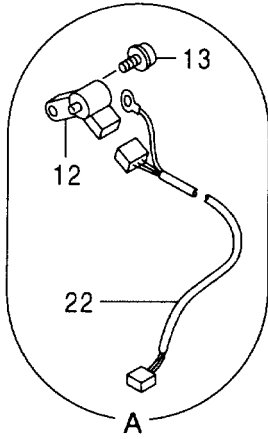
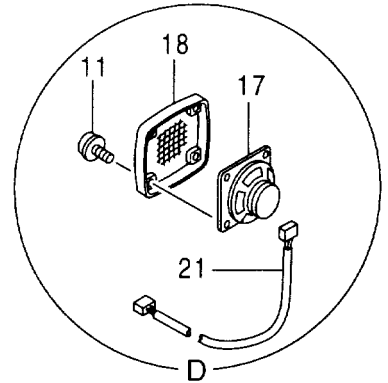
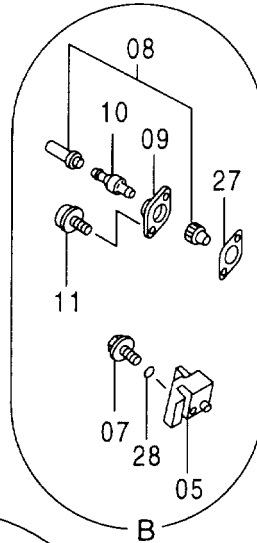
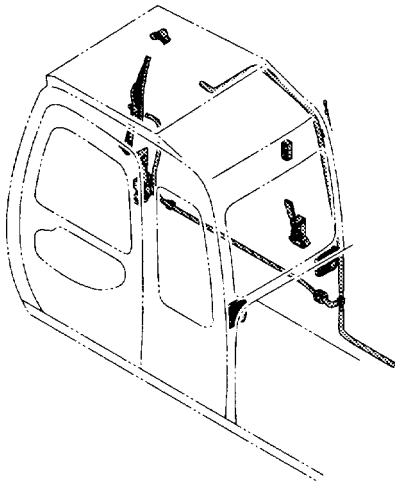

キャブ (1) [HGタイプ] <350K, LCK>

CAB (1) [HG-Type] <350K, LCK>

020001-

符号 ITEM	部品番号 PART NO.	部 品 名	PART NAME	数量 Q' TY	サービス コード S. C	適用号機 SERIAL NO.	互 換 性 ICA	代 替 部 品 REPLACEABLE PART	
								部品番号 PART NO.	数量 Q' TY
02	4369540	ワイパ-モ-タ	WIPER-MOTOR	1					
02A	4431848	・スベ-サ	・SPACER	1	#				
02B	4431849	・ボ-ルト;セムス	・BOLT;SEMS	3	#				
02C	4431850	・ワッシャ;ロック	・WASHER;LOCK	1	#				
02D	4431851	・ナツト	・NUT	1	#				
02E	4431852	・リング;ストツパ	・RING;STOPPER	1	#				
02F	4431853	・ワッシャ	・WASHER	1	#				
02G	4431854	・ワッシャ	・WASHER	1	#				
02H	4431855	・ワッシャ	・WASHER	1	#				
02I	4431856	・キャツフ	・CAP	1	#				
02J	4431857	・ワッシャ	・WASHER	1	#				
02K	4431858	・ラバ-	・RUBBER	1	#				
02L	4431859	・ナツト	・NUT	1	#				
03	4369541	ワイパ-ア-ム	WIPER-ARM	1					
03A	4399597	・カバ-	・COVER	1					
04	4369542	ワイパ-ブ-レード	WIPER-BLADE	1					
05	4369543	ワイパ-スタント	WIPER-STAND	1					
06	J020816	ボ-ルト;セムス	BOLT;SEMS	5					
07	4372218	ボ-ルト;セムス	BOLT;SEMS	1					
08	4367485	ノズル	NOZZLE	1					
09	4367486	アダプタ	ADAPTER	1					
10	4367481	バルブ;チエツク	VALVE	1					
11	4372608	スクリュ;セムス	SCREW;SEMS	10					
12	4387837	スイッチ;リミツト	SWITCH;LIMIT	1					
13	J460510	スクリュ;セムス	SCREW;SEMS	1					
14	4187082	ランプ;ルーム	LAMP;ROOM	1					
14A	4187083	・バルブ	・BULB	1					
15	J460514	スクリュ;セムス	SCREW;SEMS	2					
16	4280527	アンテナ	ANTENNA	1					
16A	4210412	・スクリュ	・SCREW	1					
16B	4210413	・スクリュ	・SCREW	1					
17	4361302	スピーカ	SPEAKER	2					
18	4364504	スピーカ-ガード	GRILLE	2					
20	4260369	ハ-ネス;ワイヤ	HARNESS;WIRE	1	#				
21	4369547	ハ-ネス;ワイヤ	HARNESS;WIRE	1					
22	4402476	ハ-ネス;ワイヤ	HARNESS;WIRE	1					
23	4369549	ホ-ス	HOSE	1					
24	4287903	ブ-ツシツク;ラバ-	BUSHING;RUBBER	2					
25A	4362700	ハンマ	HAMMER	1					
25B	2038764	ブラケツト	BRACKET	1					

キャブ (1) [HGタイプ] <350K, LCK>
 CAB (1) [HG-Type] <350K, LCK>

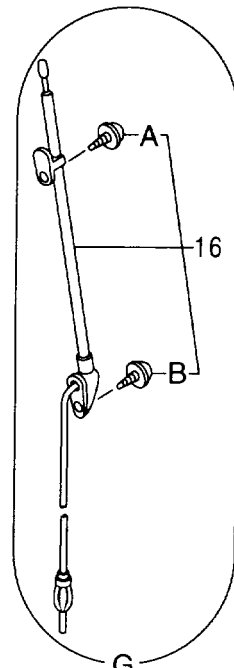
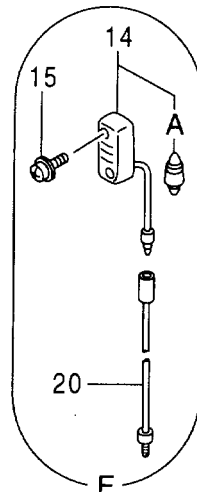
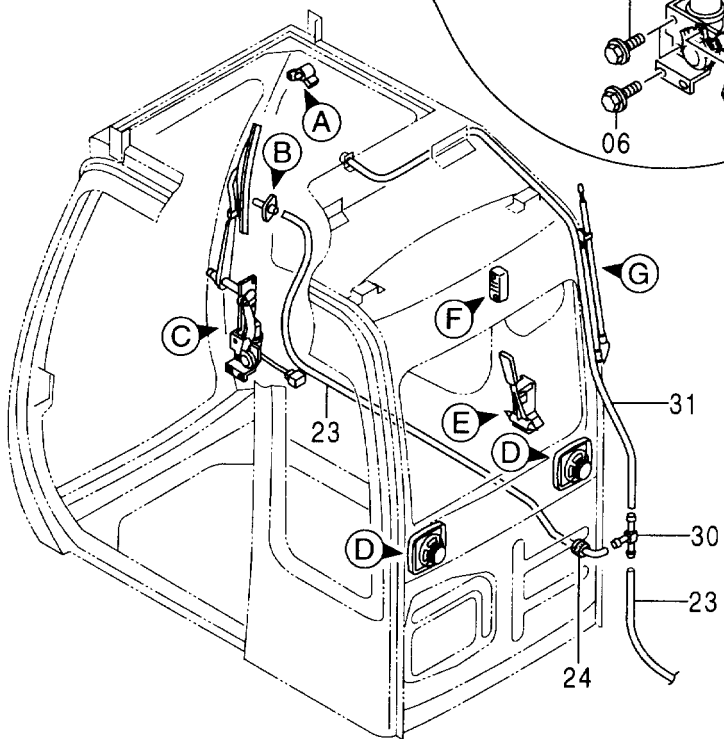
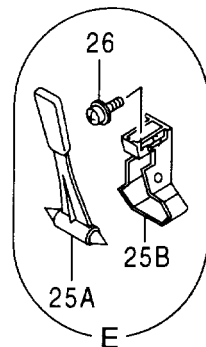
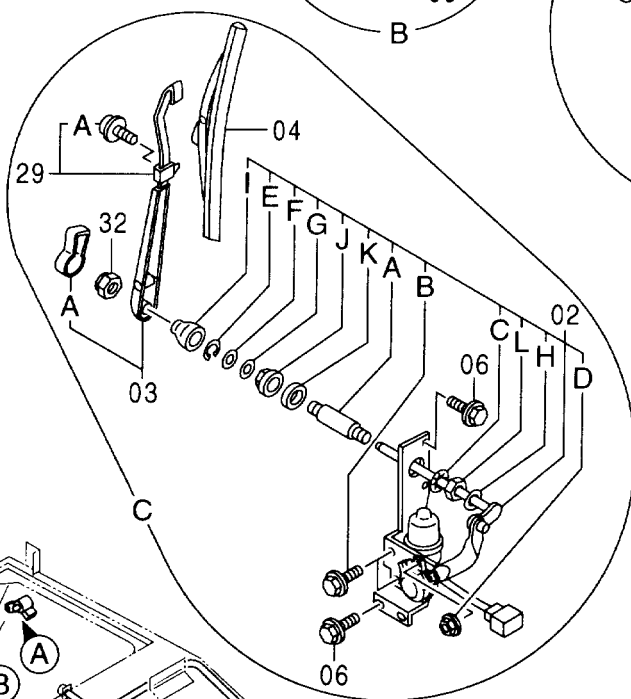
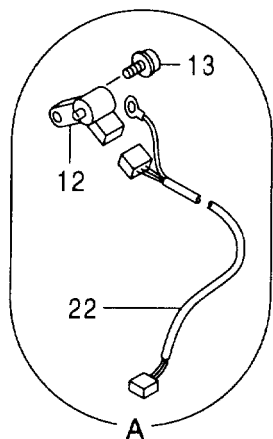
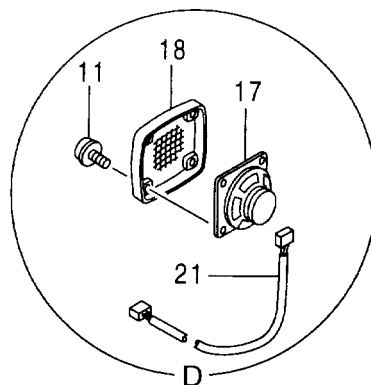
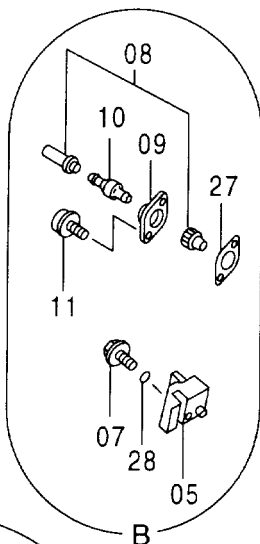
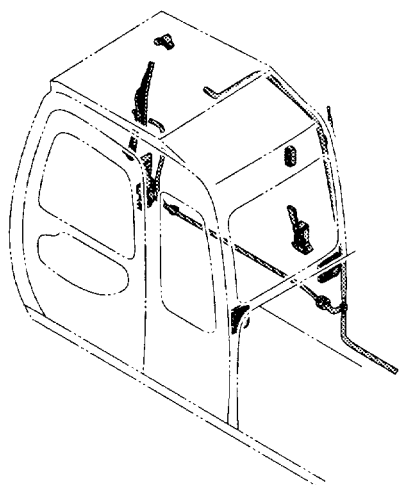

キャブ (1) [HGタイプ] <350K, LCK>
 CAB (1) [HG-Type] <350K, LCK>

020001-

符号 ITEM	部品番号 PART NO.	部 品 名	PART NAME	数量 Q'TY	サービス コード S. C	適用号機 SERIAL NO.	互 換 性 ICA	代 替 部 品 REPLACEABLE PART	
								部品番号 PART NO.	数量 Q'TY
26	J460516	スクリュ;セムス	SCREW;SEMS	2					
27	4369544	パッキン	PACKING	1					
28	4092111	O-リング	O-RING	1					
29	4370903	アームストッパー	ARM	1					
29A	4382863	・スクリュ;セムス	・SCREW;SEMS	2					
30	4339086	ジョイント	JOINT	1					
31	4378734	ホース	HOSE	1					
32	M500807	ナット	NUT	1					

キャブ (2) <300, LC><330LC><350H, LCH><370>
 CAB (2) <300, LC><330LC><350H, LCH><370>

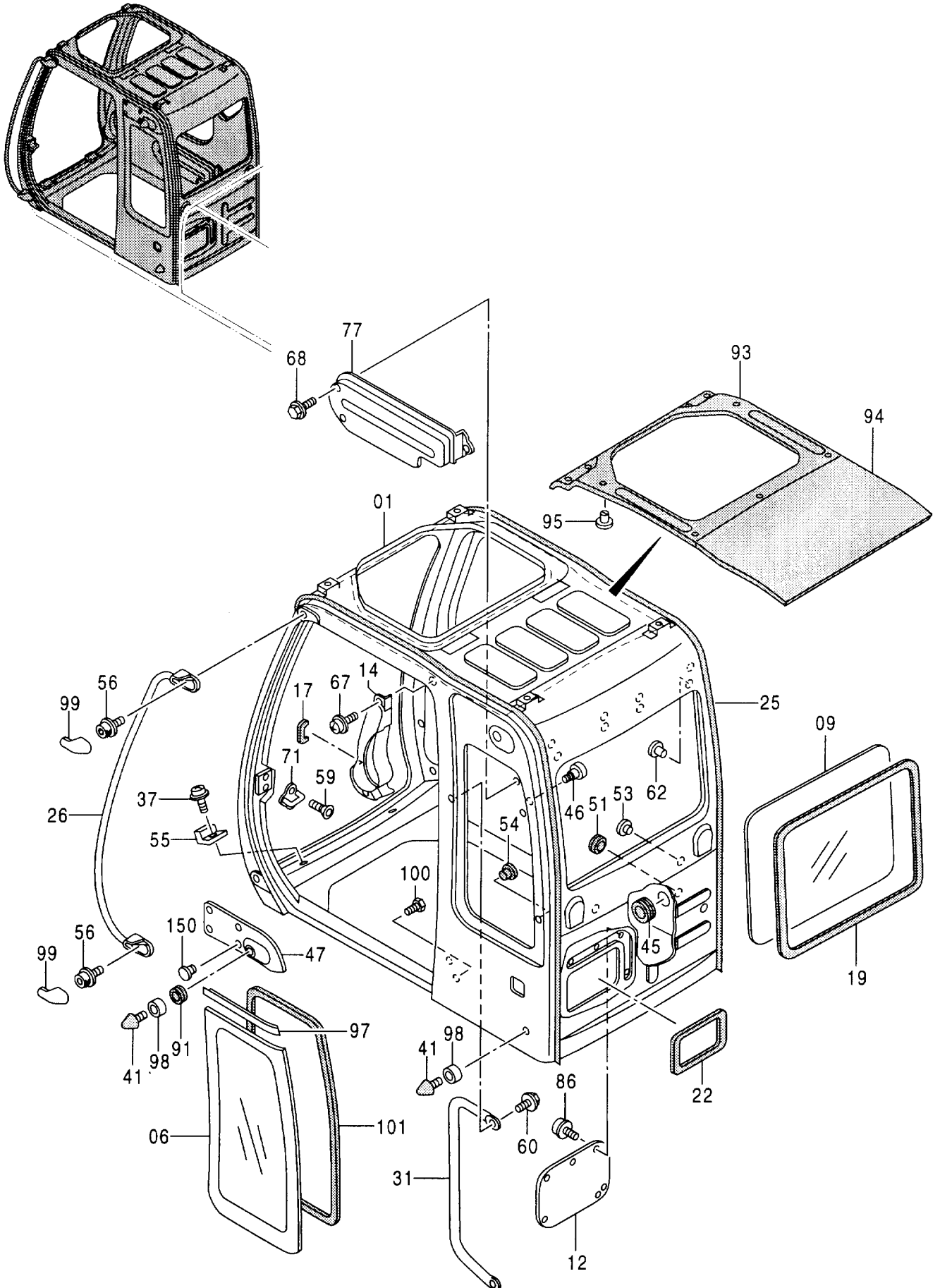

キャブ (2) <300, LC> <330LC> <350H, LCH> <370>

CAB (2) <300, LC> <330LC> <350H, LCH> <370>

020001-

符号 ITEM	部品番号 PART NO.	部 品 名	PART NAME	数量 Q' TY	サービス コード S. C	適用号機 SERIAL NO.	互 換 性 I C A	代 替 部 品 REPLACEABLE PART	
								部品番号 PART NO.	数量 Q' TY
01	4369550	キャブ	CAB	1					
06	4369556	ガラス <STD><AUS>	GLASS <STD><AUS>	1					
06	4383431	ガラス <USA>	GLASS <USA>	1					
09	4369555	ガラス	GLASS	1					
12	4369570	カバー	COVER	1					
14	4369565	カバー	COVER	1					
17	4369566	ラバー	RUBBER	1					
19	4369554	ラバー	RUBBER	1					
22	4369585	ラバー	RUBBER	1					
25	4369574	ラバー	RUBBER	1					
26	4369571	ハンドレール	HANDRAIL	1					
31	4369625	ハンドレール	HANDRAIL	1					
37	J680614	スクリュー;セムス	SCREW; SEMS	2					
41	4204586	ストッパ	STOPPER	2					
45	4369568	BUSSING; RUBBER	BUSSING; RUBBER	1					
46	4295573	フック	HOOK	1					
47	4369557	パネル	PANEL	1					
51	4369569	BUSSING; RUBBER	BUSSING; RUBBER	1					
53	4372087	ストッパ; ラバー	STOPPER; RUBBER	2					
54	4369626	BUSSING; RUBBER	BUSSING; RUBBER	1					
55	4369675	ラバー	RUBBER	2					
56	4369573	ボルト; ソケット	BOLT; SOCKET	2					
59	4320163	スクリュー	SCREW	2					
60	4372219	ボルト; セムス	BOLT; SEMS	2					
62	4372088	クリップ	CLIP	8					
67	J680614	スクリュー; セムス	SCREW; SEMS	3					
68	4372222	ボルト; セムス	BOLT; SEMS	3					
71	4369627	ストライカ	STRIKER	1					
77	4369567	カバー	COVER	1					
86	J680620	スクリュー; セムス	SCREW; SEMS	11					
91	4372089	ブッシュング; ラバー	BUSHING; RUBBER	1					
93	4369552	シート	SHEET	1					
94	4369551	シート	SHEET	1					
95	4369614	クリップ	CLIP	12					
97	4369559	ラバー	RUBBER	1					
98	4369561	スペーサ	SPACER	2					
99	4369572	カバー	COVER	2					
100	4320150	ボルト	BOLT	1					
101	4400079	シール; ラバー	SEAL; RUBBER	1					
150	4369659	クリップ	CLIP	4					

キャブ (2) [HGタイプ] <350K, LCK>
 CAB (2) [HG-Type] <350K, LCK>

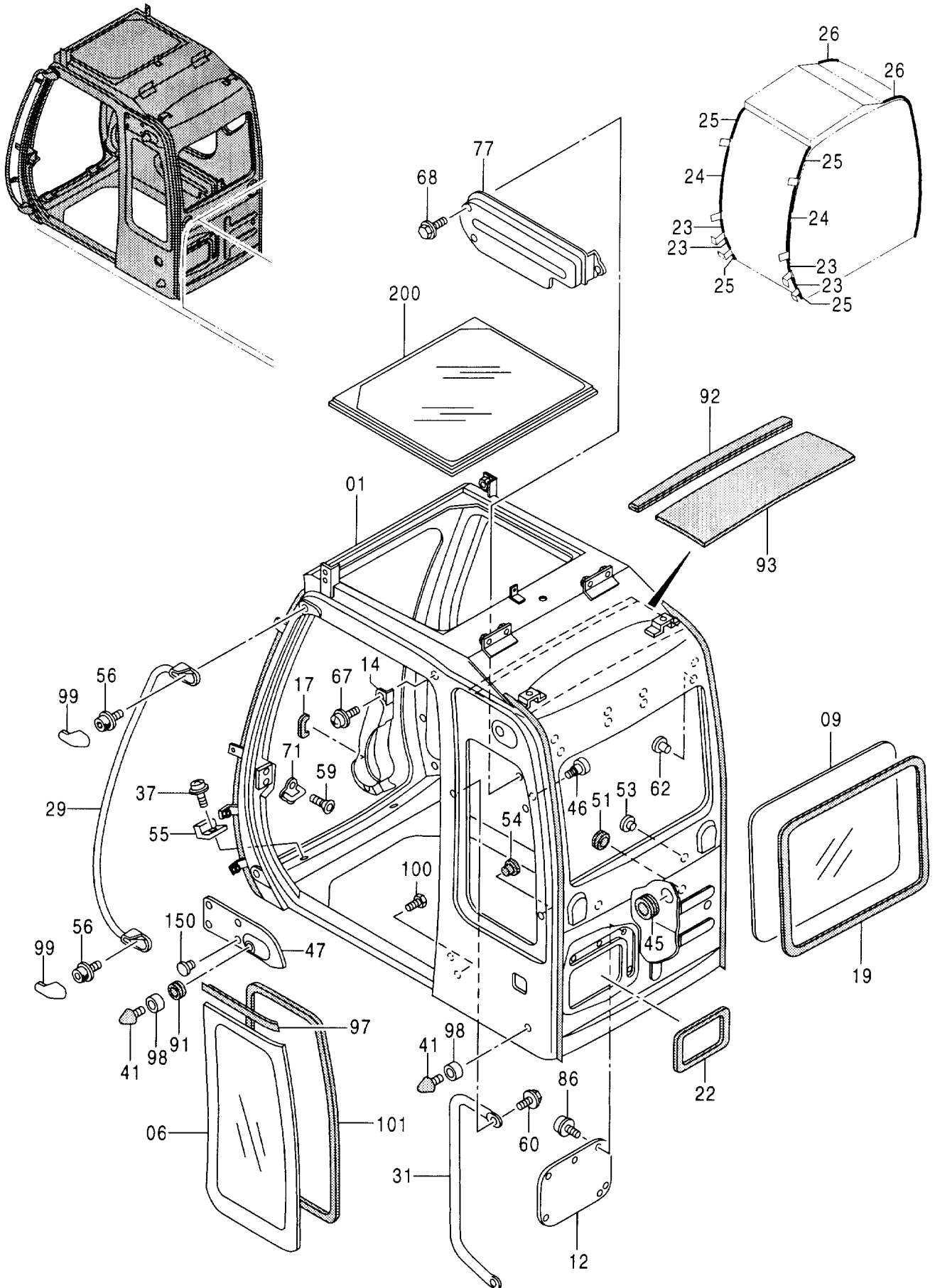

キャブ (2) [HGタイプ] <350K, LCK>
 CAB (2) [HG-Type] <350K, LCK>

020001-

符号 ITEM	部品番号 PART NO.	部 品 名	PART NAME	数量 Q' TY	サービス コード S. C	適用号機 SERIAL NO.	互 換 性 I C A	代 替 部 品 REPLACEABLE PART	
								部品番号 PART NO.	数量 Q' TY
01	4378956	キャブ	CAB	1					
06	4369556	ガラス	GLASS	1					
09	4369555	ガラス	GLASS	1					
12	4369570	カバー	COVER	1					
14	4369565	カバー	COVER	1					
17	4369566	ラバー	RUBBER	1					
19	4369554	ラバー	RUBBER	1					
22	4369585	ラバー	RUBBER	1					
23	4378737	ラバー	RUBBER	4					
24	4378738	ラバー	RUBBER	2					
25	4378739	ラバー	RUBBER	4					
26	4378740	ラバー	RUBBER	2					
29	4369571	ハンドレール	HANDRAIL	1					
31	4369625	ハンドレール	HANDRAIL	1					
37	J680614	スクリュ;セムス	SCREW;SEMS	2					
41	4204586	ストッパ	STOPPER	2					
45	4369568	BUSSING;RUBBER	BUSSING;RUBBER	1					
46	4295573	フック	HOOK	1					
47	4369557	パネル	PANEL	1					
51	4369569	BUSSING;RUBBER	BUSSING;RUBBER	1					
53	4372087	ストッパ;ラバー	STOPPER;RUBBER	2					
54	4369626	BUSSING;RUBBER	BUSSING;RUBBER	1					
55	4369675	ラバー	RUBBER	2					
56	4369573	ボルト;ソケット	BOLT;SOCKET	2					
59	4320163	スクリュ	SCREW	2					
60	4372219	ボルト;セムス	BOLT;SEMS	2					
62	4372088	クリップ	CLIP	8					
67	J680614	スクリュ;セムス	SCREW;SEMS	3					
68	4372222	ボルト;セムス	BOLT;SEMS	3					
71	4369627	ストライカ	STRIKER	1					
77	4369567	カバー	COVER	1					
86	J680620	スクリュ;セムス	SCREW;SEMS	11					
91	4372089	ブッシング;ラバー	BUSHING;RUBBER	1					
92	4378732	ラバー	RUBBER	1					
93	4378733	シート	SHEET	1					
97	4369559	ラバー	RUBBER	1					
98	4369561	スペーサ	SPACER	2					
99	4369572	カバー	COVER	2					
100	4320150	ボルト	BOLT	1					
101	4400079	シール;ラバー	SEAL;RUBBER	1					

キャブ (2) [HGタイプ] <350K, LCK>
 CAB (2) [HG-Type] <350K, LCK>

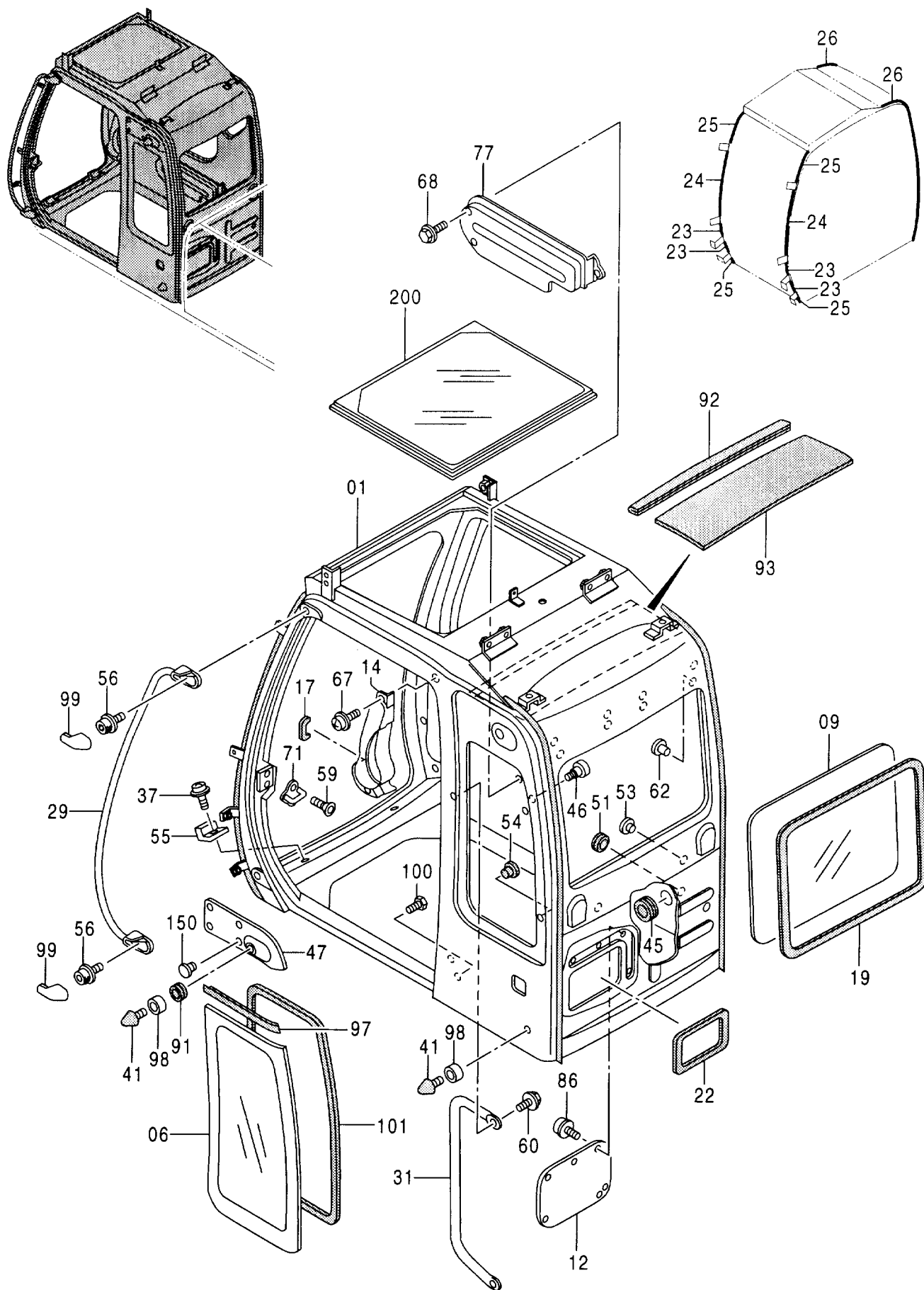

キャブ (2) [HGタイプ] <350K, LCK>

CAB (2) [HG-Type] <350K, LCK>

020001-

符号 ITEM	部品番号 PART NO.	部品名	PART NAME	数量 Q' TY	サービス コード S. C	適用号機 SERIAL NO.	互換性 ICA	代替部品 REPLACEABLE PART	
								部品番号 PART NO.	数量 Q' TY
150	4369659	クリップ	CLIP	4					
200	4378736	ガラス	GLASS	1					

キャブ (3) <300, LC><330LC><350H, LCH><350K, LCK><370>
 CAB (3) <300, LC><330LC><350H, LCH><350K, LCK><370>

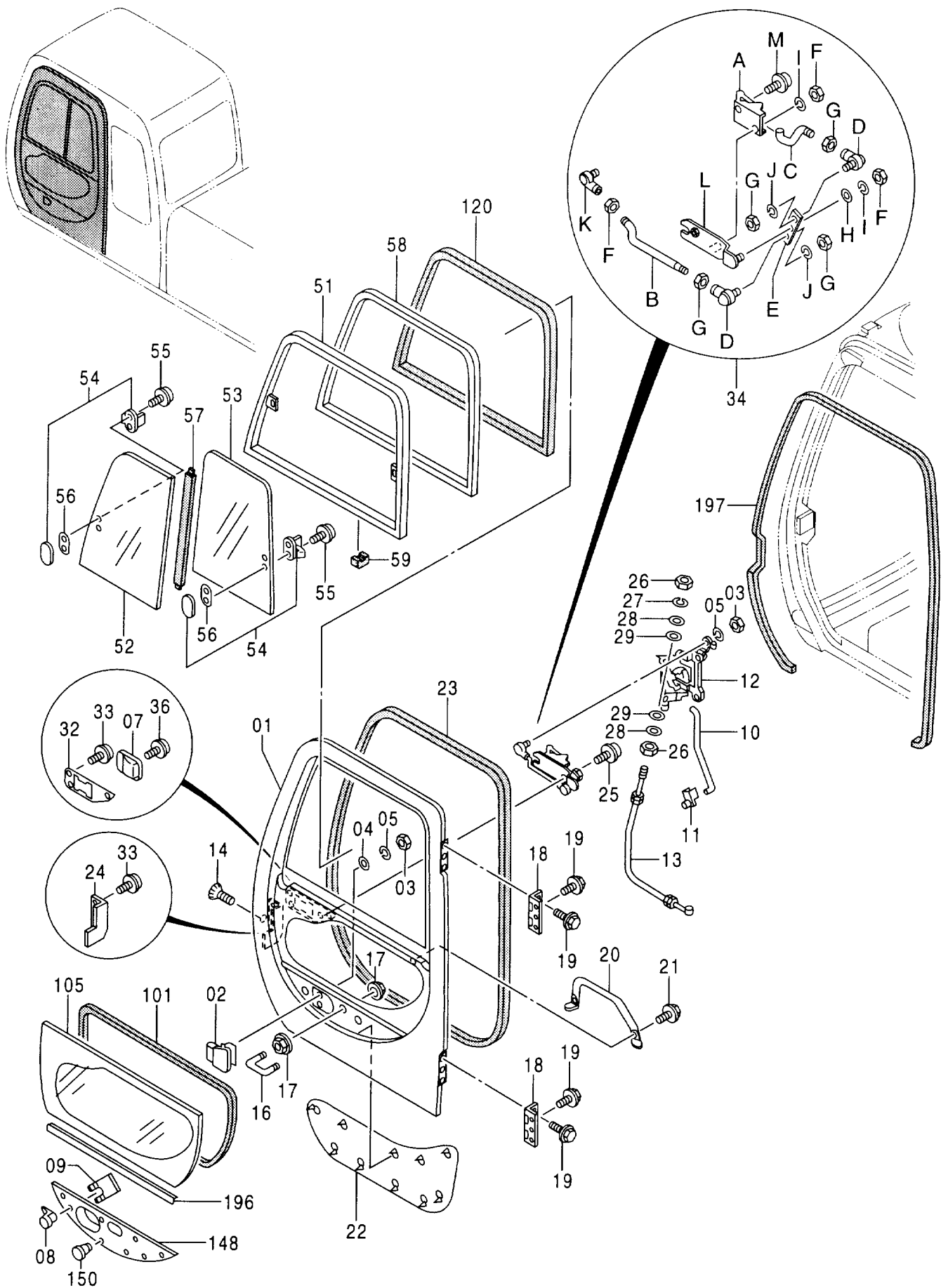

キャブ (3) <300, LC> <330LC> <350H, LCH> <350K, LCK> <370>
 CAB (3) <300, LC> <330LC> <350H, LCH> <350K, LCK> <370>

020001-

符号 ITEM	部品番号 PART NO.	部 品 名	PART NAME	数量 Q' TY	サービス コード S. C	適用号機 SERIAL NO.	互換性 ICA	代替部品 REPLACEABLE PART	
								部品番号 PART NO.	数量 Q' TY
01-196	4369629	ドア アッセン [STD] [AUS]	DOOR ASS' Y [STD] [AUS]	1					
01-196	4385735	ドア アッセン [USA]	DOOR ASS' Y [USA]	1					
01	4369630	・ドア	・DOOR	1					
02	4369645	・ハンドル;アウタ	・HANDL; OUTER	1					
03	M500605	・ナット	・NUT	3					
04	A590106	・ワッシャ;フ レーン	・WASHER; PLANE	2					
05	A590906	・ワッシャ;スプリング	・WASHER; SPRING	3					
07	4369633	・カバー	・COVER	1					
08	4362135	・ロック;ドア	・LOCK; DOOR	1					
09	4372091	・クリップ	・CLIP	1					
10	4369643	・ロッド	・ROD	1					
11	4372092	・ホルダー	・HOLDER	1					
12	4369631	・ロック;ドア	・LOCK; DOOR	1					
13	4369642	・ワイヤ	・WIRE	1					
14	4382885	・スクリュー;セムス	・SCREW; SEMS	3					
16	4369661	・ボルト;U	・BOLT; U	1					
17	4295662	・ナット	・NUT	4					
18	4369648	・ヒンジ;ドア	・HINGE; DOOR	2					
19	4372261	・ボルト;セムス	・BOLT; SEMS	12					
20	4369646	・ハンドレール	・HANDRAIL	1					
21	4372225	・ボルト;セムス	・BOLT; SEMS	2					
22	4369647	・シート	・SHEET	1					
23	4369662	・ウエザーストリップ	・WEATHER-STRIP	1					
24	4369632	・カバー	・COVER	1					
25	J680616	・スクリュー;セムス	・SCREW; SEMS	2					
26	M500504	・ナット	・NUT	2					
27	A590905	・ワッシャ;スプリング	・WASHER; SPRING	1					
28	A590105	・ワッシャ;フ レーン	・WASHER; PLANE	2					
29	A590108	・ワッシャ;フ レーン	・WASHER; PLANE	2					
32	4369644	・カバー	・COVER	1					
33	J680510	・スクリュー;セムス	・SCREW; SEMS	5					
34	4369634	・ハンドル;インナ	・HANDLE; INNER	1					
34A	4369635	・レバー	・LEVER	1					
34B	4369636	・ロッド	・ROD	1					
34C	4369637	・ロッド	・ROD	1					
34D	4369638	・ジョイント;ボール	・JOINT; BALL	2					
34E	4369639	・プレート	・PLATE	1					
34F	4372215	・ナット	・NUT	3					
34G	4372216	・ナット	・NUT	4					
34H	A590106	・ワッシャ;フ レーン	・WASHER; PLANE	1					

キャブ (3) <300, LC><330LC><350H, LCH><350K, LCK><370>

CAB (3) <300, LC><330LC><350H, LCH><350K, LCK><370>

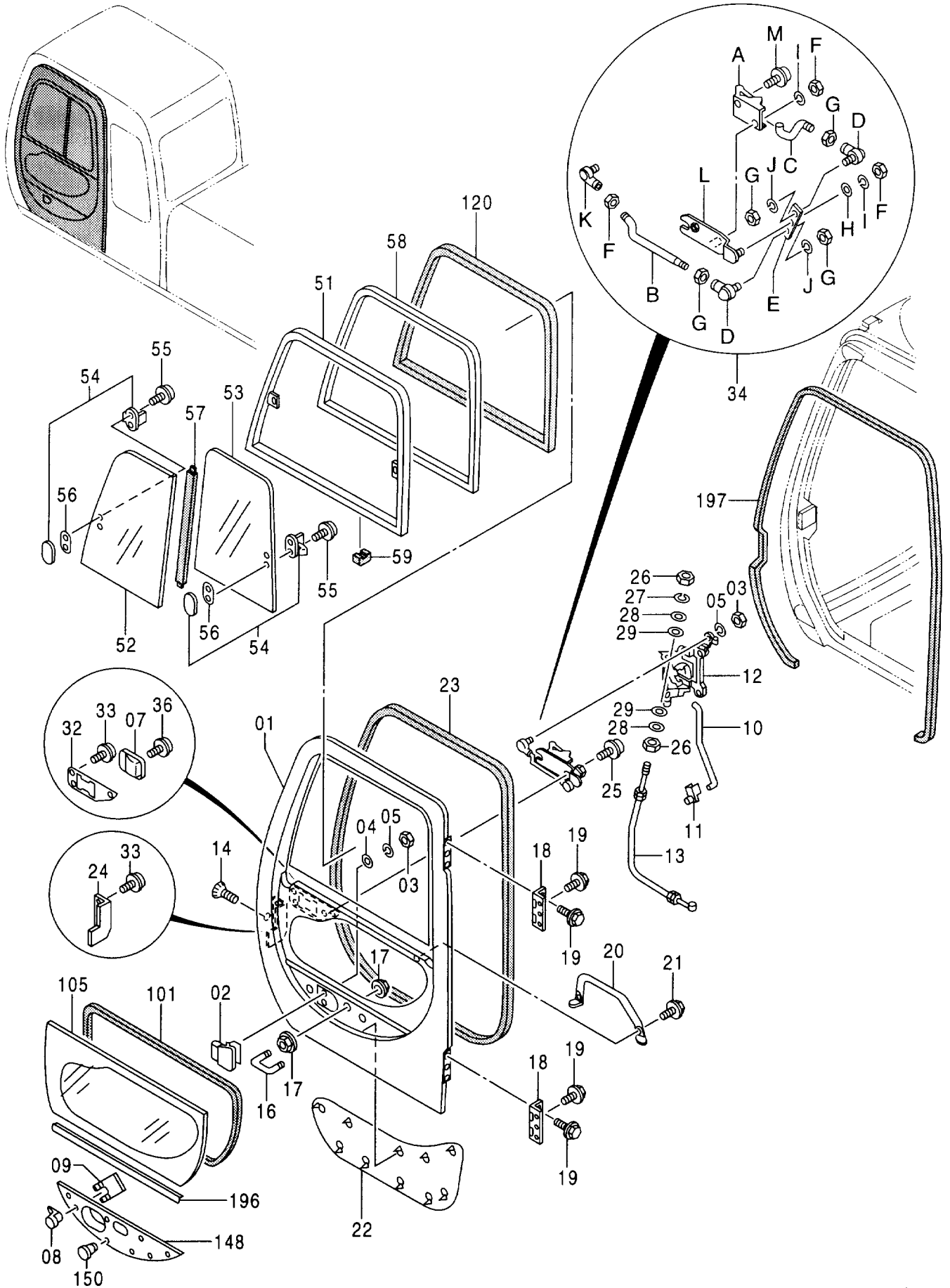

キャブ (3) <300, LC> <330LC> <350H, LCH> <350K, LCK> <370>
 CAB (3) <300, LC> <330LC> <350H, LCH> <350K, LCK> <370>

020001-

符号 ITEM	部品番号 PART NO.	部 品 名	PART NAME	数量 Q' TY	サービス コード S. C	適用号機 SERIAL NO.	互 換 性 I C A	代 替 部 品 REPLACEABLE PART	
								部品番号 PART NO.	数量 Q' TY
34I	A590906	・・ワッシャ;スプリング	・・WASHER;SPRING	2					
34J	A590904	・・ワッシャ;スプリング	・・WASHER;SPRING	2					
34K	4369640	・・ジョイント;ボール	・・JOINT;BALL	1					
34L	4369641	・・ブラケット;レバ	・・BRACKET;LEVER	1					
34M	J450614	・・スクリュ;セムス	・・SCREW;SEMS	1					
36	J660512	・スクリュ;セムス	・SCREW;SEMS	1					
51-59	4379639	・サッシアッセン	・SASH ASS'Y	1					
51	4398091	・・サッシ	・・SASH	1					
52	4398017	・・ガラス	・・GLASS	1					
53	4398018	・・ガラス	・・GLASS	1					
54	4369653	・・ロック	・・LOCK	2					
55	J680410	・・スクリュ;セムス	・・SCREW;SEMS	4					
56	4372093	・・スペーサ	・・SPACER	2					
57	4398016	・・シール	・・SEAL	1					
58	4398019	・・サッシ	・・SASH	1					
59	4147896	・・スペーサ	・・SPACER	8					
101	4400087	・シール;ラバー	・SEAL;RUBBER	1					
105	4369657	・ガラス [STD] [AUS]	・GLASS [STD] [AUS]	1					
105	4383401	・ガラス [USA]	・GLASS [USA]	1					
120	4369656	・ラバー	・RUBBER	1					
148	4369658	・パネル	・PANEL	1					
150	4369659	・クリップ	・CLIP	7					
196	4369660	・ラバー	・RUBBER	1					
197	4369663	ラバー	RUBBER	1					

キャブ (4) <300, LC><330LC><350H, LCH><350K, LCK><370>
CAB (4) <300, LC><330LC><350H, LCH><350K, LCK><370>

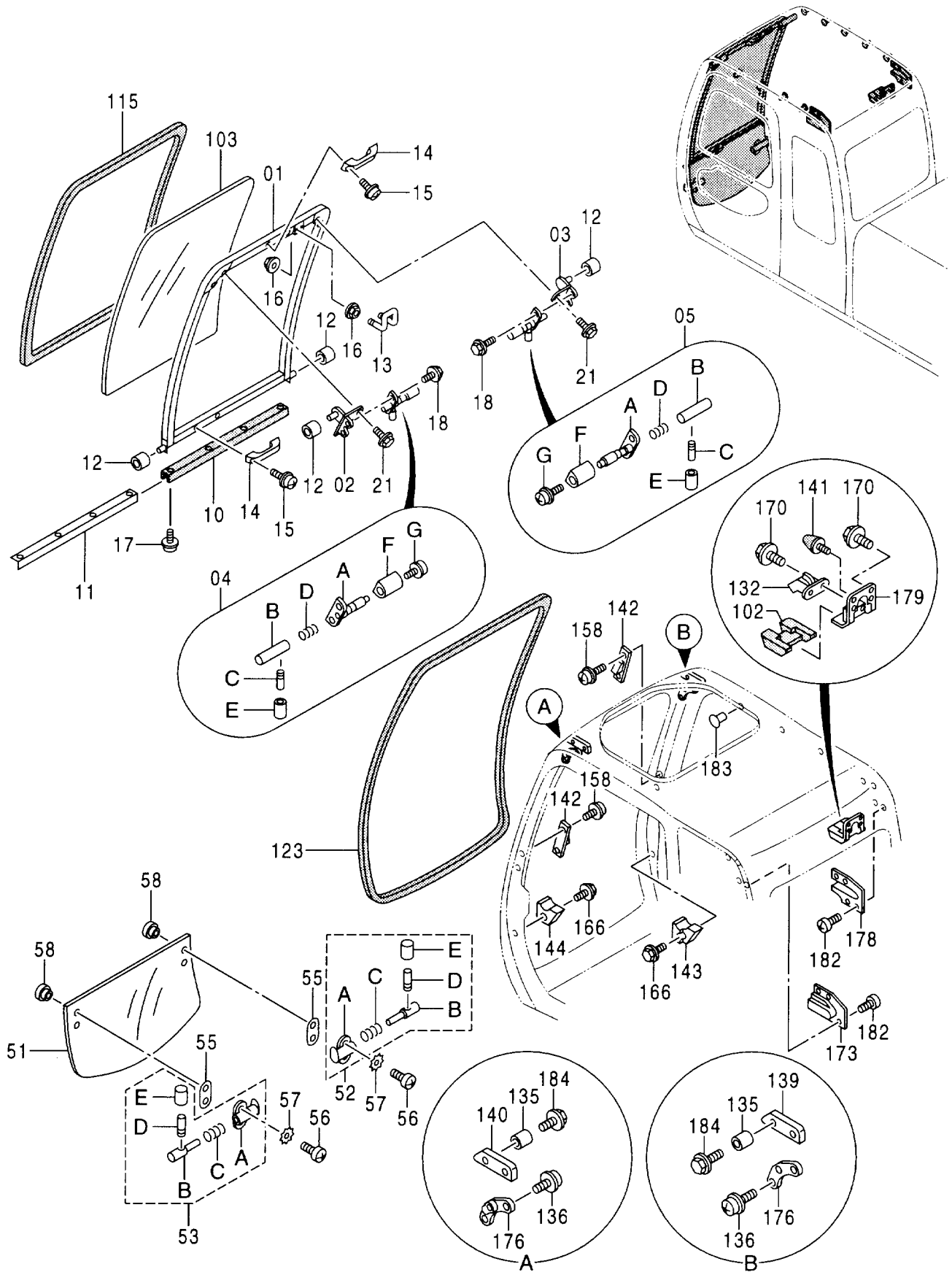

キャブ (4) <300, LC> <330LC> <350H, LCH> <350K, LCK> <370>
 CAB (4) <300, LC> <330LC> <350H, LCH> <350K, LCK> <370>

020001-

符号 ITEM	部品番号 PART NO.	部 品 名	PART NAME	数量 Q' TY	サービス コード S. C	適用号機 SERIAL NO.	互 換 性 ICA	代 替 部 品 REPLACEABLE PART	
								部品番号 PART NO.	数量 Q' TY
01-21	4369595	フロントウインド アッセン	FRONT WINDOW ASS' Y	1					
01	4369596	・FRAME; WINDW	・FRAME; WINDW	1					
02	4369604	・ブ ラケット	・BRACKET	1					
03	4369603	・ブ ラケット	・BRACKET	1					
04	4395903	・ラッチ; L アッセン	・LATCH; L ASS' Y	1					
04A	4369602	・ケース	・CASE	1					
04B	4403327	・シャフト	・SHAFT	1					
04C	4295480	・レバ -	・LEVER	1					
04D	494918	・バネ A	・SPRING A	1					
04E	4295876	・カバー	・COVER	1					
04F	4369600	・カバー	・COVER	1					
04G	J680514	・スクリュ; セムス	・SCREW; SEMS	1					
05	4395902	・ラッチ; R アッセン	・LATCH; R ASS' Y	1					
05A	4369598	・ケース	・CASE	1					
05B	4403327	・シャフト	・SHAFT	1					
05C	4295480	・レバ -	・LEVER	1					
05D	494918	・バネ A	・SPRING A	1					
05E	4295876	・カバー	・COVER	1					
05F	4369600	・カバー	・COVER	1					
05G	J680514	・スクリュ; セムス	・SCREW; SEMS	1					
10	4369607	・ラバ -	・RUBBER	1					
11	4369608	・プレート	・PLATE	1					
12	4369606	・ローラ	・ROLLER	4					
13	4369605	・ストライカ	・STRIKER	1					
14	4204579	・ハンドル	・HANDLE	2					
15	J460616	・スクリュ; セムス	・SCREW; SEMS	4					
16	4414857	・ナット	・NUT	4					
17	4372214	・スクリュ; タッピング	・SCREW; TAPPING	4					
18	4372225	・ボルト; セムス	・BOLT; SEMS	4					
21	4377824	・ボルト; セムス	・BOLT; SEMS	4	#				
51-58	4369587	ロアウインド アッセン	LOWER WINDOW ASS' Y	1					
51	4369588	・ガラス	・GLASS	1					
52	4395905	・ラッチ; R アッセン	・LATCH; R ASS' Y	1					
52A	4369590	・ラッチ	・LATCH	1					
52B	4369591	・シャフト	・SHAFT	1					
52C	494918	・バネ A	・SPRING A	1					
52D	4295480	・レバ -	・LEVER	1					
52E	4295876	・カバー	・COVER	1					
53	4395904	・ラッチ; L アッセン	・LATCH; L ASS' Y	1					
53A	4369593	・ラッチ	・LATCH	1					

キャブ (4) <300, LC><330LC><350H, LCH><350K, LCK><370>
 CAB (4) <300, LC><330LC><350H, LCH><350K, LCK><370>

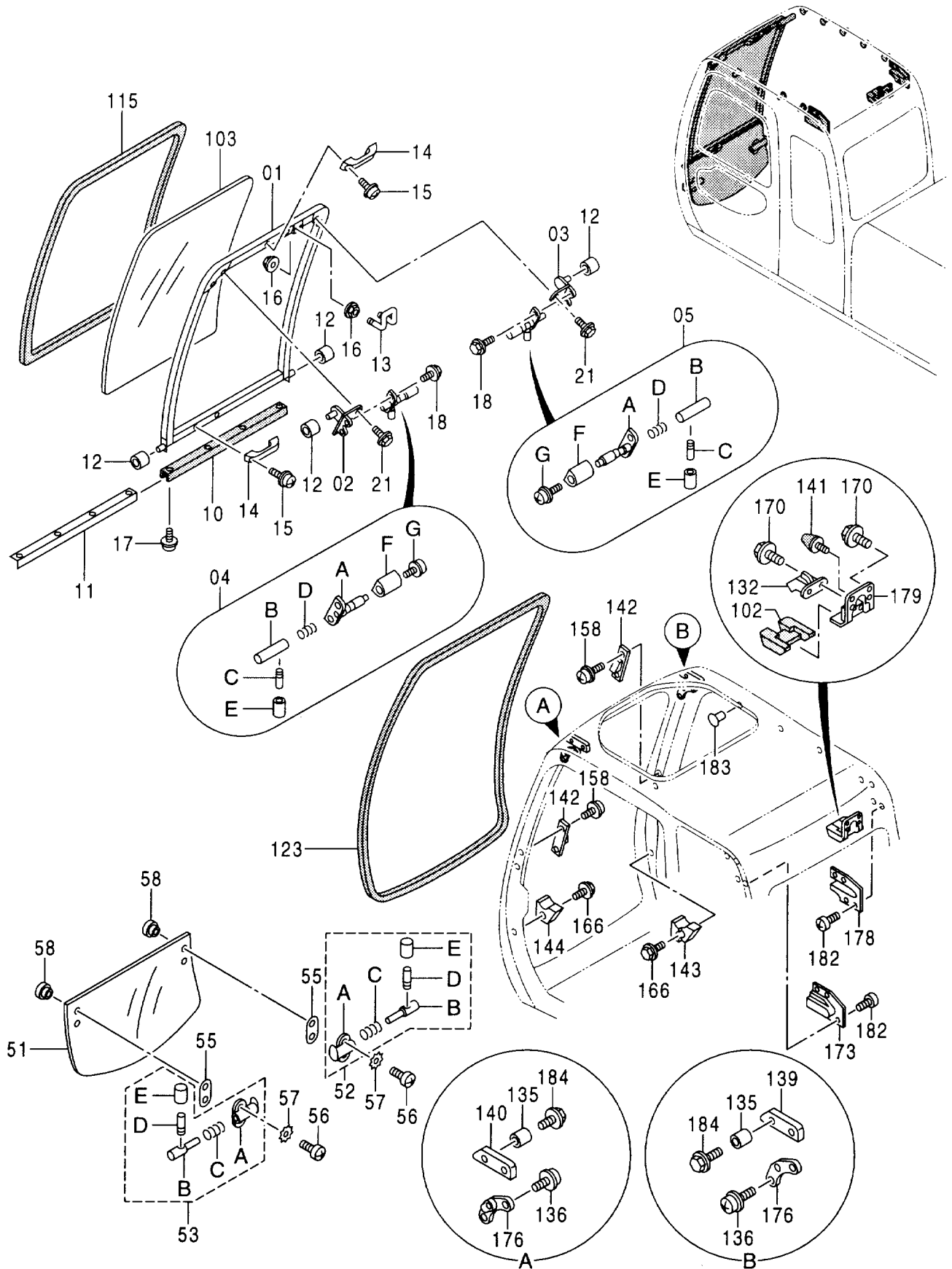

キャブ (4) <300, LC> <330LC> <350H, LCH> <350K, LCK> <370>
 CAB (4) <300, LC> <330LC> <350H, LCH> <350K, LCK> <370>

020001-

符号 ITEM	部品番号 PART NO.	部 品 名	PART NAME	数量 Q' TY	サービス コード S. C	適用号機 SERIAL NO.	互 換 性 ICA	代 替 部 品 REPLACEABLE PART	
								部品番号 PART NO.	数量 Q' TY
53B	4204547	・ピン	・PIN	1					
53C	494918	・・バネ A	・・SPRING A	1					
53D	4295480	・・レバ-	・・LEVER	1					
53E	4295876	・・カバー	・・COVER	1					
55	4369594	・パッキング	・PACKING	2					
56	4372213	・スクリュ	・SCREW	4					
57	4372561	・ワッシャ	・WSHER	4					
58	4369674	・リテーナ	・RETAINER	4					
102	4369563	カバー	COVER	1					
103	4369609	ガラス	GLASS	1					
115	4369610	ラバー	RUBBER	1					
123	4369586	ラバー	RUBBER	1					
132	4369562	ロック	LOCK	1					
135	4369582	カラー	COLLAR	4					
136	4372210	スクリュ;セムス	SCREW; SEMS	4					
139	4369580	ストッパ	STOPPER	1					
140	4369581	ストッパ	STOPPER	1					
141	4204586	ストッパ	STOPPER	1					
142	4369578	ストッパ	STOPPER	4					
143	4403593	ストッパ	STOPPER	1					
144	4403594	ストッパ	STOPPER	1					
158	4372211	スクリュ;セムス	SCREW; SEMS	12					
166	4372221	ボルト;セムス	BOLT; SEMS	2					
170	4372222	ボルト;セムス	BOLT; SEMS	6					
173	4369584	カバー	COVER	1					
176	4369579	ガイド	GUIDE	2					
178	4369583	カバー	COVER	1					
179	4369564	ブラケット	BRACKET	1					
182	J680614	スクリュ;セムス	SCREW; SEMS	8					
183	4372088	クリップ	CLIP	10					
184	4372224	ボルト;セムス	BOLT; SEMS	4					

キャブ (5) <300, LC><330LC><350H, LCH><350K, LCK><370>
 CAB (5) <300, LC><330LC><350H, LCH><350K, LCK><370>

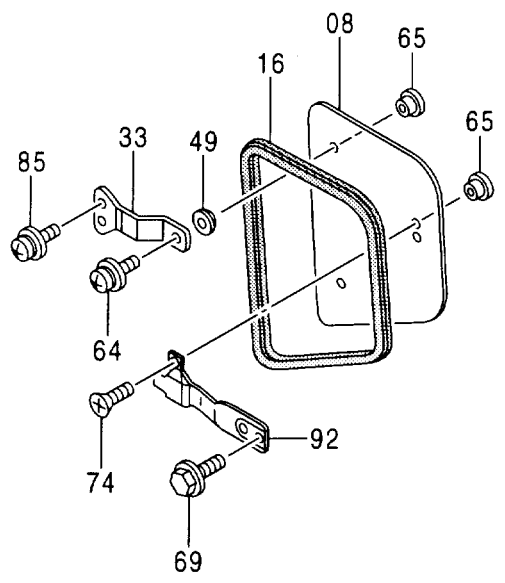
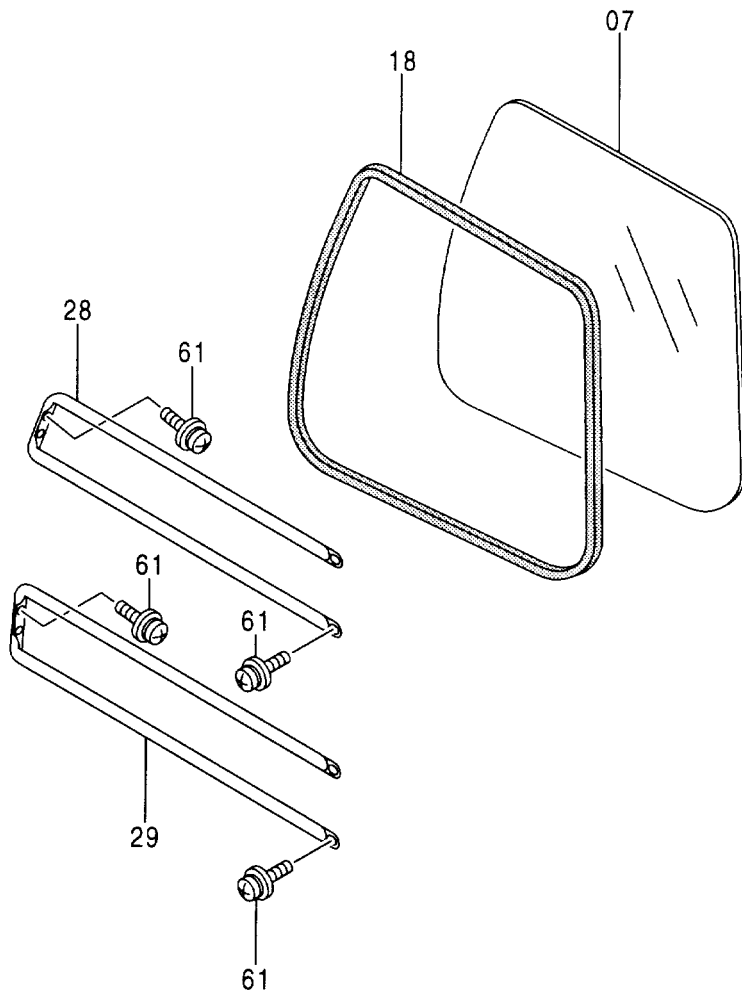
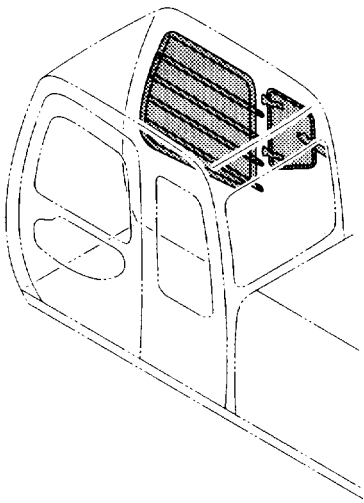

キャブ (5) <300, LC> <330LC> <350H, LCH> <350K, LCK> <370>
 CAB (5) <300, LC> <330LC> <350H, LCH> <350K, LCK> <370>

020001-

符号 ITEM	部品番号 PART NO.	部 品 名	PART NAME	数量 Q' TY	サービス コード S. C	適用号機 SERIAL NO.	互 換 性 I C A	代 替 部 品 REPLACEABLE PART	
								部品番号 PART NO.	数量 Q' TY
07	4369664	ガラス	GLASS	1					
08	4369668	ガラス	GLASS	1					
16	4369669	ラバー	RUBBER	1					
18	4369665	ラバー	RUBBER	1					
28	4369666	ガード	GUARD	1					
29	4369667	ガード	GUARD	1					
33	4369670	スプリング	SPRING	2					
49	4369671	パッキン	PACKING	2					
61	4372212	スクリュー;セムス	SCREW; SEMS	8					
64	J680516	スクリュー;セムス	SCREW; SEMS	2					
65	4369674	リテーナ	RETAINER	4					
69	4372223	ボルト;セムス	BOLT; SEMS	2					
74	4372213	スクリュー	SCREW	2					
85	J680614	スクリュー;セムス	SCREW; SEMS	4					
92	4369672	ロック	LOCK	1					

キャブ (6) <300, LC><330LC><350H, LCH><370>
 CAB (6) <300, LC><330LC><350H, LCH><370>

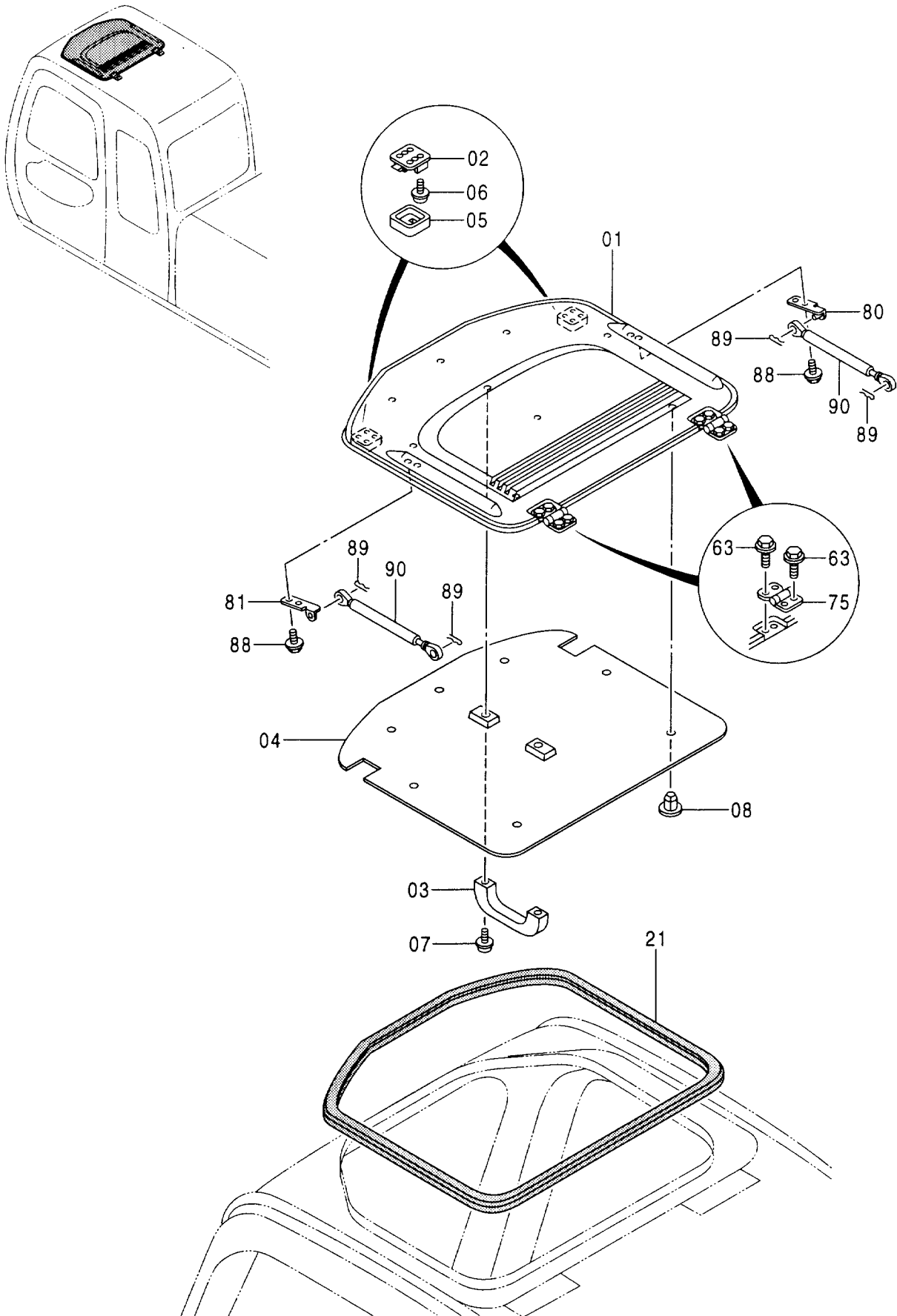

キャブ (6) <300, LC> <330LC> <350H, LCH> <370>
 CAB (6) <300, LC> <330LC> <350H, LCH> <370>

020001-

符号 ITEM	部品番号 PART NO.	部 品 名	PART NAME	数量 Q'TY	サービス コード S. C	適用号機 SERIAL NO.	互 換 性 I C A	代 替 部 品 REPLACEABLE PART	
								部品番号 PART NO.	数量 Q'TY
01-08	4369611	ルーフ アツセン	ROOF ASS' Y	1					
01	4369612	・ルーフ	・ROOF	1					
02	4369615	・ロツク	・LOCK	2					
03	4204579	・ハンド ル	・HANDLE	1					
04	4369613	・シート	・SHEET	1					
05	4369616	・カバー	・COVER	2					
06	J460514	・スクリュ;セムス	・SCREW;SEMS	8					
07	J460616	・スクリュ;セムス	・SCREW;SEMS	2					
08	4369614	・クリツプ	・CLIP	7					
21	4369553	ラバ ー	RUBBER	2					
63	4372220	ボ ルト;セムス	BOLT;SEMS	8					
75	4369620	ヒンジ	HINGE	2					
80	4369617	ブ ラケット; (R)	BRACKET; (R)	1					
81	4369618	ブ ラケット; (L)	BRACKET; (L)	1					
88	4372222	ボ ルト;セムス	BOLT;SEMS	4					
89	4022697	ピ ン;ロツク	PIN;LOCK	4					
90	4369619	ス プ リング	SPRING	2					

キャブ (6) [HGタイプ] 〈350K, LCK〉
CAB (6) [HG-Type] 〈350K, LCK〉

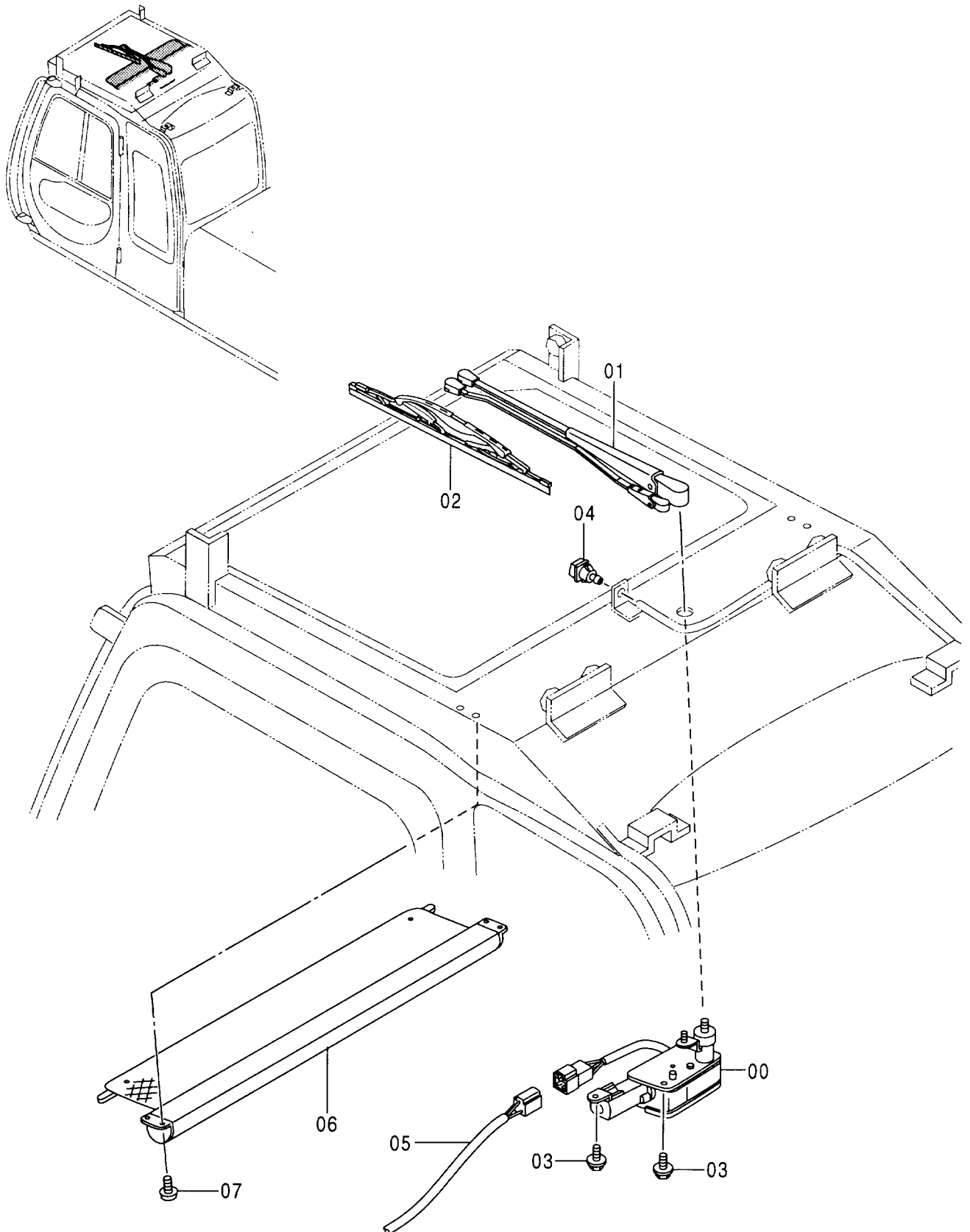

キャブ (6) [HGタイプ] <350K, LCK>

CAB (6) [HG-Type] <350K, LCK>

020001-

符号 ITEM	部品番号 PART NO.	部 品 名	PART NAME	数量 Q'TY	サービス コード S.C	適用号機 SERIAL NO.	互 換 性 ICA	代 替 部 品 REPLACEABLE PART	
								部品番号 PART NO.	数量 Q'TY
00	4338769	ワイパ [°] -モタ	WIPER-MOTOR	1					
01	4338770	ワイパ [°] -ア [°] ム	WIPER-ARM	1					
02	4338771	ワイパ [°] ;ブ [°] レ [°] ド [°]	WIPER;BLADE	1					
03	J020812	ボ [°] ルト;セ [°] ム [°] ス	BOLT;SEMS	3					
04	4282793	ノ [°] ズ [°] ル	NOZZLE	1					
05	4338761	ハ [°] -ネ [°] ス;ワイヤ	HARNESS;WIRE	1					
06	4378735	サ [°] ン [°] バ [°] イ [°] ザ [°]	SUNVISOR	1					
07	J460410	ス [°] クリ [°] ユ;セ [°] ム [°] ス	SCREW;SEMS	4					

キャブ (7) <300, LC><330LC><350H, LCH><350K, LCK><370>
 CAB (7) <300, LC><330LC><350H, LCH><350K, LCK><370>

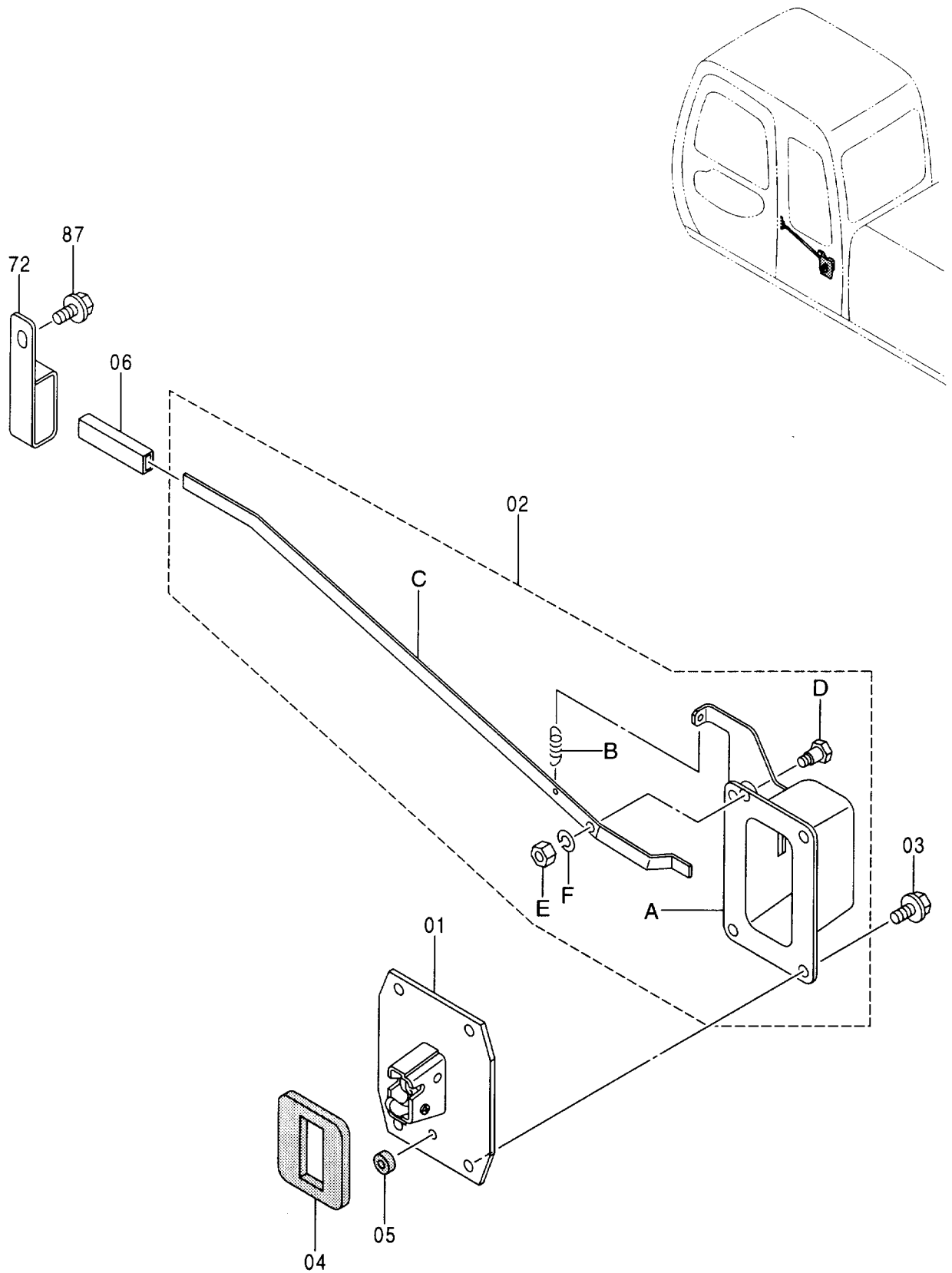

キャブ (7) <300, LC> <330LC> <350H, LCH> <350K, LCK> <370>
 CAB (7) <300, LC> <330LC> <350H, LCH> <350K, LCK> <370>

020001-

符号 ITEM	部品番号 PART NO.	部 品 名	PART NAME	数量 Q' TY	サービス コード S. C	適用号機 SERIAL NO.	互 換 性 I C A	代 替 部 品 REPLACEABLE PART	
								部品番号 PART NO.	数量 Q' TY
01-06	4369621	キャッチ; ドア アッセン	CATCH; DOOR ASS' Y	1					
01	4372094	・キャッチ; ドア	・CATCH; DOOR	1					
02	4369622	・ケース アッセン	・CASE ASS' Y	1					
02A	4372095	・・ケース	・・CASE	1					
02B	4208103	・・スプリング	・・SPRING	1					
02C	4369623	・・レバー	・・LEVER	1					
02D	4372209	・・ピン	・・PIN	1					
02E	M500605	・・ナット	・・NUT	1					
02F	A590906	・・ワッシャー; スプリング	・・WASHER; SPRING	1					
03	J010820	・ボルト; セムス	・BOLT; SEMS	4					
04	4204590	・ラバー	・RUBBER	1					
05	4204591	・ラバー; シール	・RUBBER; SEAL	1					
06	4089012	・キャップ	・CAP	1					
72	4369624	ストッパ	STOPPER	1					
87	4372222	ボルト; セムス	BOLT; SEMS	1					

キャブ (8) [HGタイプ] <350K, LCK>
CAB (8) [HG-Type] <350K, LCK>

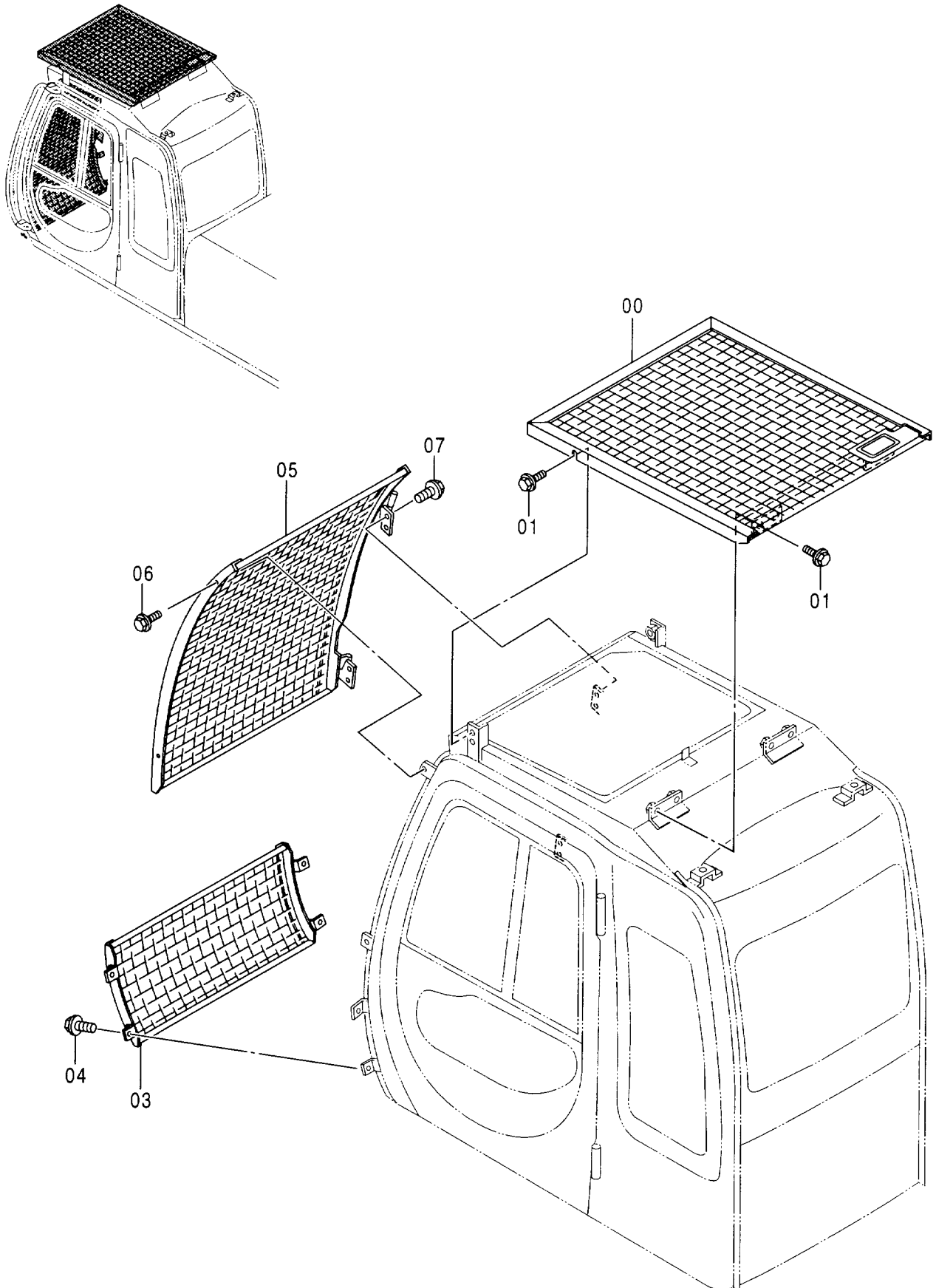

キャブ (8) [HGタイプ] <350K, LCK>
 CAB (8) [HG-Type] <350K, LCK>

020001-

符号 ITEM	部品番号 PART NO.	部 品 名	PART NAME	数量 Q'TY	サービス コード S. C	適用号機 SERIAL NO.	互 換 性 I C A	代 替 部 品 REPLACEABLE PART	
								部品番号 PART NO.	数量 Q' TY
00	4368857	ガード	GUARD	1					
01	J031030	ボルト;セムス	BOLT;SEMS	6					
03	4368858	ガード	GUARD	1					
04	J031030	ボルト;セムス	BOLT;SEMS	4					
05	4378467	ガード	GUARD	1	OP				
06	J031030	ボルト;セムス	BOLT;SEMS	2	OP				
07	J021030	ボルト;セムス	BOLT;SEMS	4	OP				

キャブグループ [ヘッドガード一体型] (370HD)
CAB GROUP [HEADGUARD-INTEGRATED] (370HD)

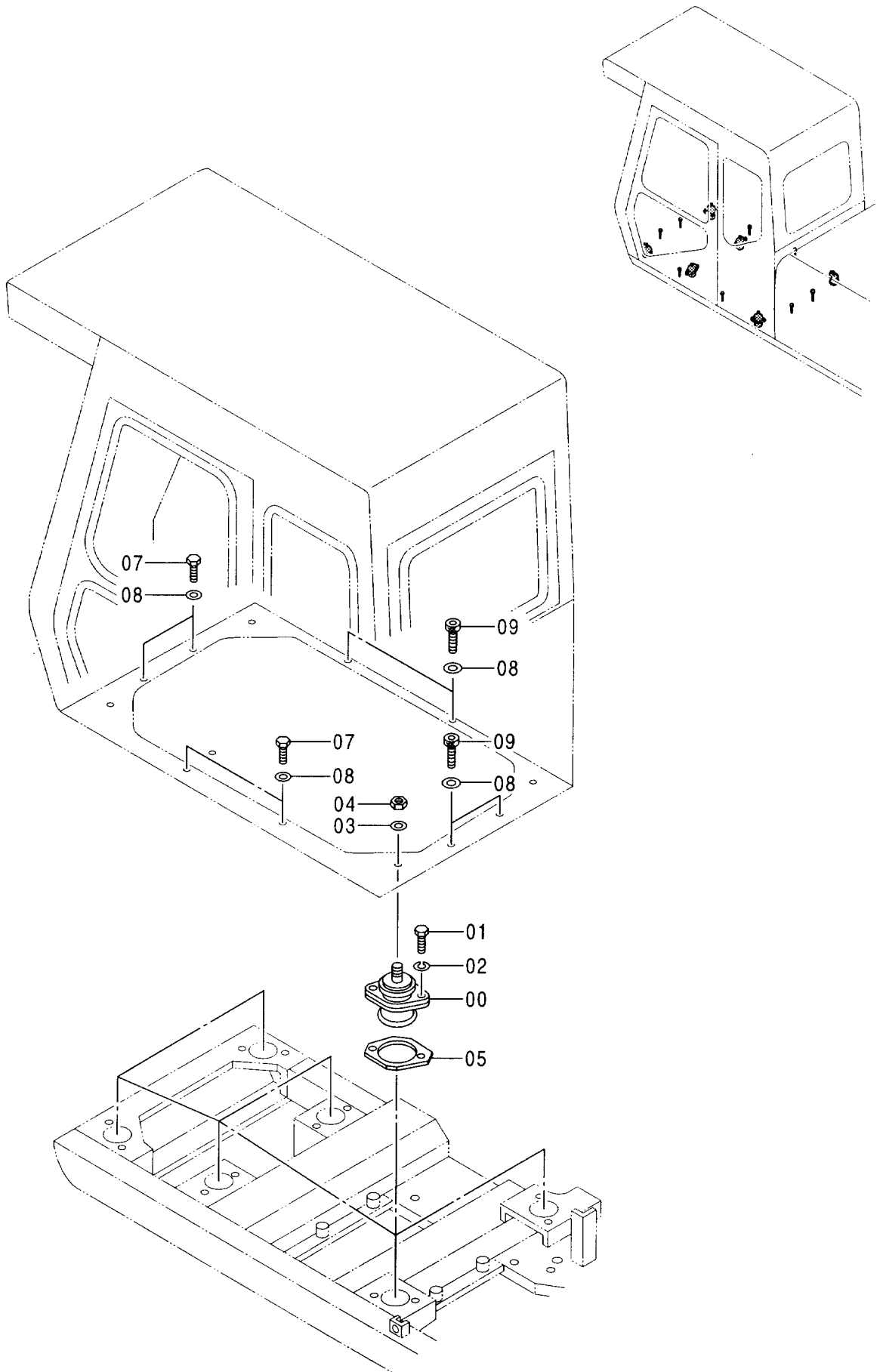

キャブグループ [ヘッドガード一体型] <370HD>
 CAB GROUP [HEADGAURD-INTEGRATED] <370HD>

020001-

符号 ITEM	部品番号 PART NO.	部 品 名	PART NAME	数量 Q' TY	サービス コード S. C	適用号機 SERIAL NO.	互換性 ICA	代替部品 REPLACEABLE PART	
								部品番号 PART NO.	数量 Q' TY
00	4368327	ラバー	RUBBER	6					
01	J921240	ボルト	BOLT	12					
02	A590912	ワッシャー;スプリング	WASHER;SPRING	12					
03	J222016	ワッシャー	WASHER	6					
04	M660016	ナット;U	NUT;U	6					
05	4395238	スペーサ	SPACER	6					
07	J901030	ボルト	BOLT	4					
08	J222010	ワッシャー	WASHER	8					
09	J781035	ボルト;ソケット	BOLT;SOCKET	4					

キャブ部品 [ヘッドガード一体型] (370HD)
 CAB PARTS [HEADGUARD-INTEGRATED] (370HD)

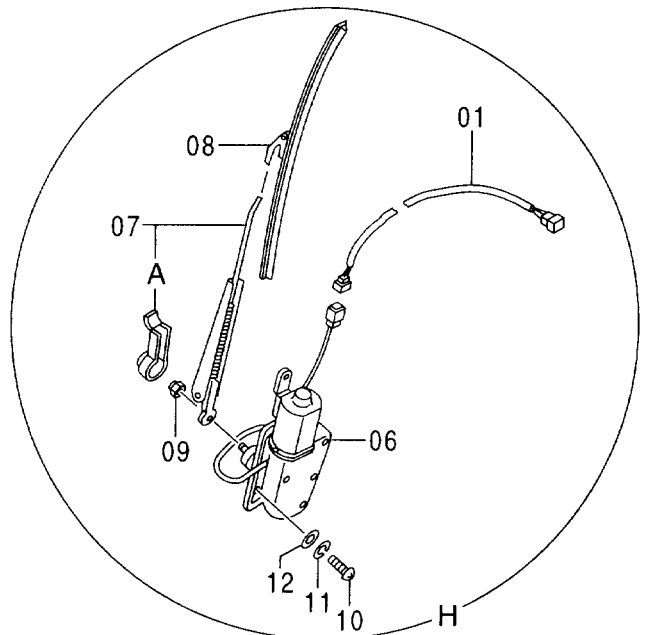
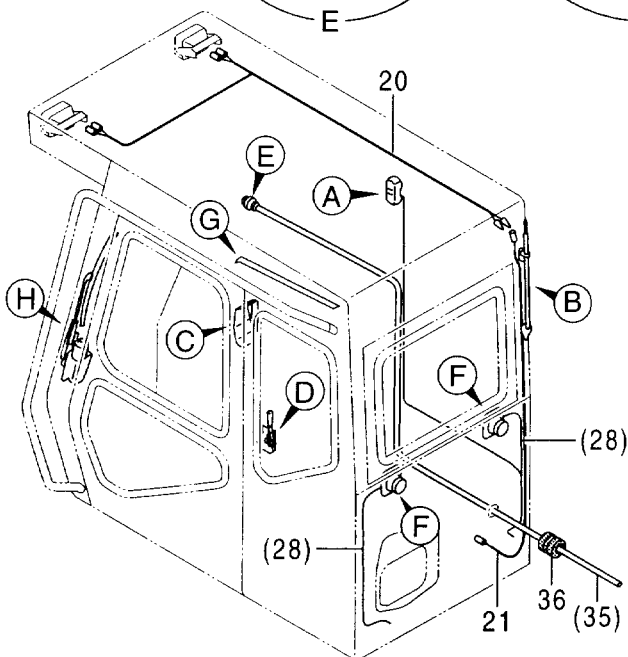
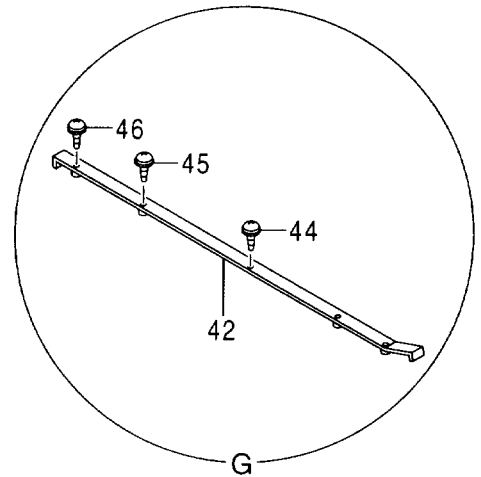
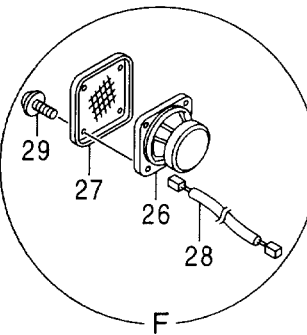
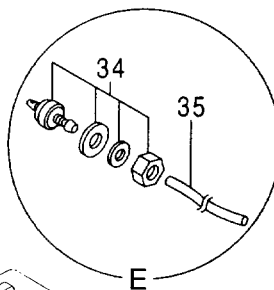
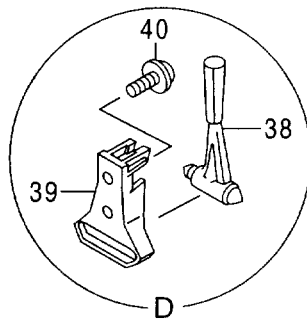
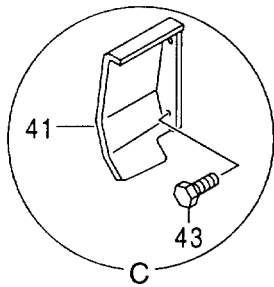
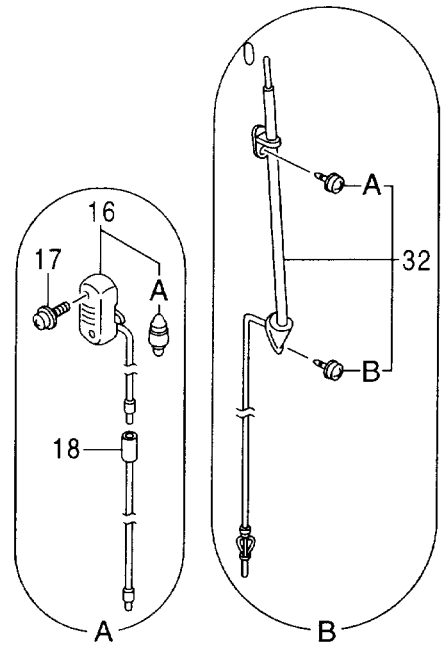
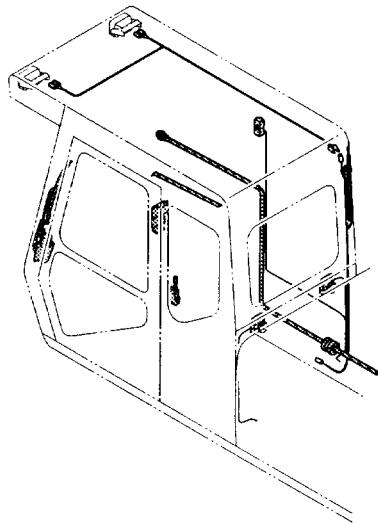

キャブ部品 [ヘッドガード一体型] <370HD>
 CAB PARTS [HEADGUARD-INTEGRATED] <370HD>

020001-

符号 ITEM	部品番号 PART NO.	部 品 名	PART NAME	数量 Q'TY	サービス コード S. C	適用号機 SERIAL NO.	互 換 性 I C A	代 替 部 品 REPLACEABLE PART	
								部品番号 PART NO.	数量 Q'TY
01	4367152	ハーネス;ワイヤ	HARNESS;WIRE	1		-D98/04	I	4413911	1
01	4413911	ハーネス;ワイヤ	HARNESS;WIRE	1		D98/05-			
06	4256364	ワイパ-モ-タ	WIPER-MOTOR	1					
07	4257131	ワイパ-ア-ム	WIPER-ARM	1					
07A	4311679	-カバ-	-COVER	1					
08	4257132	ワイパ-ブ-レード	WIPER-BLADE	1					
09	M500807	ナツト	NUT	1					
10	J850610	スクリユ	SCREW	3					
11	J251006	ワツヤ;スプリング	WASHER;SPRING	3					
12	J250006	ワツヤ;プ-レーン	WASHER;PLANE	3					
16	4187082	ランプ;ルーム	LAMP;ROOM	1					
16A	4187083	-バルブ	-BULB	1					
17	J450514	スクリユ;セムス	SCREW;SEMS	2					
18	4260369	ハーネス;ワイヤ	HARNESS;WIRE	1					
20	4404456	ハーネス;ワイヤ	HARNESS;WIRE	1					
21	4367182	ハーネス;ワイヤ	HARNESS;WIRE	1					
26	4361302	スピーカ	SPEAKER	2					
27	4364504	スピーカ-グリル	GRILLE	2					
28	4372759	ハーネス;ワイヤ	HARNESS;WIRE	2					
29	J680414	スクリユ;セムス	SCREW;SEMS	8					
32	4280527	アンテナ	ANTENNA	1					
32A	4210412	-スクリユ	-SCREW	1					
32B	4210413	-スクリユ	-SCREW	1					
34	4107673	ノズル	NOZZLE	1					
35	4207832	ホ-ス;ビニ-ル	HOSE;VINYL	1					
36	4287903	ブツシユグ;ラバ-	BUSHING;RUBBER	1					
38	4362700	ハンマ	HAMMER	1					
39	2038764	ブラケツト	BRACKET	1					
40	M430512	スクリユ;セムス	SCREW;SEMS	2					
41	9747856	カバ-	COVER	1					
42	8068295	カバ-	COVER	1					
43	J900816	ボルト	BOLT	2					
44	M430616	スクリユ	SCREW	1					
45	M430625	スクリユ	SCREW	2					
46	M430635	スクリユ	SCREW	2					

キャブ [ヘッドガード一体型] 〈370HD〉
CAB [HEADGUARD-INTEGRATED] 〈370HD〉

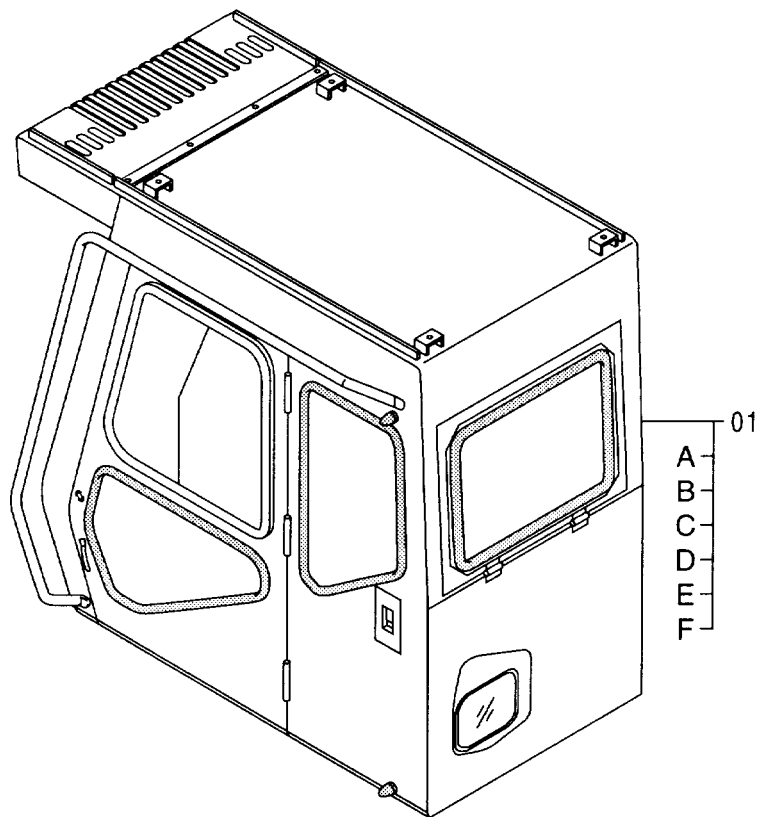
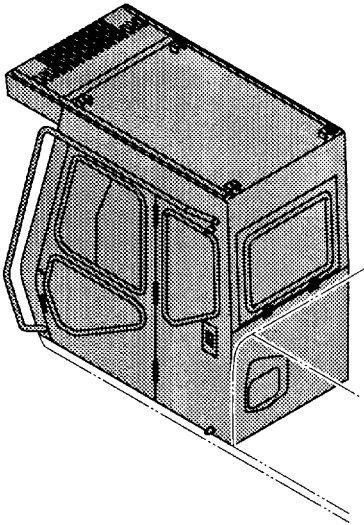

キャブ [ヘッドガード一体型] <370HD>
 CAB [HEADGURD-INTEGRATED] <370HD>

020001-

符号 ITEM	部品番号 PART NO.	部品名	PART NAME	数量 Q'TY	サービス コード S.C	適用号機 SERIAL NO.	互換性 ICA	代替部品 REPLACEABLE PART	
								部品番号 PART NO.	数量 Q'TY
01	4390053	キャブ アッセン	CAB ASS'Y	1					
01A	+++++++	・キャブ (1) <詳細ハ 別ページ参照>	・CAB (1) <for details: see separate page>	1					
01B	+++++++	・キャブ (2) <詳細ハ 別ページ参照>	・CAB (2) <for details: see separate page>	1					
01C	+++++++	・キャブ (3) <詳細ハ 別ページ参照>	・CAB (3) <for details: see separate page>	1					
01D	+++++++	・キャブ (4) <詳細ハ 別ページ参照>	・CAB (4) <for details: see separate page>	1					
01E	+++++++	・キャブ (5) <詳細ハ 別ページ参照>	・CAB (5) <for details: see separate page>	1					
01F	+++++++	・キャブ (6) <詳細ハ 別ページ参照>	・CAB (6) <for details: see separate page>	1					

キャブ (1) [ヘッドガード一体型] 〈370HD〉
 CAB (1) [HEADGUARD-INTEGRATED] 〈370HD〉

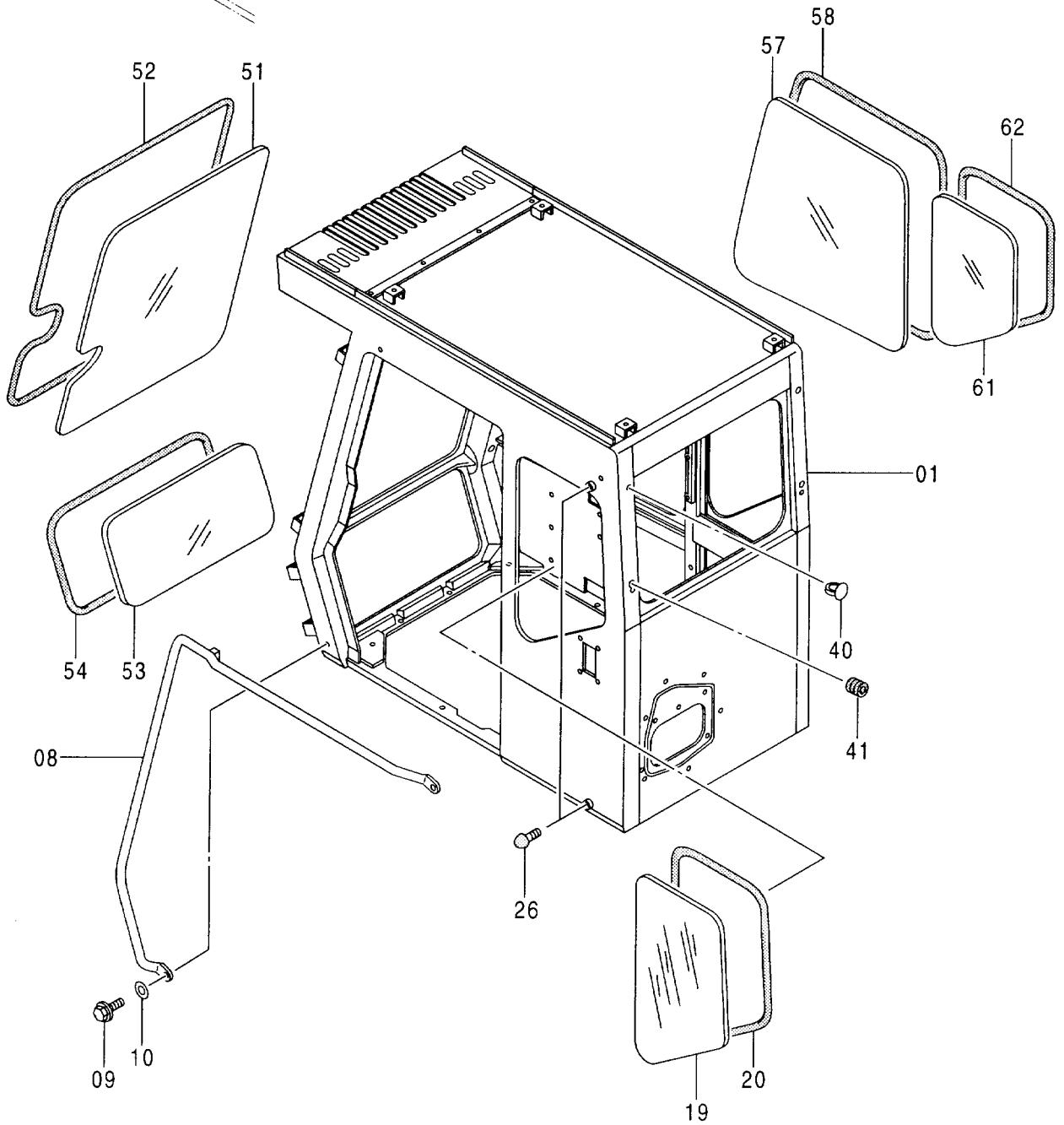
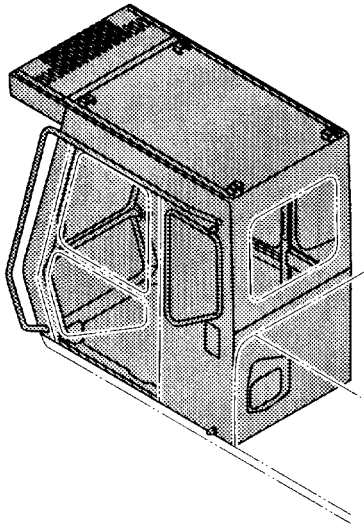

キャブ (1) [ヘッドガード一体型] <370HD>
 CAB (1) [HEADGUARD-INTEGRATED] <370HD>

020001-

符号 ITEM	部品番号 PART NO.	部 品 名	PART NAME	数量 Q'TY	サービス コード S. C.	適用号機 SERIAL NO.	互 換 性 I.C.A.	代 替 部 品 REPLACEABLE PART	
								部品番号 PART NO.	数量 Q'TY
01	4412734	フレーム;キャブ	FRAME; CAB	1					
08	4387916	ハンドレール	HANDRAIL	1					
09	J011030	ボルト;セムス	BOLT; SEMS	3					
10	4255309	ワッシャ;プレーン	WASHER; PLANE	3					
19	4387922	ガラス	GLASS	1					
20	4387925	ラバー	RUBBER	1					
26	4204586	ストップ	STOPPER	2					
40	4374624	クリップ	CLIP	2					
41	4266963	ブッシング;ラバー	BUSHING; RUBBER	1					
51	4387932	ガラス	GLASS	1					
52	4387931	ラバー	RUBBER	1					
53	4387933	ガラス	GLASS	1					
54	4387935	ラバー	RUBBER	1					
57	4405865	ガラス	GLASS	1					
58	4405864	ラバー	RUBBER	1					
61	4387928	ガラス	GLASS	1					
62	4411608	ラバー	RUBBER	1					